

User Guide | Guide de l'utilisateur | Guía del Usuario



30" Wide Flat Digital TV | TV numérique à écran panoramique plat de 30 po  
Televisor digital de pantalla panorámica plana de 30 pulgadas

**NS-30HTV**



## Welcome

Congratulations on your purchase of this high-quality Insignia product. Your NS-30HTV 30" Wide Flat Digital TV represents the state of the art in TVs and is designed for reliable and trouble-free performance. For future reference, record the serial number, date of purchase, and dealer name in the spaces provided.

Model Number: NS-30HTV

Serial Number: \_\_\_\_\_

Date of purchase: \_\_\_\_\_

Dealer: \_\_\_\_\_

## Contents

Features . . . . .	1
Important safeguards . . . . .	1
Preparing to set up your TV . . . . .	3
Setting up your TV . . . . .	4
Getting to know your TV . . . . .	7
Using your TV . . . . .	9
Troubleshooting . . . . .	24
Specifications . . . . .	25
Limited warranty . . . . .	25
Legal notices . . . . .	26
<b>Français</b> . . . . .	<b>27</b>
<b>Español</b> . . . . .	<b>56</b>

## Features

- **A high-quality picture with a horizontal resolution of more than 500 lines**—Which exceeds Super VHS (400 lines) or Laser Disc (430 lines) in resolution.
- **Compatible with a wide range of audio outputs through a digital audio jack (coaxial)**—When a component with a built-in Dolby Digital decoder is connected, Dolby Digital sound can produce the effect of being in a movie theater or a concert hall.
- **Integrated digital tuner**—You can view digital broadcasts without using a digital TV set-top box.
- **Closed Caption decoder with full text mode**—Displays text captions or full screen text on the screen for hearing impaired viewers.
- **Picture adjustments using the remote control**—The on-screen display provides precise remote control adjustment of brightness, contrast, color, tint, and sharpness.
- **Programmable TV sleep timer**—Available from the remote control, you can program your TV to turn off automatically after as many as 120 minutes.
- **V-Chip**—The V-Chip function can read the rating of a TV program or movie content if the program is encoded with this information. V-Chip lets you set a restriction level.
- **Stereo/SAP reception**—Your TV is designed to receive stereo and second audio program (SAP) broadcasts, where available.
- **BBE**—BBE gives you vivid sound with incredible presence.

- **S-Video/component video jacks**—Your TV is equipped with 3 types of video input jacks. You can connect a VCR, DVD player, satellite receiver, or other audio/video component to your TV. The component video in jacks and S-Video in jack let you watch the DVD player or other video devices with a high quality picture.
- **On-screen 3 language display**—You can select English, Spanish, or French for on-screen programming.

\* Manufactured under license from Dolby Laboratories. "Dolby" and the double-D symbol are trademarks of Dolby Laboratories.

### WARNING:

To prevent fire or shock hazard, do not expose this appliance to rain or moisture.



	The lightning flash with arrowhead symbol, within an equilateral triangle is intended to alert the user to the presence of uninsulated dangerous voltage within the product's enclosure that may be of sufficient magnitude to constitute a risk of electric shock.
	The exclamation point within an equilateral triangle is intended to alert the user to the presence of important operating and maintenance (servicing) instructions in the literature accompanying the appliance.

## Important safeguards

- **Read instructions**—Read all the safety and operating instructions before operating your TV.
- **Retain Instructions**—Retain the safety and operating instructions for future reference.
- **Follow Warnings**—Follow all warnings on your TV and in the operating instructions.
- **Follow Instructions**—Follow all operating and use instructions.
- **Cleaning**—Unplug TV from the wall outlet before cleaning. Do not use liquid cleaners or aerosol cleaners. Use a damp cloth for cleaning.  
EXCEPTION: A product that is meant for uninterrupted service and, that for some specific reason, such as the possibility of the loss of an authorization code for a CATV converter, is not intended to be unplugged by the user for cleaning or any other purpose, may exclude the reference to unplugging your TV in the cleaning description otherwise required in this instruction.
- **Attachments**—Do not use attachments not recommended by your TV manufacturer as they may cause hazards.
- **Water and Moisture**—Do not use your TV near water, for example, near a bath tub, wash bowl, kitchen sink, or laundry tub, in a wet basement, or near a swimming pool.

- **Accessories**—Do not place your TV on an unstable cart, stand, tripod, bracket, or table. Your TV may fall, causing serious injury to someone, and serious damage to your TV. Use only with a cart, stand, tripod, bracket, or table recommended by the manufacturer, or sold with your TV.

If you mount your TV, follow the manufacturer's instructions and use a mounting accessory recommended by the manufacturer. Move a TV and cart combination with care.



Quick stops, excessive force, and uneven surfaces may cause your TV and cart combination to overturn.

- **Ventilation**—Slots and openings in the cabinet and the back or bottom are provided for ventilation and to ensure reliable operation of your TV and to protect it from overheating. Do not block openings. Do not place your TV on a bed, sofa, rug, or other similar surface. Your TV should never be placed near or over a radiator or heat register. Do not place your TV in a built-in installation such as a bookcase or rack unless proper ventilation is provided or the manufacturer's instructions have been adhered to.
- **Power Sources**—Use only the type of power source indicated on the marking label. If you are not sure of the type of power supply to your home, consult your TV dealer or local power company. For TVs intended to operate from battery power, or other sources, refer to the operating instructions.
- **Grounding or Polarization**—Your TV is equipped with a polarized alternating-current line plug (a plug having one blade wider than the other). This plug will fit into the power outlet only one way. This is a safety feature. If you are unable to insert the plug fully into the outlet, try reversing the plug. If the plug should still fail to fit, contact your electrician to replace your obsolete outlet. Do not defeat the safety purpose of the polarized plug.
- **Power-cord protection**—Route power-supply cords so that they are not likely to be walked on or pinched by items placed upon or against them, paying particular attention to cords at plugs, convenience receptacles, and the point where they exit from your TV.

- **Outdoor Antenna grounding**—If an outside antenna or cable system is connected to your TV, be sure the antenna or cable system is grounded so as to provide some protection against voltage surges and built-up static charges. Article 810 of the National Electrical Code, ANSI/NFPA No. 70, provides information with respect to proper grounding of the mast and supporting structure, grounding of the lead-in wire to an antenna discharge unit, size of grounding conductors, location of antenna-discharge unit, connection to grounding electrodes, and requirements for the grounding electrode.

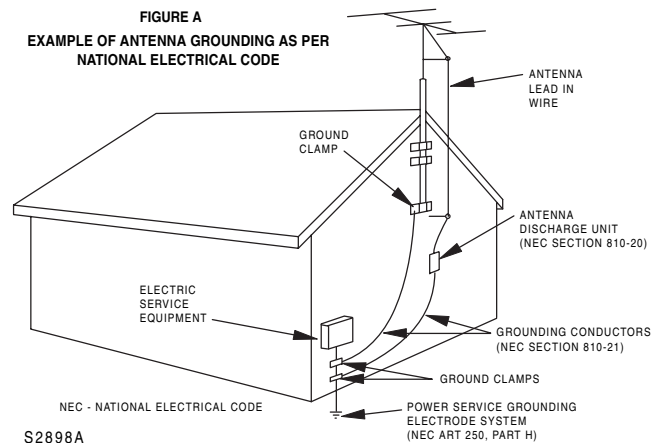

- **Lightning**—For added protection for your TV receiver during a lightning storm, or when it is left unattended and unused for long periods of time, unplug it from the wall outlet and disconnect the antenna or cable system. This will prevent damage to your TV due to lightning and power-line surges.
- **Power Lines**—An outside antenna system should not be located in the vicinity of overhead power lines or other electric light or power circuits, or where it can fall into such power lines or circuits. When installing an outside antenna system, do not touch power lines or circuits because contact with them might be fatal.
- **Overloading**—Do not overload wall outlets and extension cords as this can result in a risk of fire or electric shock.
- **Object and Liquid Entry**—Never push objects of any kind into your TV through openings because they may touch dangerous voltage points or short out parts that could result in a fire or electric shock. Never spill liquid of any kind on your TV.
- **Servicing**—Do not attempt to service your TV yourself because opening or removing covers may expose you to dangerous voltage or other hazards. Refer all servicing to qualified service personnel.
- **Damage Requiring Service**—Unplug your TV from the wall outlet and refer servicing to qualified service personnel under the following conditions:
  - When the power supply cord or plug is damaged or frayed.
  - If liquid has been spilled, or objects have fallen into your TV.
  - If your TV has been exposed to rain or water.



- If your TV does not operate normally by following the operating instructions, adjust only those controls that are covered by the operating instructions, because improper adjustment of other controls may result in damage and will often require extensive work by a qualified technician to restore your TV to its normal operation.
- If your TV has been dropped or damaged in any way.
- When your TV exhibits a distinct change in performance, this indicates a need for service.
- **Replacement Parts**—When replacement parts are required, be sure the service technician uses replacement parts specified by the manufacturer that have the same characteristics as the original part. Unauthorized substitutions may result in fire, electric shock, injury to persons or other hazards.
- **Safety Check**—Upon completion of any service or repairs to your TV, ask the service technician to perform routine safety checks to determine that your TV is in correct operating condition.
- **Heat**—Place your TV away from heat sources such as radiators, heat registers, stoves, or other products (including amplifiers) that produce heat.

---

Note to CATV system installer:

This reminder is provided to call the CATV system installer's attention to Article 820-40 of the NEC that provides guidelines for proper grounding and, in particular, specifies that the cable ground should be connected to the grounding system of the building as close to the point of cable entry as practical.

---

**A NOTE ABOUT RECYCLING:** Batteries should never be thrown away or incinerated but disposed of in accordance with your local regulations concerning chemical wastes.

---

**CAUTION: CAUTION: TO PREVENT ELECTRIC SHOCK DO NOT USE THIS POLARIZED PLUG WITH AN EXTENSION CORD, RECEPTACLE OR OTHER OUTLET UNLESS THE BLADES CAN BE FULLY INSERTED TO PREVENT BLADE EXPOSURE.**

---

**FCC WARNING:** Changes or modifications not expressly approved by the party responsible for compliance with the FCC Rules could void the user's authority to operate this equipment.

---

## Preparing to set up your TV

### Unpacking and setup

Your TV carton should contain:

- 30" Wide Flat Digital TV
- User Guide
- Remote control unit

If you need to replace these accessories, call our help line mentioned in the Warranty section of this guide.

Depending on your antenna system, you may need different types of combiners (mixers) or separators (splitters). Contact your local electronics store for these items.

Carefully remove all the components from the carton and verify that you have all the necessary components before you dispose of the carton.

- Remove all packing materials from the individual components.
- Do not remove any labels or stickers on the back panel of your TV.
- Place your TV in the location you want. Your TV is designed to be used on a level, stable, flat surface, such as a table, desk, shelf, or stand convenient to a power outlet, out of direct sunlight, and away from sources of excess heat, dust, moisture, or vibration.
- Unwind the AC power cord on the back of your TV and extend the cord to its full length.

### Power source

Use the polarized AC line cord provided for operation on AC power. Insert the AC cord plug into a standard 120 V 60 Hz polarized AC outlet.

If you cause a static discharge when touching your TV and your TV fails to function, unplug your TV from the AC outlet and plug it back in. Your TV should return to normal operation.

#### Warning



- The system uses a polarized AC plug with one wide blade and one narrow blade. The plug will only fit into matching polarized power outlets. This is a safety feature to reduce the possibility of electric shock. If the plug will not fit in your power outlets, you probably have outdated, non-polarized outlets which should be changed by a qualified, licensed electrician. Do not file the wide blade on the plug or use an adapter to make the plug fit into your outlet. This defeats the safety feature and could expose you to electric shock.
- Never connect the AC cord plug to other than the specified voltage (120 V 60 Hz). Use the attached power cord only.

## Setting up your TV

### Connections

If you are using an indoor or outdoor antenna, follow the instructions that correspond to your antenna system. If you are using a cable TV service (CABLE), see "Cable TV connections" on page 4.

#### Antenna connections

##### Combination VHF/UHF antenna (separate VHF and UHF 300 ohm twin-lead wires)

Connect the 75 ohm cable from the combination VHF/UHF antenna to the RF IN jack.

If your combination VHF/UHF antenna has a 300 ohm twin-lead wire, you may need a 300-75 ohm matching transformer.

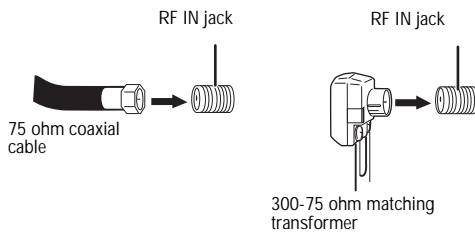

##### Combination VHF/UHF antenna (single 75 ohm cable or 300 ohm twin-lead wire)

Connect the UHF 300 ohm twin-lead wire to the combiner (not supplied). Connect the VHF 300 ohm twin-lead wire to the 300-75 ohm matching transformer. Attach the transformer to the combiner, then attach the combiner to the RF IN jack.

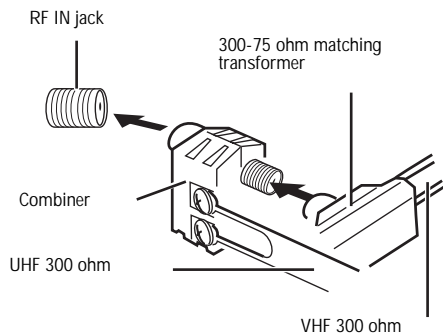

##### Separate VHF/UHF antennas (75 ohm VHF cable and 300 ohm UHF twin-lead wires)

Connect the VHF 75 ohm cable and UHF 300 ohm twin-lead wire to the combiner. Attach the combiner to the RF IN jack.

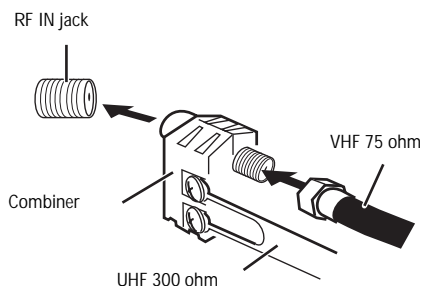

### Cable TV connections

Your TV has an extended tuning range and can tune most cable channels without using a Cable TV converter box. Some Cable TV companies offer "premium pay channels" in which the signal is scrambled. Descrambling these signals for normal viewing requires the use of a descrambler device which is generally provided by the Cable TV company.

#### For subscribers to basic cable TV service.

For basic cable service not requiring a converter/descrambler box, connect the 75 ohm coaxial cable directly to the RF IN jack on the back of your TV.

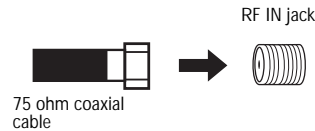

#### For subscribers to scrambled cable TV service.

If you subscribe to a Cable TV service which requires the use of a converter/descrambler box, connect the incoming 75 ohm Coaxial Cable to the converter/descrambler box. Using another 75 ohm Coaxial Cable, connect the output jack of the converter/descrambler box to the RF IN Jack on your TV. Set your TV to the output channel of the converter/descrambler box (usually channel 3 or 4) and use the converter/descrambler box to select channels.

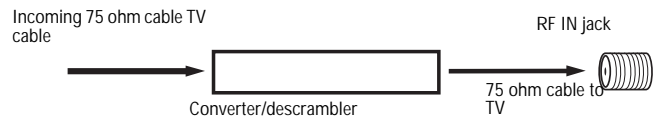

#### For subscribers to unscrambled basic cable TV service with scrambled premium channels.

If you subscribe to a cable TV service in which basic channels are unscrambled and premium channels require the use of a converter/descrambler box, you may wish to use a signal Splitter and an A/B switch box (available from the cable TV company or an electronics supply store). With the switch in the "B" position, you can directly tune any non-scrambled channels on your TV. With the switch in the "A" position, you can tune your TV to the output of the converter/descrambler box (usually channel 3 or 4) and use the converter/descrambler box to tune scrambled channels.

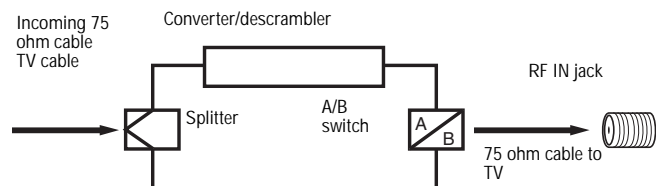

## Connections to other equipment

The exact arrangement you use to connect various video and audio components to your TV is dependent on the model and features of each component. Check the owner's manual provided with each component for the location of video and audio inputs and outputs.

The connection diagrams are offered as suggestions. You may need to modify them to accommodate your particular selection of components. The diagrams are intended to show component video and audio connections only.

### Connecting your TV to a VCR

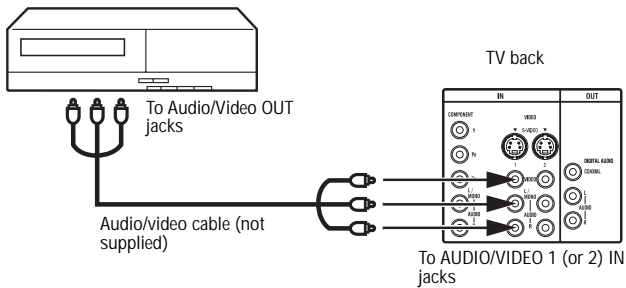

### Connecting your TV to a VCR with an S-Video cable

Use this method to connect your TV to video devices with an S-Video output jack. This type of connection provides better picture quality than the audio/video cable connection.

Use a commercially available S-Video cable for this connection.

If you connect a VCR with an S-Video cable to the S-VIDEO IN jack on the back of your TV, you must also connect the audio cords to the AUDIO IN jacks on the back of your TV. The S-Video cable only carries the video signal. The audio signal is separate.

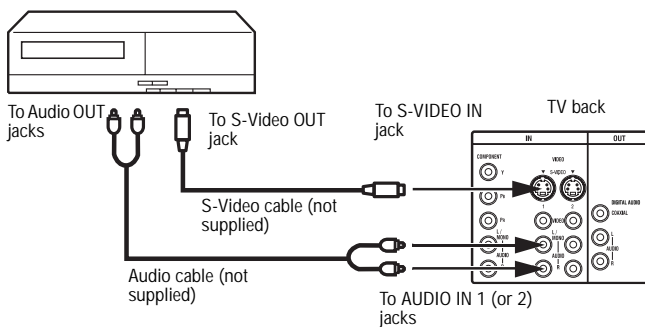

#### Note

If you connect to the **S-VIDEO** and **VIDEO** jacks at the same time, the S-Video connection has priority.

### Connecting your TV to a DVD player or satellite receiver with an S-Video cable

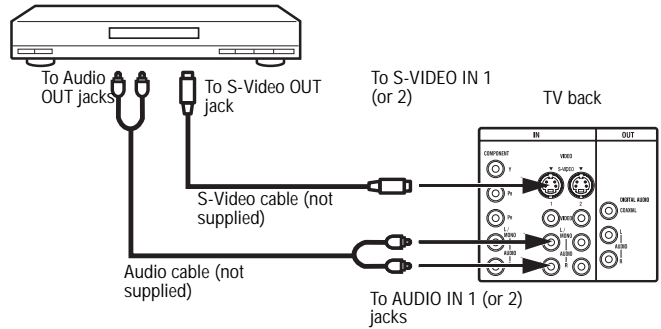

### Connecting your TV to a DVD player with component video

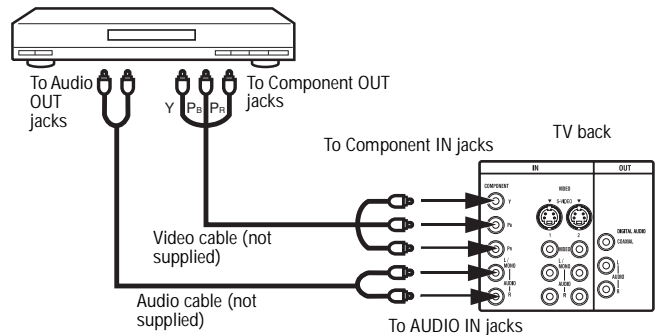

#### Note

The Component video inputs of your TV are for use with devices which output 480i/1080i interlaced signals and 480p/720p progressive signals.

### Connecting your TV to a DTV receiver/set-top box

If you connect a DTV receiver/set-top box, connect your TV to it by using a component video cord.

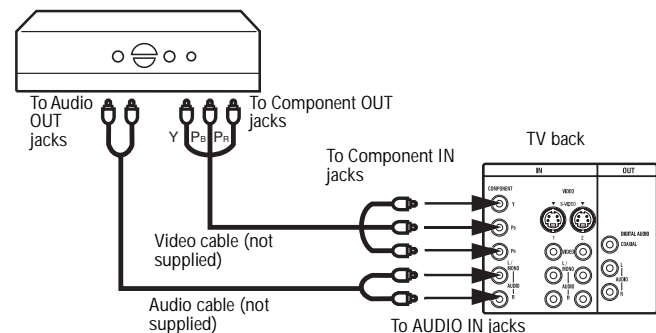

### Connecting an external audio system

This connection lets you use an audio amplifier and external speakers, and adjust the audio level using your TV's remote control.

To control the audio, turn on your TV and the stereo amplifier, and turn off your TV's built-in speakers (see "Turning off the built-in speakers" on page 22).

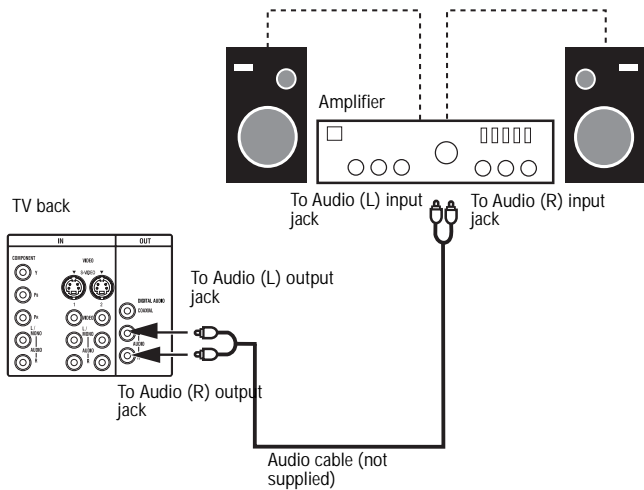

**Note** To hear sound when using an external audio amplifier, the volume of both your TV and the amplifier must be set above 0 (zero). For example, if the volume of your TV is set to 0, you will not be able to hear any sound, even if the volume of the amplifier is at its highest level.

### Using an AV amplifier with built-in digital surround sound

If you are using an amplifier with built-in digital surround sound as follows, you can enjoy various audio systems including Dolby Digital Surround audio that sounds just like the movie.

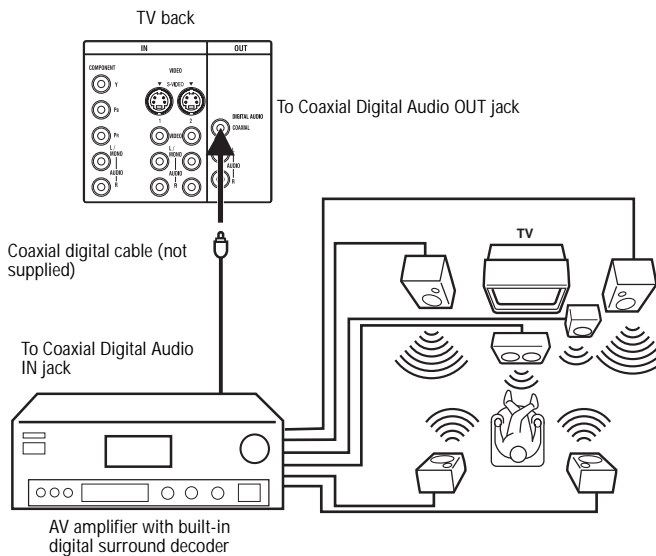

**Caution** When you make the above connection, do not set DOLBY DIGITAL to DOLBY DIGITAL "ON" on the AV Amplifier. If you do, the speakers will emit a loud noise, possibly causing damage to your hearing or to the speakers.

 Manufactured under license from Dolby Laboratories. "Dolby" and the double-D symbol are trademarks of Dolby Laboratories.

**Note** This unit does not have DTS audio out. There will be no sound output if connected to an AV amplifier with a built-in DTS decoder.

### Connecting your TV to a camcorder

To playback from a camcorder, connect the camcorder to your TV as shown.

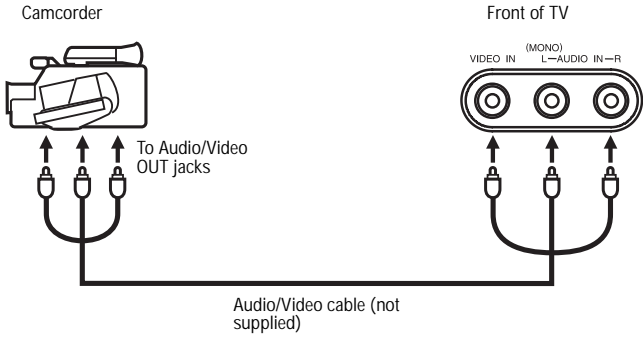

### Connecting your TV to a Game

You can also use your TV as a display device for many video games. However, due to the wide variety of signals generated by these devices and subsequent hook-up variations required, they have not all been included in the suggested connection diagrams. You need to consult each component's owner's manual for additional information.

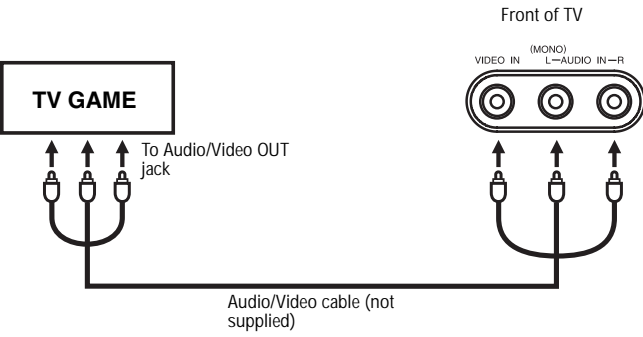

## Remote control batteries

The remote control requires two AA batteries (not included). We recommend that you replace the batteries on a yearly basis, or when the operation of the remote control becomes intermittent or unsatisfactory. Replace the original batteries with new AA batteries. Do not mix old and new batteries or different types.

### To replace the batteries:

- 1 Press the lock tab of the battery holder and open the battery compartment.

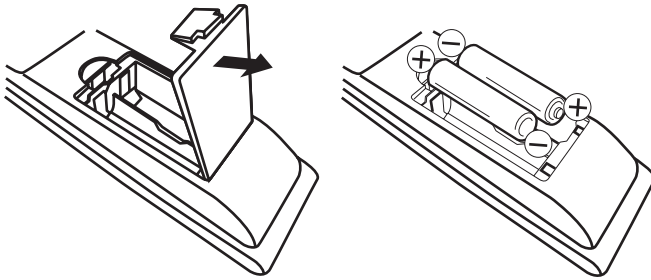

- 2 Place two AA batteries in the battery holder, matching the polarity indicated in the battery compartment.
- 3 Close the battery cover.

### Caution



- Use only the size and type of batteries specified.
- Make sure that you follow the correct polarity as indicated in the battery compartment. Reversed batteries may damage the device.
- Do not mix different types of batteries together (for example, Alkaline and Carbon-Zinc) or old batteries with fresh ones.
- If the remote is not to be used for a long period of time, remove the batteries to prevent damage or injury from possible battery leakage.
- Do not try to recharge batteries not intended to be recharged. They can overheat and rupture.

## Getting to know your TV

### Controls and connections

#### Front panel

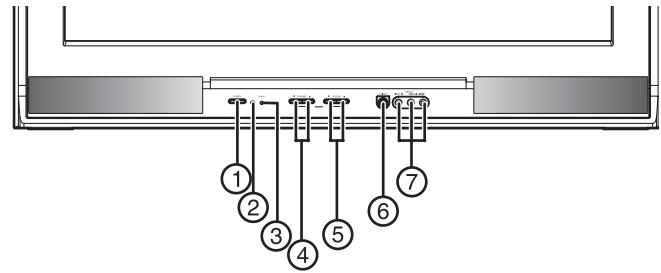

Item	Control/ connection	Function
1	POWER button	Press to turn your TV on or off.
2	Infrared sensor window	Receives the remote control signal from the remote control unit.
3	Power indicator	Lights when TV is turned on.
4	CHANNEL ▲ or ▼ buttons	Press to change the channels up or down or to move up or down through menu selections.
5	VOLUME ▲ or ▼ buttons	Press to adjust the volume up or down, or to change settings or move to the next menu screen.
6	S-Video input jack	Connect an S-Video cable from an external source, such as a DVD player.
7	AUDIO L/R and VIDEO 3 input jacks	Connect the audio output cables (left and right, respectively) from an external source, such as a VCR, to the AUDIO jacks. Connect a video cable from an external source, such as a VCR.

## Back panel

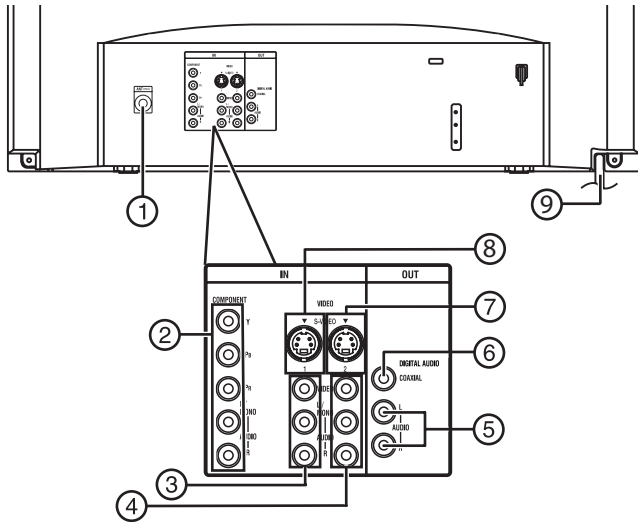

Item	Control/ connection	Function
1	RF antenna in jack	Connect the antenna cable to this jack.
2	COMPONENT IN jacks	Connect the component audio and video cables from an external source, such as a DVD player, to these jacks.
3	AUDIO(L/R) VIDEO 1 input jacks	Connect audio (left and right) and a composite video cable from an external source, such as a VCR, to these jacks.
4	AUDIO(L/R) VIDEO 2 input jacks	Connect audio (left and right) and a composite video cable from an external source, such as a VCR, to these jacks.
5	Audio right input jack	Connect the right audio output cable from an external source, such as a VCR, to this jack.
6	Coaxial digital audio output jack	Connect the digital audio coaxial cable from this jack to an external amplifier, such as a Dolby Digital decoder.
7	S-VIDEO 1 input jack	Connect an S-Video cable from an external source, such as a DVD player, to these jacks.
8	S-VIDEO 2 input jack	Connect an S-Video cable from an external source, such as a DVD player, to these jacks.
9	AC power cord	Insert the AC plug into a standard 120V 60Hz polarized AC outlet.

## Remote control

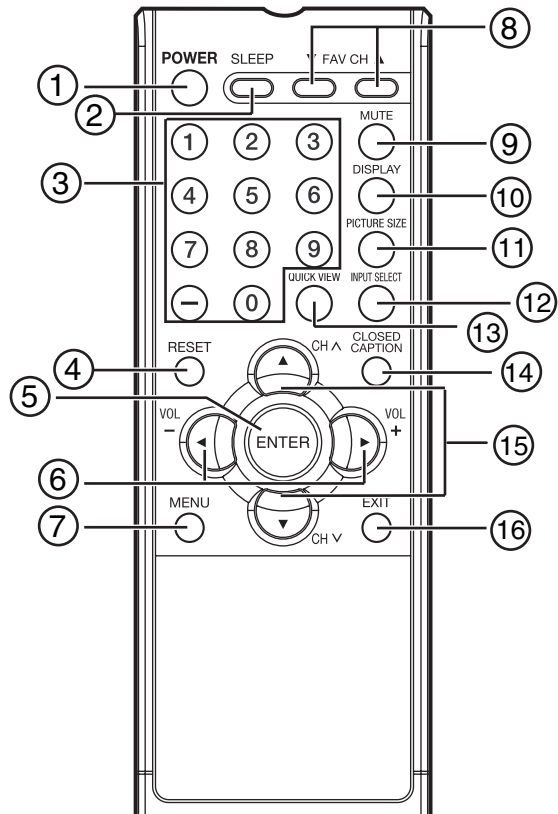

Item	Button	Function
1	POWER button	Press to turn your TV on or off.
2	SLEEP button	Sets the sleep timer to automatically turn off your TV at a preset time. For more information, see "To set the sleep timer:" on page 10.
3	Channel number buttons	Press to enter a channel number directly. For more information, see "To operate your TV:" on page 9.
4	RESET button	While in Adjustment mode, press to reset the menu screen, picture, and sound adjustments to their factory preset positions.
5	ENTER button	Press to enter or to select information for menu screen operations.
6	VOL (Volume) + or - buttons	Press to adjust the volume up or down, or to change settings or move to the next menu screen. For more information, see "To operate your TV:" on page 9.
7	MENU button	Press to access the on-screen menu.
8	FAV ▲ or ▼ buttons	Press to select your favorite channels. For more information, see "Setting your favorite channels" on page 11.



Item	Button	Function
9	MUTE button	Toggles the sound off and on. For more information, see "To operate your TV:" on page 9.
10	DISPLAY button	In analog mode—Press to display the channel number on the screen. In digital mode—Press to display channel information on the screen. For more information, see "To display current information on the screen:" on page 9.
11	PICTURE SIZE button	Press to display the PICTURE SIZE menu.
12	INPUT SELECT button	Press to select either TV or external input. For more information, see "Selecting the video input source" on page 9.
13	QUICK VIEW button	Press to return to the previously viewed channel. For more information, see "To operate your TV:" on page 9.
14	CLOSED CAPTION button	Press to display the CLOSED CAPTION menu.
15	CHANNEL $\wedge$ or $\vee$ buttons	Press to change the channels up or down or to move up or down through menu selections. For more information, see "To operate your TV:" on page 9.
16	EXIT button	Press to exit from the on-screen menu.

- 4 To change the channel up or down, press the CH  $\wedge$  or  $\vee$ . Your TV stops at the next channel programmed into memory. For more information, see "Memorizing channels" on page 10.

- OR -

Press the channel number buttons to select the channel.



To select analog channels:

- 1-9 – Press **0** twice, then **1-9** as needed. For example, to select channel 2, press **0 0 2**.
- 10-99 – Press **0**, then the remaining 2 digits. For example, to select channel 12, press **0 1 2**.
- 100-125 – Press the 3 digits in order. For example, to select channel 120, press **1 2 0**.

To select digital channels:

- Press the first 3 digits, then press the – button, followed by the remaining 3 digits. For example, to select channel 015-001, press **0 1 5 – 0 0 1**.

### Note

- If a channel with no broadcast is selected, the sound is automatically muted.
- If a station being viewed stops broadcasting, your TV automatically shuts itself off after 15 minutes.

- 5 Press **QUICK VIEW** to view the last channel selected, then press **QUICK VIEW** again to return to the initial channel.

### Selecting the video input source

Press **INPUT SELECT** to view a signal from another device connected to your TV, such as a VCR or DVD player. You can select ANT, VIDEO1, VIDEO2, VIDEO3 (on the front panel), or COMPONENT depending on which input jacks you used to connect your devices.

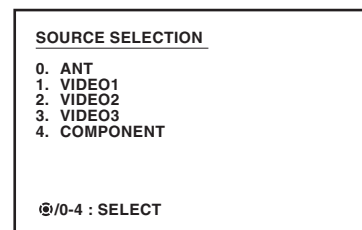

Pressing **INPUT SELECT** on the remote control displays the current signal source (press **INPUT SELECT** again or **0-4** to change).

To display current information on the screen:

- 1 Press **DISPLAY** on the remote control.

## Using your TV

### Basic operation

#### To operate your TV:

- 1 Press **POWER** on your TV or the remote control to turn on your TV.
- 2 Set your TV/CABLE menu option to the appropriate position (for more information, see "To select TV or Cable mode:" on page 10).
- 3 Adjust the volume level by pressing **VOL +** or **VOL –**.

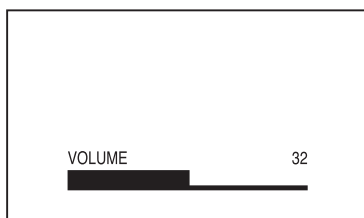

The volume level is indicated on the screen by green bars. As the volume level increases, the number of bars increases. If the volume decreases, the number of green bars also decreases.

Press **MUTE** to switch off the sound. Press **MUTE** again, or **VOL +** or **VOL –** to turn on the sound.



When your TV receives a digital signal, the digital information appears.

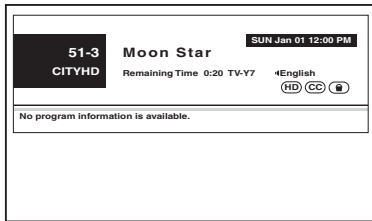

- Broadcast program name
  - Station name
  - Remaining time
  - Audio language
  - Program name
  - V-CHIP RATING
  - HD or SD mark
  - Closed Caption mark
  - V-Chip mark
- 2 Press **DISPLAY** again, the analog information appears.

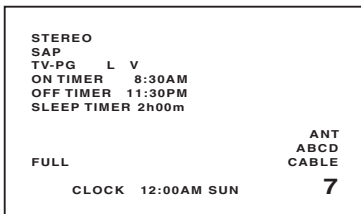

- Clock
- Channel number or VIDEO mode selected
- Channel label (if preset)
- Stereo or SAP (second audio program) audio status
- Content rating
- On timer, Off timer, Sleep time (if preset)
- Picture size

**Note** When your TV receives an analog signal, **DISPLAY** shows only analog information.

- 3 Press **DISPLAY** again to clear the display.

### To set the sleep timer:

- 1 To set your TV to turn off after a preset amount of time, press **SLEEP** on the remote control. The clock adds 10 minutes to the interval each time you press the **SLEEP** button.

After the sleep time is programmed, the display appears briefly every ten minutes to remind you that the sleep timer is operating.

- 2 To confirm the sleep timer setting, press **SLEEP** and the remaining time is displayed for a few seconds.
- 3 To cancel the sleep timer, press **SLEEP** repeatedly until the display turns to 0h00m.

## Initial settings

This section describes the initial settings you must make when you turn on your TV for the first time.

## Selecting the language

You can select English, Spanish, or French for the menu language displayed on the screen.

### To select your language:

- 1 Press **MENU** on the remote control. The menu screen opens.
- 2 Press **◀** or **▶** to select the setup icon . The **SETUP** menu screen opens.

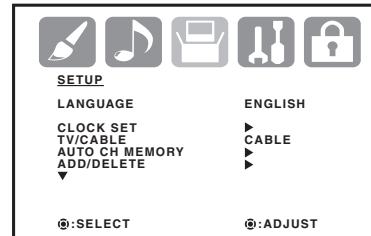

- 3 Press **▲** or **▼** to select **LANGUAGE**.

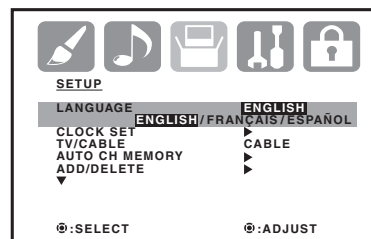

- 4 Press **◀** or **▶** to select the language you want.
- 5 Press **EXIT** on the remote to return to normal viewing.

## Memorizing channels

Your TV is equipped with a channel memory feature which allows channels to skip up or down to the next channel set into memory, skipping over unwanted channels. Before selecting channels, they must be programmed into your TV's memory. Your TV can receive up to 250 VHF/UHF channels and 500 cable TV channels. To use your TV with an antenna, set the TV/CABLE menu option to the TV mode. When shipped from the factory, this menu option is in the CABLE mode.

### To select TV or Cable mode:

- 1 Press **MENU** on the remote control. The menu screen opens.
- 2 Press **◀** or **▶** to select the setup icon . The **SETUP** menu screen opens.

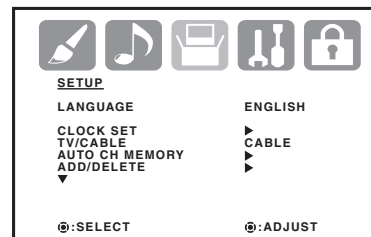

- 3 Press **▲** or **▼** to select **TV/CABLE**.
- 4 Press **◀** or **▶** to select **TV** or **CABLE**.
  - TV – VHF/UHF channels
  - CABLE – Cable TV channels

- 5 Press **EXIT** on the remote to return to normal viewing.

### To memorize the channels:

- 1 Press **MENU** on the remote control. The menu screen opens.
- 2 Press **◀** or **▶** to select the setup icon . The **SETUP** menu screen opens.

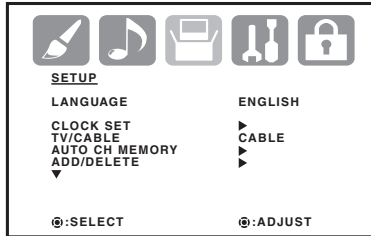

- 3 Press **▲** or **▼** to select **AUTO CH MEMORY**.

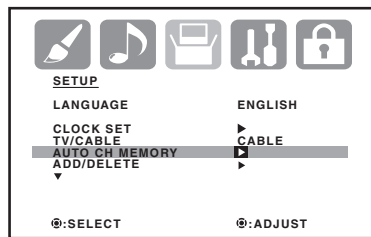

- 4 Press **◀** or **▶** and your TV begins to memorize the available channels in your area. This may take several minutes. Your TV returns to normal viewing when the process is complete.

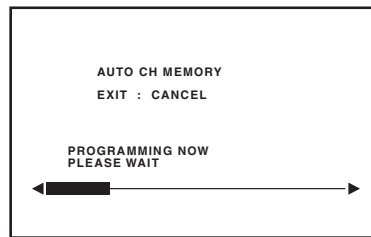

**Note** New channels may become available at any time, so we recommend that you go through the channel memorization procedure periodically to update your channel listing.

### To add a digital channel:

- 1 Press the number buttons (0-9) to select the channel you want to add to the channel list.
- 2 Press **MENU** on the remote control. The menu screen opens.
- 3 Press **◀** or **▶** to select the setup icon , then press **▲** or **▼** to select **ADD/DELETE**.
- 4 Press **▶**. The **ADD/DELETE** menu opens.
- 5 Press **▲** or **▼** to select **ADDING CHANNEL**, then press **▶**. The selected channel is added to the list.
- 6 Press **EXIT** on the remote control to return to normal viewing.
- 7 Repeat the above steps for each channel you want to add.

### To add or delete channels:

- 1 Press **MENU** on the remote control. The menu screen opens.
- 2 Press **◀** or **▶** to select the setup icon . The **SETUP** menu screen opens.

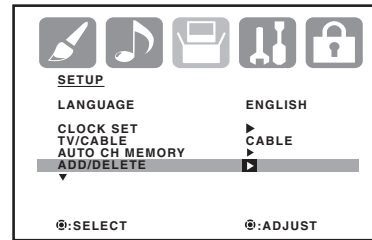

- 3 Press **▲** or **▼** to select **ADD/DELETE**, then press **▶**. the **ADD/DELETE** menu opens.
- 4 Press **▲** or **▼** to select the channel to add or delete, then press **◀** or **▶** to select **ADD** or **DELETE**, as appropriate.

**Note** To remove all channels from memory, select **CLEAR ALL** from the menu, then press **◀** or **▶** to complete the action.

- 5 Repeat step 4 for the other channels you want to add or delete, then press **ENTER**.
- 6 Press **EXIT** on the remote to return to normal viewing.

### Setting your favorite channels

You choose as many as 12 channels as your favorite channels.

### To set your favorite channels:

- 1 Select a channel you want to include in your favorite channel list.
- 2 Press **MENU** on the remote control. The menu screen opens.
- 3 Press **◀** or **▶** to select the Option icon . The **OPTION** menu screen opens.

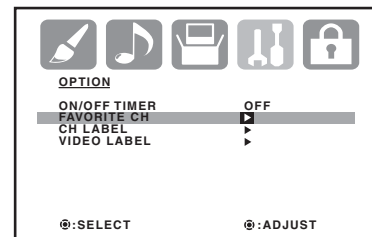

- 4 Press **▲** or **▼** to select **FAVORITE CH**, then press **◀** or **▶**. The **FAVORITE CH** menu opens.

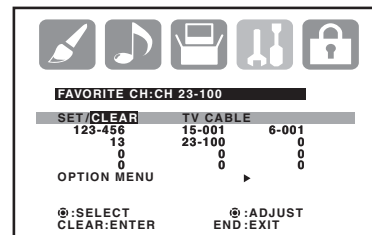

- 5 Press **◀** or **▶** to select **SET**, then press **ENTER**.
- 6 Press **EXIT** on the remote to return to normal viewing.

- Repeat steps 1 through 5 to set as many as 11 additional favorite channels.

## Note

To watch your favorite channel, press **FAV** ▲ or ▼ on the remote control to select the channel. **FAV** ▲ or ▼ does not work until you have programmed your favorite channels into memory.

### To delete a channel from your favorite channels list:

- Select a channel to delete from your favorite channels list.
- Press **MENU** on the remote control. The menu screen opens.
- Press ◀ or ▶ to select the Option icon . The **OPTION** menu screen opens.

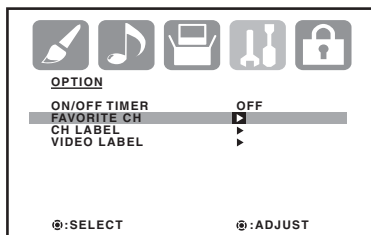

- Press ▲ or ▼ to select **FAVORITE CH**, then press ◀ or ▶ and the **FAVORITE CH** menu opens.
- Press ◀ or ▶ to select **CLEAR**, then press **ENTER**.
- Press **EXIT** on the remote to return to normal viewing.

## General settings and controls

### Making the V-Chip settings

You can set the viewing limitations on your TV to restrict children from viewing or hearing violent scenes or pictures that you may choose to exclude. The restriction applies to TV ratings and movie ratings, if this data is transmitted. You may set this restriction separately. To use the V-Chip function, you must first register a password.

#### To register a password:

- Press **MENU** on the remote control or your TV. The menu screen opens.
- Press ◀ or ▶ to select  (**LOCKS**). The **LOCKS** menu opens.

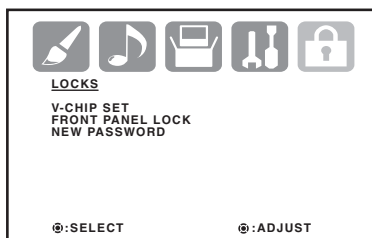

- Press ▲ or ▼ to select **NEW PASSWORD**. The **NEW PASSWORD** screen opens.

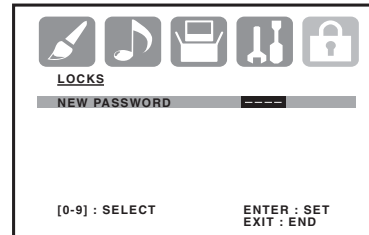

- Enter a 4-digit password with the number keys on the remote control, then press **ENTER**. The **CONFIRM PASSWORD** screen opens.

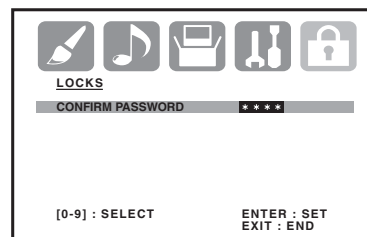

- Enter the same password, then press **ENTER**. The password is registered and the **V-Chip** menu opens.

## Notes

To avoid forgetting the password, write it down and keep it in a safe place.

If you forget the password:

- Set the volume to minimum.
- Press and hold the volume down button (on the TV) and the channel button 0 (on the remote control) for more than two seconds.

### To set the V-Chip:

- Press **MENU** on the remote control or your TV. The menu screen opens.
- Press ◀ or ▶ to select  (**LOCKS**). The **LOCKS** menu opens.

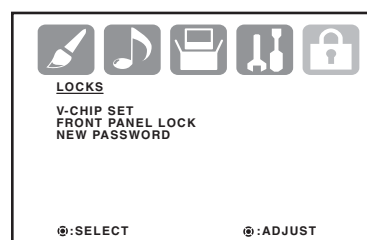

- Press ▲ or ▼ to enter the password entering mode. The **LOCKS** password screen opens.
- Enter your 4-digit password with the number keys on the remote control and press **ENTER**. The **LOCKS** setup menu opens.
- Press ▲ or ▼ to select **V-CHIP SET**, then press ▶. The **SET** menu opens.

- Press **▲** or **▼** to select **TV RATING**, then press **◀** or **▶** to display the rating you want.

Rating	Explanation
OFF	TV RATING is not set.
TV-Y	Appropriate for all children
TV-Y7	Appropriate for children seven and older
TV-G	General audience
TV-PG	Parental guidance suggested
TV-14	Unsuitable for children under 14
TV-MA	Mature audience only

When you select **TV-Y7**, **TV-PG**, **TV-14**, or **TV-MA**, press **-/DISPLAY** for a description of the rating. Press **▲** or **▼** to select the rating you want, then press **◀** or **▶** to select **ON** or **OFF**.

- Press **▲** or **▼** to select **MOVIE RATING**, then press **▶**. The **RATING SET** menu opens.
- Press **▲** or **▼** to select a rating, then press **◀** or **▶** to select **ON** or **OFF**.

Rating	Explanation
G	General audiences
PG	Parental guidance suggested
PG-13	Unsuitable for children under 13
R	Restricted: Children under 17 require parent or adult guardian
NC-17	No one under 17 admitted
X	Mature audiences only

- Press **MENU** twice to return to the **LOCKS** screen, then press **▲** or **▼** to select **V-CHIP**.
- Press **◀** or **▶** to select **ON**. Your settings are saved in memory.
- Press **EXIT** on the remote to return to normal viewing.

### Notes

The V-Chip function is activated only on programs and input sources that have the rating signal.

The **V-CHIP SET (DTV)** option will be available for selection whenever a new rating system for U.S. digital broadcasting can be received.

### To use your TV after your TV is protected:

- When you receive a program that is blocked by the V-Chip, press **MUTE** and enter the password, then press **ENTER** to view the program.

When the password is entered correctly, the protection is temporarily overridden. If your TV is turned off, or the channel is changed, the V-Chip restriction is reactivated.

### To change the password:

- Press **MENU** on the remote control or your TV. The menu screen opens.
- Press **◀** or **▶** to select **🔒 (LOCKS)**. The **LOCKS** menu opens.

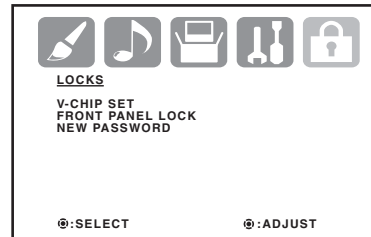

- Press **▲** or **▼** to enter the password entering mode. The **LOCKS** password screen opens.

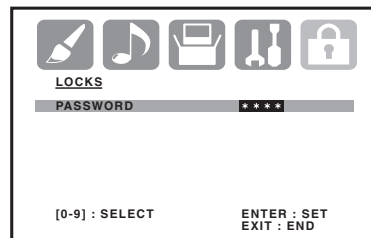

- Enter your 4-digit password with the number keys on the remote control and press **ENTER**. The **LOCKS** setup menu opens.
- Press **▲** or **▼** to select **NEW PASSWORD**, then press **◀** or **▶**.

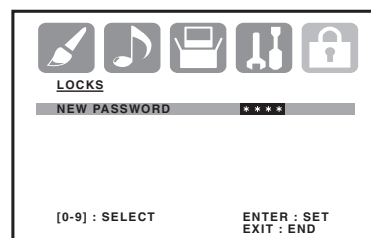

- Enter a new 4-digit password with the number keys on the remote control, then press **ENTER**. The **CONFIRM PASSWORD** screen opens.
- Enter the same password, then press **ENTER**. The password is changed.
- Press **EXIT** on the remote to return to normal viewing.

### Setting the front panel lock

You can lock the front panel buttons to prevent your settings from being changed accidentally. When the front panel lock is **ON**, all control buttons on the TV front panel (except **POWER**) will not operate.

### To lock or unlock the front panel:

- Press **MENU** on the remote control or your TV. The menu screen opens.

- Press ◀ or ▶ to select  (LOCKS). The LOCKS menu opens.

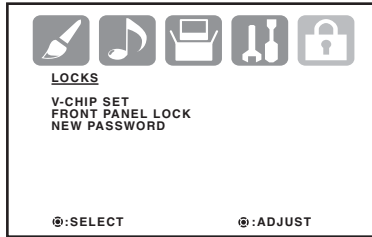

- Press ▲ or ▼ to enter the password entering mode. The LOCKS password screen opens.

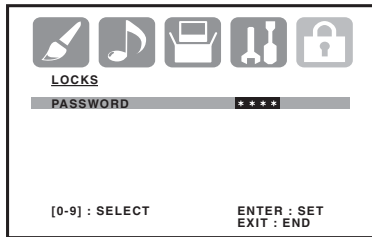

- Enter your 4-digit password with the number keys on the remote control and press **ENTER**. The LOCKS setup menu opens.
- Press ▲ or ▼ to select **FRONT PANEL LOCK**, then press ◀ or ▶ to select **ON** or **OFF**.  
When the front panel lock is on, the message "NOT AVAILABLE" appears on the screen when a button on the front panel is pushed.
- Press **EXIT** on the remote to return to normal viewing.

## Labeling channels

Channel labels appear over the channel number display each time you turn on your TV, select a channel, or press **DISPLAY**. You can choose any four characters to identify a channel.

### To create channel labels:

- Select the channel you want to label.
- Press **MENU** on the remote control. The menu screen opens.
- Press ◀ or ▶ to select the Option icon . The **OPTION** menu screen opens.

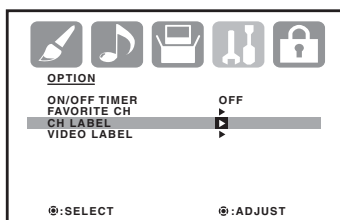

- Press ▲ or ▼ to select **CH LABEL**, then press ◀ or ▶ and the **CH LABEL** menu opens.

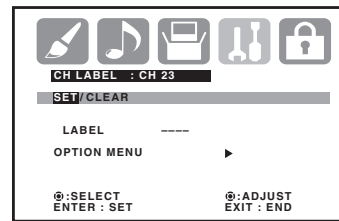

- Press ▲ or ▼ to select **SET/CLEAR**, then press ◀ or ▶ to change the setting to **SET**.
- Press **ENTER** to select **LABEL**, then press ◀ or ▶ repeatedly until the character you want is shown.
- Press **ENTER** to select the character.
- Repeat the process until all the characters you want have been selected.
- Press **ENTER** again when you have finished inputting the label.
- Press **EXIT** on the remote to return to normal viewing.
- Repeat steps 1 through 9 to label other channels.

### Notes

To return from the **CH LABEL** menu to the **OPTION** menu, select **OPTION MENU**, then press ◀ or ▶.

### To erase channel labels:

- Select the channel from which you want to remove the label.
- Press **MENU** on the remote control. The menu screen opens.
- Press ◀ or ▶ to select the Option icon . The **OPTION** menu screen opens.

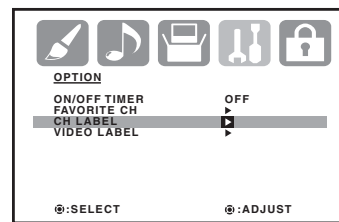

- Press ▲ or ▼ to select **CH LABEL**, then press ◀ or ▶ and the **CH LABEL** menu opens.

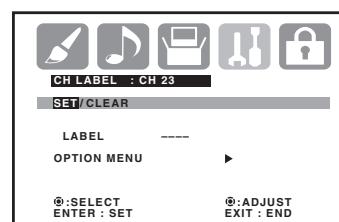

- Press ▲ or ▼ to select **SET/CLEAR**, then press ◀ or ▶ to change the setting to **CLEAR**
- Press **ENTER** to confirm the change.

- Press **EXIT** on the remote to return to normal viewing.
- Repeat steps 1 through 6 to remove the labels other channels.

### Labeling the video input source

The video label feature allows you to label each input source for your TV.

#### To label the video input source:

- Press **MENU** on the remote control. The menu screen opens.
- Press **◀** or **▶** to select the Option icon . The **OPTION** menu screen opens.

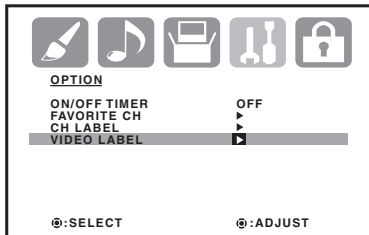

- Press **▲** or **▼** to select **VIDEO LABEL**, then press **◀** or **▶** and the **VIDEO LABEL** menu opens.

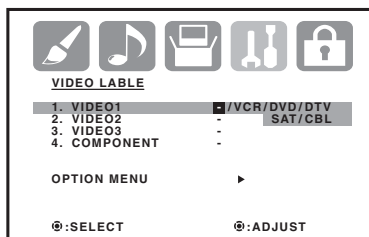

- Press **▲** or **▼** to select the video source you want to label.

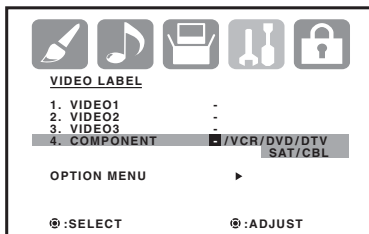

- Press **◀** or **▶** to select the label you want.

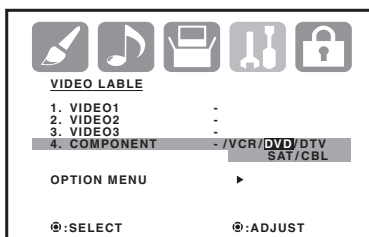

- Press **EXIT** on the remote to return to normal viewing.

### Setting the clock

You must set the clock correctly for the ON/OFF TIMER to activate at the correct time. For more information, see "Setting the ON and OFF TIMERS" on page 15.

#### To set the clock:

- Press **MENU** on the remote control. The menu screen opens.
- Press **◀** or **▶** to select the setup icon . The **SETUP** menu screen opens.

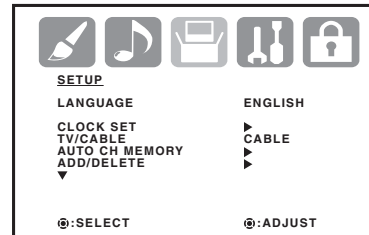

- Press **▲** or **▼** to select **CLOCK SET**, then press **▶**. the **CLOCK SET** menu opens.

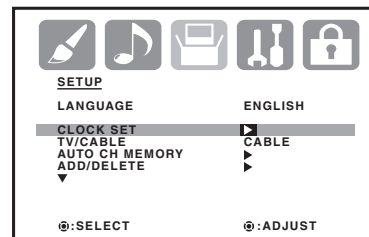

- Press **◀** or **▶** to set the MONTH, then press **▼**.

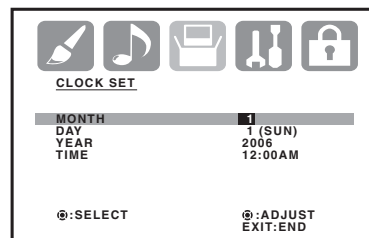

- Set the **DAY**, **YEAR**, and **TIMER** as you set the MONTH in step 3.

#### Note

- After setting the clock, the date and time start working automatically.
- After a power outage or disconnection, the clock settings are lost and need to be reset.

- Press **EXIT** on the remote to return to normal viewing.

### Setting the ON and OFF TIMERS

This feature allows you to have your TV automatically turn on and off at a predetermined time. If you program the ON/OFF TIMER to DAILY, your TV turns on and off everyday at the same time to the same channel.



## To set the ON TIMER:

- 1 Press **MENU** on the remote control. The menu screen opens.
- 2 Press **◀** or **▶** to select the Option icon . The *OPTION* menu screen opens.

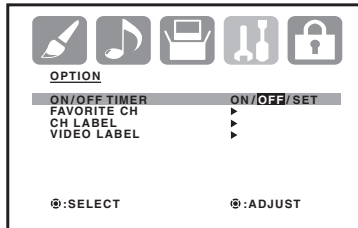

- 3 Press **▲** or **▼** to select **ON/OFF TIMER**.
- 4 Press **◀** or **▶** to select **SET**, then press **ENTER**. The *ON/OFF TIMER* menu opens.

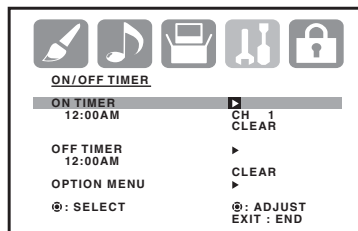

- 5 Press **▲** or **▼** to select **ON TIMER**, then press **▶** to enter the setting for the timer.
- 6 Press **▲** or **▼** to set the hour you want, then press **▶**.  
Note whether you are setting the hour to AM or PM.
- 7 Set the minutes and start-up channel like you set the hour in step 6.
- 8 Press **◀** or **▶** to select **DAILY**, then press **ENTER**.
- 9 Press **EXIT** on the remote to return to normal viewing.

### Notes

- Your TV automatically turns off approximately 1 hour later after the ON TIMER turns on if no OFF TIMER has been set. To continue watching your TV, press any button to cancel the one hour automatic shut off.
- If the station being viewed stops broadcasting, your TV automatically shuts itself off after 15 minutes.
- To cancel ON TIMER, select CLEAR in step 8. Press **EXIT** to return to normal screen.
- If the power is disconnected or fails, the timer settings are lost.
- To return from the *ON/OFF TIMER* menu to the *OPTION* menu, select **OPTION MENU** then press **◀** or **▶**.

## To set the OFF TIMER:

- 1 Press **MENU** on the remote control. The menu screen opens.
- 2 Press **◀** or **▶** to select the Option icon . The *OPTION* menu screen opens.

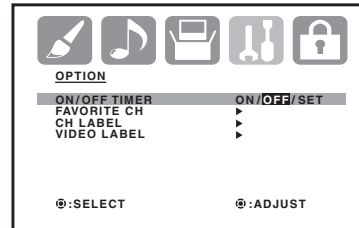

- 3 Press **▲** or **▼** to select **ON/OFF TIMER**.
- 4 Press **◀** or **▶** to select **SET**, then press **ENTER**. The *ON/OFF TIMER* menu opens.

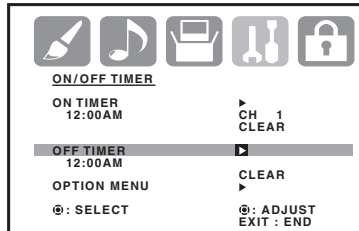

- 5 Press **▲** or **▼** to select **OFF TIMER**, then press **▶** to enter the setting for the timer.
- 6 Press **▲** or **▼** to set the hour you want, then press **▶**.  
Note whether you are setting the hour to AM or PM.
- 7 Set the minutes and start-up channel like you set the hour in step 6.
- 8 Press **◀** or **▶** to select **DAILY**, then press **ENTER**.

### Note

To cancel the OFF TIMER, press **▶** to select **CLEAR** after this step, then press **ENTER**.

- 9 Press **EXIT** on the remote to return to normal viewing.

### Notes

- To confirm the *ON/OFF TIMER* settings, press **DISPLAY** to show the program on the screen.
- If the station being viewed stops broadcasting, your TV automatically shuts itself off after 15 minutes.
- After a power failure or disconnection of the power, the timer settings are lost.
- To return from *ON/OFF TIMER* menu to *OPTION* menu, select **OPTION MENU** then press **◀** or **▶**.



### To set the ON/OFF TIMER on or off:

- 1 Press **MENU** on the remote control. The menu screen opens.
- 2 Press **◀** or **▶** to select the Option icon . The **OPTION** menu screen opens.

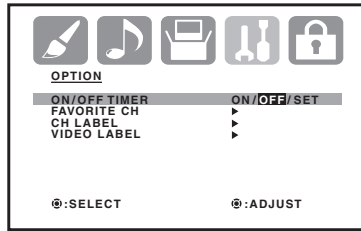

- 3 Press **▲** or **▼** to select **ON/OFF TIMER**.
- 4 Press **◀** or **▶** to select **ON** or **OFF** to turn the timer on or off, respectively.
- 5 Press **EXIT** on the remote to return to normal viewing.

### Setting the picture size

You can view 480i and 480p format programs in a variety of picture sizes, including **NATURAL**, **CINEMA WIDE1**, **CINEMA WIDE2**, **CINEMA WIDE3**, and **FULL**.

#### Note

The **PICTURE SIZE** feature is not available for some program formats (such as 1080i or 720p). Such formats display in **FULL**.

**NATURAL** picture size – Typically, this image is in the standard 4:3 aspect, with gray side bars.

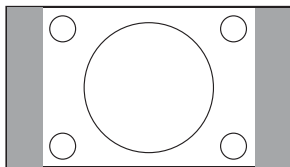

**CINEMA WIDE1** picture size (for 4:3 aspect programs) – To fill the screen, the right and left edges are extended. However the center of the picture remains near its normal ratio. The top and bottom edges of the picture may be hidden.

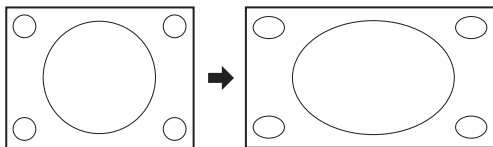

**CINEMA WIDE2** picture size (for letter box programs) – The entire picture is uniformly enlarged. It is stretched the same amount both wider and taller (and retains its original proportion).

The top and bottom edges of the picture may be hidden. To view the hidden areas, you can scroll the picture (see “Setting the picture scroll” on page 18).

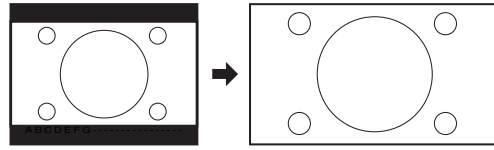

**CINEMA WIDE3** picture size (for letter box programs with subtitles) – To fill the width of the screen, the picture is extended horizontally. However, it is only slightly extended at the top and the bottom.

The top and bottom edges of the picture may be hidden. To view the hidden areas (such as subtitles or captions), you can scroll the picture (see “Setting the picture scroll” on page 18).

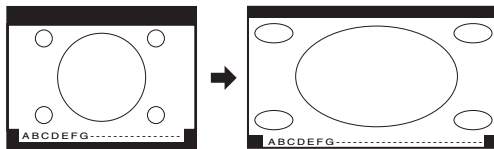

**FULL** picture size (for 16:9 source programs) – This setting displays the picture at the maximum size.

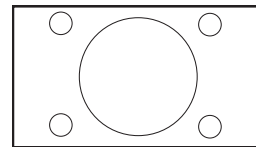

### To set the picture size:

- 1 Press **MENU** on the remote control. The menu screen opens.
- 2 Press **◀** or **▶** to select the setup icon . The **SETUP** menu screen opens.

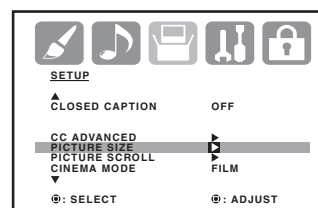

- 3 Press **▲** or **▼** to select **PICTURE SIZE**, then press **▶**. the **PICTURE SIZE** menu opens.

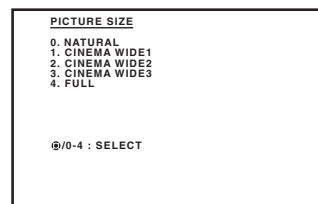

- 4 Press **▲** or **▼**, or from 1 to 4 on the number buttons, to select the picture size you want, then press **ENTER**.
- 5 Press **EXIT** on the remote to return to normal viewing.

## Setting the picture scroll

You can scroll the picture in CINEMA WIDE2 and CINEMA WIDE3 modes.

### To set the picture scroll:

- 1 Press **MENU** on the remote control in CINEMA WIDE2 or CINEMA WIDE3 mode. The menu screen opens.
- 2 Press **◀** or **▶** to select the setup icon . The **SETUP** menu screen opens.

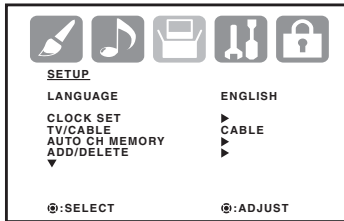

- 3 Press **▲** or **▼** to select **PICTURE SCROLL**.

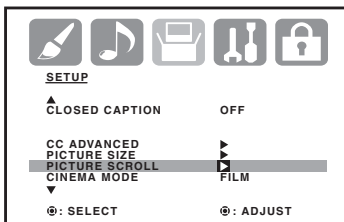

- 4 Press **◀** or **▶** to open the **SCROLL ADJUSTMENT** screen.

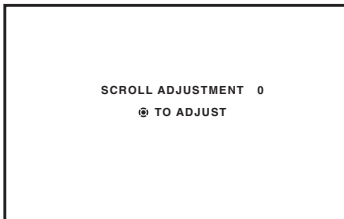

- 5 To adjust the vertical position of the picture, press **▲** or **▼**.

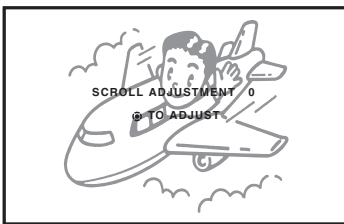

- 6 To raise the picture, press **▲**.

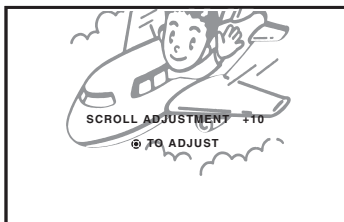

- 7 To lower the picture, press **▼**.

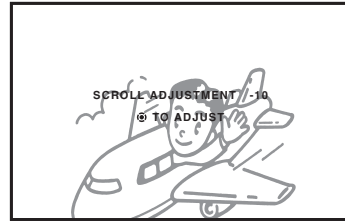

- 8 Press **EXIT** on the remote to return to normal viewing.

### Note

The scroll amounts for a 480i/480p signal source are:

- CINEMA WIDE1 : Not adjustable
- CINEMA WIDE2 : -10 to +20
- CINEMA WIDE3 : -10 to +10

## Selecting the cinema mode

When you view a DVD from the DVD player connected with the component input, you may get a smoother motion by setting the CINEMA MODE to FILM.

### To select the cinema mode:

- 1 Press **MENU** on the remote control. The menu screen opens.
- 2 Press **◀** or **▶** to select the setup icon . The **SETUP** menu screen opens.

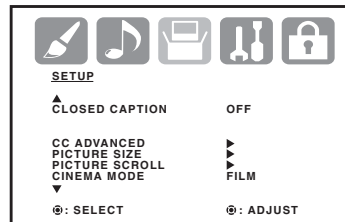

- 3 Press **▲** or **▼** to select **CINEMA MODE**, then press **◀** or **▶** to select **FILM**.

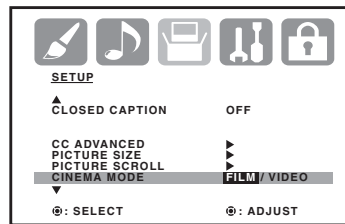

- 4 To return the cinema mode to VIDEO, press **◀** or **▶** to select **VIDEO**.
- 5 Press **EXIT** on the remote to return to normal viewing.

## Setting the picture preference

You can select four picture modes—SPORTS, STANDARD, MOVIE, and MEMORY.

Mode	Description
Sports	Bright and dynamic picture (set at the factory)
Standard	Standard picture quality (set at the factory)
Movie	Movie-like picture setting (set at the factory).
Memory	Your personal preferences, set by you using the picture control adjustments. For more information, see "Adjusting the picture" on page 19.

### To set the picture preference:

- 1 Press **MENU** on the remote control. The menu screen opens.
- 2 Press **◀** or **▶** to select the picture icon . The **PICTURE** menu screen opens.

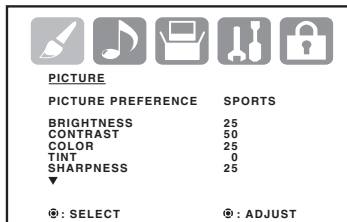

- 3 Press **▲** or **▼** to select **PICTURE PREFERENCE**.

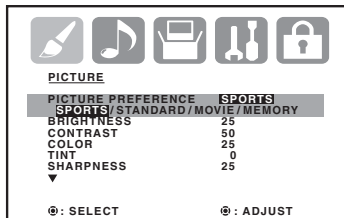

- 4 Press **◀** or **▶** to select the setting you want.

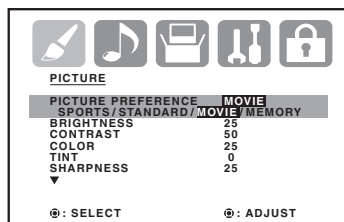

- 5 Press **EXIT** on the remote to return to normal viewing.

## Adjusting the picture

### To adjust the picture:

- 1 Press **MENU** on the remote control. The menu screen opens.
- 2 Press **◀** or **▶** to select the picture icon . The **PICTURE** menu screen opens.

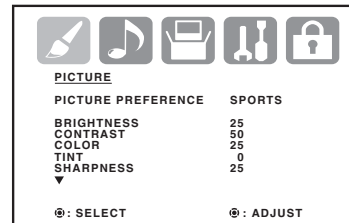

- 3 Press **▲** or **▼** to select the item you want to adjust, then press **◀** or **▶** to make the adjustment.

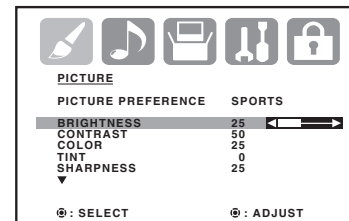

Element	◀	▶
Brightness	decrease brightness	increase brightness
Contrast (set to maximum at the factory)	decrease contrast	increase contrast
Color	paler color	richer color
Tint	more red	more green
Sharpness	softer picture	sharper picture

- 4 When the picture is adjusted correctly, press **EXIT** on the remote to return to normal viewing.

### Setting the color temperature

You can change the picture quality by selecting from three preset color temperatures—COOL, MEDIUM, and WARM:

#### To set the color temperature:

- 1 Press **MENU** on the remote control. The menu screen opens.
- 2 Press **◀** or **▶** to select the picture icon . The **PICTURE** menu screen opens.

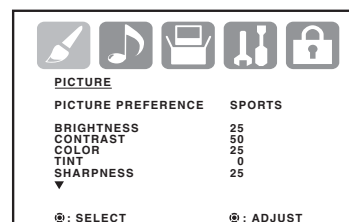

- Press **▲** or **▼** to select **COLOR TEMPERATURE**, then press **◀** or **▶** to set the mode you want.

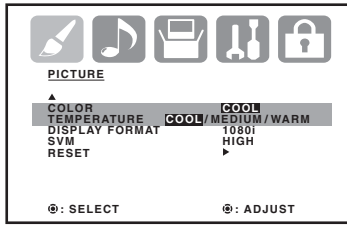

Mode	Description
Cool	Bluish picture
Medium	Neutral picture
Warm	Reddish picture

- Press **EXIT** on the remote to return to normal viewing.

### Setting the display format

This setting converts a 480p input signal to 540p or 1080i.

#### Notes

- The display format feature is available only for 480p input. 1080i is always displayed when a signal other than 480p is input.
- If you notice flickering in a 480p image, try setting the display format to 540p.

#### To set the display format:

- Press **MENU** on the remote control. The menu screen opens.
- Press **◀** or **▶** to select the picture icon . The **PICTURE** menu screen opens.

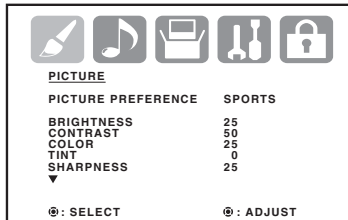

- Press **▲** or **▼** to select **DISPLAY FORMAT**.

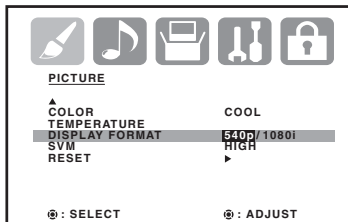

- Press **◀** or **▶** to select **540p** or **1080i**.
- Press **EXIT** on the remote to return to normal viewing.

### Selecting the Scan Velocity Modulation (SVM)

The SVM feature enhances picture contrast and sharpness. This feature has three modes: HIGH, LOW, and OFF.

#### To select the SVM:

- Press **MENU** on the remote control. The menu screen opens.
- Press **◀** or **▶** to select the picture icon . The **PICTURE** menu screen opens.

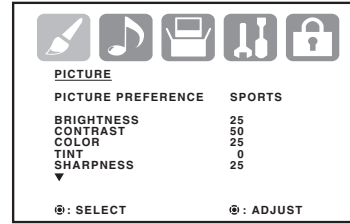

- Press **▲** or **▼** to select **SVM**.

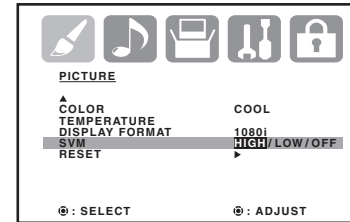

- Press **◀** or **▶** to choose the setting you want, **HIGH**, **LOW**, or **OFF**.
- Press **EXIT** on the remote to return to normal viewing.

### Resetting the picture adjustments

The **RESET** function returns your picture quality adjustments to the following factory settings:

- PICTURE PREFERENCE.....sports
- BRIGHTNESS.....center (25)
- CONTRAST .....max (50)
- COLOR .....center (25)
- TINT .....center (0)
- SHARPNESS .....center (25)
- COLOR TEMPERATURE.....COOL
- DISPLAY FORMAT .....1080i
- SVM .....HIGH

#### To reset the picture adjustments:

- Press **MENU** on the remote control. The menu screen opens.
- Press **◀** or **▶** to select the picture icon . The **PICTURE** menu screen opens.

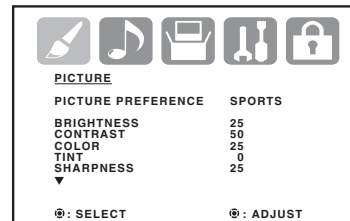

- Press **▲** or **▼** to select **RESET**, then press **▶**. The settings are reset.

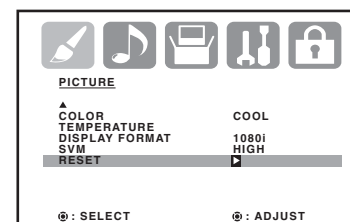

## Setting Closed Captioning

This television has the capability to decode and display Closed Captioned television programs. Closed Captioning displays text on the screen for hearing impaired viewers or it translates and displays text in another language.

Two Closed Caption modes are available:

- **Captions:** This Closed Caption mode displays text on the screen in English or another language. Generally, Closed Captions in English are transmitted on C1 and Closed Captions in other languages are transmitted on C2.
- **Text:** The Text Closed Caption mode usually fills half of the screen with a programming schedule or other information.

### Notes

- If the program or video you selected is not closed-captioned, no captions display on-screen, but the television remains in the Caption Mode.
- If text is not available in your viewing area, a black rectangle may appear on-screen. If this happens, set the Closed Caption feature to OFF.
- When selecting Closed Captions, the captioning is delayed approximately 10 seconds.
- Misspellings or unusual characters may occasionally appear during Closed Captioning. This is normal, especially with live programs, because during live programs captions are also entered live. These transmissions do not allow time for editing.
- When Captions are being displayed, on-screen displays, such as volume and mute may be seen but may interfere with Closed Captions.
- Some Cable TV systems and copy protection systems may interfere with the Closed Captioned signal.
- If using an indoor antenna or if TV reception is very poor, the Closed Caption Decoder may not appear or may appear with strange characters or misspelled words. In this case, adjust the antenna for better reception or use an outdoor antenna.

### To set Closed Captioning:

- 1 Press **MENU** on the remote control. The menu screen opens.
- 2 Press **◀** or **▶** to select the setup icon . The **SETUP** menu screen opens.

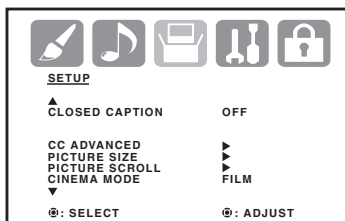

- 3 Press **▲** or **▼** to select **CLOSED CAPTION**.
- 4 Press **◀** or **▶** to select the Closed Caption mode you want.

When an analog signal is received, you can choose from C1, C2, T1, T2, and OFF.

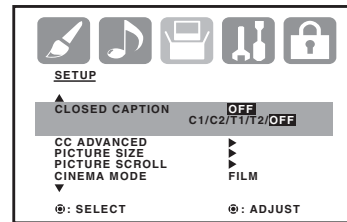

- OR -

When a digital signal is received, you can choose from CS1, CS2, CS3, CS4, CS5, CS6, C1, C2, C3, C4, T1, T2, T3, T4, or OFF.

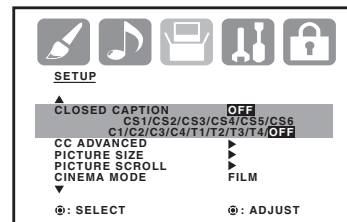

- 5 Press **EXIT** on the remote to return to normal viewing.

## Customizing Closed Captions

Closed Captions are factory preset however you can adjust digital Closed Captions individually as follows:

### To customize digital Closed Captions:

- 1 Press **MENU** on the remote control. The menu screen opens.
- 2 Press **◀** or **▶** to select the setup icon . The **SETUP** menu screen opens.

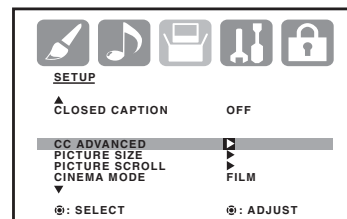

- 3 Press **▲** or **▼** to select **CC ADVANCED**, then press **▶**. The **CC ADVANCED** menu opens.

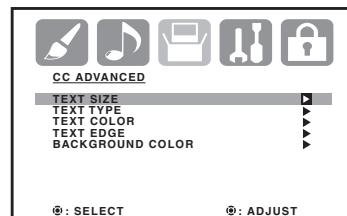

- Press **▲** or **▼** to select the **CC ADVANCED** option you want to customize, then press **◀** or **▶**.

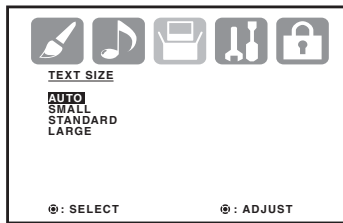

- Press **▲** or **▼** to select the setting you want.

Option	Parameters
Text size	Auto, small, standard, large
Text type	Auto, default, mono w/serif, prop w/serif, mono w/o serif, prop w/o serif, casual, cursive, small caps
Text color	Auto, black, white, red, green, blue, yellow, magenta, and cyan
Text edge	Auto, none, raised, depressed, uniform, left drop shadow, right drop shadow
Background color	Auto, black, white, red, green, blue, yellow, magenta, and cyan

- Press **EXIT** on the remote to return to normal viewing.

### Selecting stereo, second audio program (SAP), and adjusting the sound

The multi-channel TV sound (*MTS*) feature provides high-fidelity stereo sound. *MTS* also can transmit a second audio program (*SAP*), containing a second language or other audio information.

When your TV receives a stereo or *SAP* broadcast, the word **STEREO** or *SAP* appears on-screen every time you turn your TV on, change the channel, or press **DISPLAY**.

#### To select stereo or *SAP*:

- Press **MENU** on the remote control. The menu screen opens.
- Press **◀** or **▶** to select the audio icon . The **AUDIO** menu screen opens.

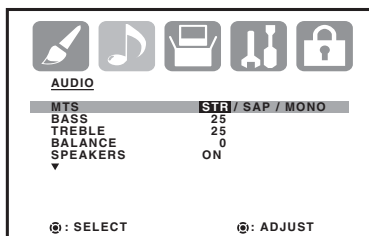

- Press **▲** or **▼** to select **MTS**, then press **◀** or **▶** to select the option you want (**STR**, **SAP**, or **MONO**).

#### Notes

- Normally, you can leave your TV in stereo mode because your TV automatically outputs the type of sound being broadcast (stereo or mono).
- If the stereo sound is noisy, select **MONO** to reduce the noise.

#### To adjust the sound:

- Press **MENU** on the remote control. The menu screen opens.
- Press **◀** or **▶** to select the audio icon . The **AUDIO** menu screen opens.

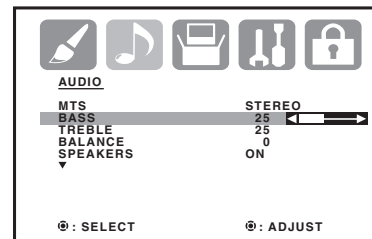

- Press **▲** or **▼** to select the sound element you want to adjust.
- Press **◀** or **▶** to increase or decrease the level of the selected element.
- Press **EXIT** on the remote to return to normal viewing.

### Turning off the built-in speakers

#### To turn off the built-in speakers:

- Press **MENU** on the remote control. The menu screen opens.
- Press **◀** or **▶** to select the audio icon . The **AUDIO** menu screen opens.

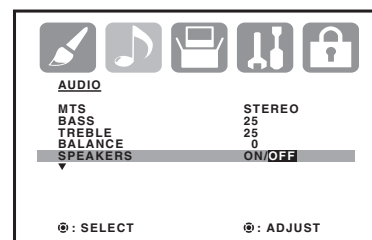

- Press **▲** or **▼** to select **SPEAKERS**, then press **◀** or **▶** to select **OFF**. (To turn the built-in speakers on, select **ON**.)
- Press **EXIT** on the remote to return to normal viewing.

### Selecting the *BBE*

By correcting the phase delay and distortion naturally generated by speaker systems, the *BBE* sound feature ensures that the sound that reaches your ears is as natural as the original sound. Human voices are clearer and music is natural and well-defined.

Licensed by *BBE* Sound, Inc. under one or more of the following US patents: 5510752, 5736897. *BBE*, and *BBE* symbol are registered trademarks of *BBE* Sound, Inc.

### To select the BBE:

- 1 Press **MENU** on the remote control. The menu screen opens.
- 2 Press ◀ or ▶ to select the audio icon . The **AUDIO** menu screen opens.

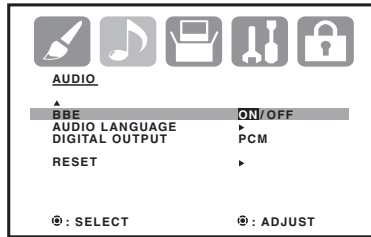

- 3 Press ▲ or ▼ to select **BBE**, then press ◀ or ▶ to select **ON**. (To turn the BBE off, select **OFF**.)
- 4 Press **EXIT** on the remote to return to normal viewing.

### Selecting digital sound output

You can choose the format of the digital audio output signal.

### To select digital sound output:

- 1 Press **MENU** on the remote control. The menu screen opens.
- 2 Press ◀ or ▶ to select the audio icon . The **AUDIO** menu screen opens.

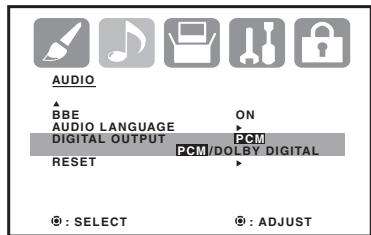

- 3 Press ▲ or ▼ to select **DIGITAL OUTPUT**, then press ◀ or ▶ to select **PCM** or **DOLBY DIGITAL**.
- 4 Press **EXIT** on the remote to return to normal viewing.

### Selecting the audio language

When two or more audio languages are included in a digital signal, you can select one of the audio language.

### To select the audio language:

- 1 Press **MENU** on the remote control. The menu screen opens.
- 2 Press ◀ or ▶ to select the audio icon . The **AUDIO** menu screen opens.

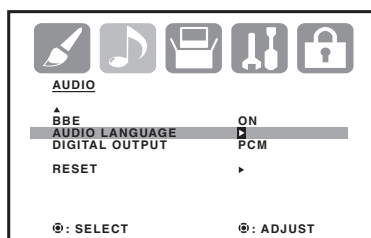

- 3 Press ▲ or ▼ to select **AUDIO LANGUAGE**, then press ◀ or ▶. The **AUDIO LANGUAGE** menu opens.

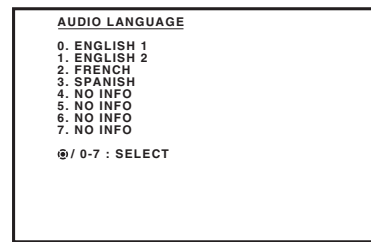

- 4 Press ▲ or ▼ to select the language you want.
- 5 Press **EXIT** on the remote to return to normal viewing.

### Resetting the audio adjustments

The **RESET** function returns the audio adjustments to the following factory settings:

- BASS ..... center (25)
- TREBLE ..... center (25)
- BALANCE ..... center (0)

### To reset the audio adjustments:

- 1 Press **MENU** on the remote control. The menu screen opens.
- 2 Press ◀ or ▶ to select the audio icon . The **AUDIO** menu screen opens.

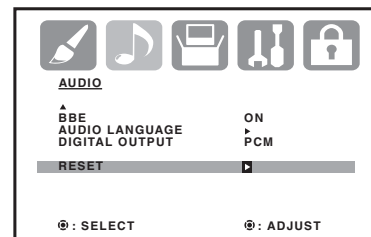

- 3 Press ▲ or ▼ to select **RESET**, then press ▶. The audio adjustment reset to the factory settings.

### Checking the digital signal strength

This lets you view the digital signal meter for digital channels.

### To check the digital signal strength:

- 1 Press **MENU** on the remote control. The menu screen opens.
- 2 Press ◀ or ▶ to select the setup icon . The **SETUP** menu screen opens.

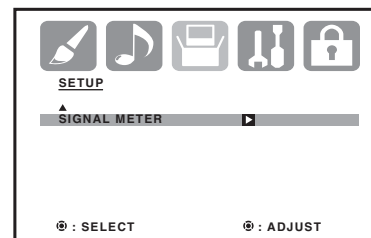



- 3 Press ▲ or ▼ to select **SIGNAL METER**, then press ◀ or ▶. The **SIGNAL METER** opens, showing you the digital signal strength.

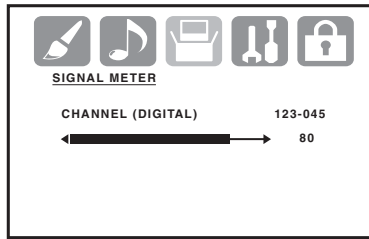

- 4 Press **EXIT** on the remote to return to normal viewing.

### Notes

- The signal meter feature is not available for analog channels.
- After 240 seconds, the SIGNAL METER screen returns to normal TV operation automatically.

## Troubleshooting

Use the following check list for troubleshooting when you have problems with your TV. Consult your local dealer or service outlet if problems persist. Make sure that all connections are correctly made when using with other units.

Problem	Solution
TV does not operate	<ul style="list-style-type: none"> <li>• Make sure that the power cord is plugged in.</li> <li>• Try another AC outlet.</li> <li>• Power is off, check fuse or circuit breaker.</li> <li>• Unplug your TV for an hour, then plug it back in.</li> </ul>
Poor or no sound	<ul style="list-style-type: none"> <li>• Station or cable experiencing problems, tune to another station.</li> <li>• Check the sound adjustments (Volume and Mute).</li> <li>• Check for possible sources of interference.</li> </ul>
Poor or no picture	<ul style="list-style-type: none"> <li>• Station or cable experiencing problems, tune to another station.</li> <li>• Make sure that channels are set into memory.</li> <li>• Check antenna or cable connections, and try adjusting the antenna.</li> <li>• Check for sources of possible interference.</li> <li>• Check picture control adjustments.</li> </ul>
Poor reception on some channels	<ul style="list-style-type: none"> <li>• Station or cable experiencing problems, tune to another station.</li> <li>• Make sure that channels are set into memory.</li> <li>• Station is weak, adjust the antenna to receive a better reception.</li> <li>• Check for possible sources of interference.</li> </ul>

Poor or no color	<ul style="list-style-type: none"> <li>• Station or cable experiencing problems, tune to another station.</li> <li>• Make sure that channels are set into memory.</li> <li>• Check the picture control adjustments.</li> <li>• Check the antenna or cable connections, adjust the antenna.</li> <li>• Check for possible sources of interference.</li> </ul>
Picture wobbles or drifts	<ul style="list-style-type: none"> <li>• Station or cable experiencing problems, tune to another station.</li> <li>• Make sure that channels are set into memory.</li> <li>• The cable company is scrambling the signal.</li> <li>• Adjust the antenna.</li> </ul>
Digital broadcast screen problem	<ul style="list-style-type: none"> <li>• Check the digital signal strength.</li> </ul>
No cable TV reception	<ul style="list-style-type: none"> <li>• Check all cable connections.</li> <li>• Set TV/CABLE menu option to the CABLE mode.</li> <li>• Station or cable system problems, try another station.</li> </ul>
Horizontal or diagonal bars on the screen	<ul style="list-style-type: none"> <li>• Check the antenna connections and adjust or re-direct the antenna.</li> <li>• Check for possible sources of interference.</li> </ul>
No reception above channel 13	<ul style="list-style-type: none"> <li>• Make sure that the TV/CABLE menu option is in the appropriate mode.</li> <li>• If you are using an antenna, check the UHF antenna connections.</li> </ul>
No remote control operation	<ul style="list-style-type: none"> <li>• Batteries are weak, dead, or inserted incorrectly.</li> <li>• The remote is out of range, move closer to TV (within 15 feet).</li> <li>• Make sure that remote is aimed at the sensor.</li> <li>• Confirm that there are no obstructions between the remote and your TV.</li> <li>• Make sure that the power cord is plugged in.</li> </ul>
TV turns off	<ul style="list-style-type: none"> <li>• No broadcast on the station tuned.</li> <li>• The Sleep Timer is set.</li> <li>• The power has been interrupted.</li> </ul>
Closed Caption is not activated	<ul style="list-style-type: none"> <li>• The TV station is experiencing problems or the program tuned is not closed captioned. Try another channel.</li> <li>• Check the cable connection or the VHF/UHF antenna. Reposition or rotate the antenna.</li> <li>• Set the Closed Caption decoder in the menu.</li> </ul>
The display is not shown in your language	<ul style="list-style-type: none"> <li>• Select the correct language in the menu options.</li> </ul>

## Specifications

### General specifications

Power supply:	AC 120 V 60 Hz
Power consumption:	Operation: 195 W Stand by: 1 W
Weight:	117.7 lbs (53.5 kg)
Dimensions:	31-5/16 x 21-5/8 x 22-3/18 inches (796 x 549.2 x 563 mm)
Inputs:	
VIDEO:	1 V (p-p)/75 ohms
AUDIO:	-8 dBm/50 k ohms
S-VIDEO:	Y: 1 V (p-p), 75 ohms C: 0.286 V (p-p), 75 ohms
COMPONENT:	Y: 1 V (p-p), 75 ohms P <sub>R</sub> : 0.7 V (p-p), 75 ohms P <sub>B</sub> : 0.7 V (p-p), 75 ohms
Output:	
VIDEO:	1 V (p-p)/75 ohms
AUDIO:	150 mV (rms)
DIGITAL AUDIO:	0.5V (p-p), 75 ohms
Antenna input:	VHF/UHF/CABLE In 75 ohms coaxial
Picture tube:	30 inches (760 mm diagonal)
Tuner type:	Quartz PLL Frequency Synthesized
Receiving channels:	
VHF	2-13
UHF	14-69
CABLE	14-36 (A)-(W) 37-59 (AA)-(WW) 60-85 (AAA)-(ZZZ) 86-94 (86)-(94) 95-99 (A-5)-(A-1) 100-125 (100)-(125) 01 (5A)
Speaker:	1.8 x 3.9 inches (45.7 x 99 mm), 8 ohms x 2

Sound output power: 5.0 W + 5.0 W

Design and specifications are subject to change without notice.

## Limited warranty

Insignia Products warrants to you, the original purchaser of this Product, that this product shall be free of defects in material or workmanship for a period of three hundred sixty five (365) days from the date of purchase as follows:

**1 LABOR:** During the Warranty Period if this Product is determined to be defective, Insignia will repair or replace the Product, at its option at no charge, or pay the labor charges to any Insignia authorized service facility. After the Warranty Period, you must pay for all labor charges.

**2 PARTS:** In addition, Insignia will supply, at no charge, new or rebuilt replacement parts in exchange for defective parts for the Warranty Period. After the Warranty Period, you must pay all parts costs.

To obtain warranty service, you must take the Product with your original receipt or other proof of purchase, either in its original packaging or packaging affording an equal degree of protection, to your nearest retail store location of the store or online web site from which you purchased the Product.

This warranty does not cover cosmetic damage or damage due to acts of God, lightning strikes, accident, misuse, abuse, negligence, commercial use, or modification of, or to any part of the Product, including the antenna. This warranty does not cover damage due to improper operation or maintenance, connection to improper voltage supply, or attempted repair by anyone other than a facility authorized by Insignia to service the Product. This warranty does not cover Products sold AS IS or WITH ALL FAULTS, or consumables (such as fuses or batteries). This warranty is valid only in the United States and Canada.

This warranty is invalid if the factory applied serial number has been altered or removed from the Product.

REPAIR REPLACEMENT AS PROVIDED UNDER THIS WARRANTY IS THE EXCLUSIVE REMEDY OF THE CONSUMER. INSIGNIA SHALL NOT BE LIABLE FOR ANY INCIDENTAL OR CONSEQUENTIAL DAMAGES FOR BREACH OF ANY EXPRESS OR IMPLIED WARRANTY ON THIS PRODUCT. EXCEPT TO THE EXTENT PROHIBITED BY APPLICABLE LAW, ANY IMPLIED WARRANTY, REPRESENTATION OR CONDITION OF MERCHANTABILITY OR FITNESS FOR A PARTICULAR PURPOSE ON THIS PRODUCT IS LIMITED IN DURATION TO THE DURATION OF THIS WARRANTY.

Some states or provinces do not allow the exclusion or limitation of incidental or consequential damages, or allow limitations on how long an implied warranty lasts, so the above limitations or exclusions may not apply to you. This warranty gives you specific legal rights, and you may have other rights which vary from state to state, or province to province.

For customer service please call  
1-877-467-4289

[www.insignia-products.com](http://www.insignia-products.com)

Insignia Products, Richfield, Minnesota, U.S.A.

## Legal notices

### FCC compliance statement

This equipment generates, uses, and can radiate radio frequency energy and, if not installed and used in accordance with the instructions, may cause harmful interference to radio communications. However, there is no guarantee that interference will not occur in a particular installation. Changes or modifications to this equipment may cause harmful interference unless the modifications are expressly approved in the owner's manual. The user could lose the authority to operate this equipment if an unauthorized change or modification is made. If this equipment does cause harmful interference to radio or television reception, which can be determined by turning the equipment off and on, the user is encouraged to try to correct the interference by one or more of the following measures:

- Reorient or relocate the receiving antenna.
- Increase the separation between the equipment and receiver.
- Connect the equipment into an outlet on a circuit different from that to which the receiver is connected.
- Consult the dealer or an experienced radio/TV technician for help.

This device complies with Part 15 of the FCC Rules. Operation is subject to the following two conditions:

- This device may not cause harmful interference, and
- This device must accept any interference received, including interference that may cause undesired operation.

### Copyright

© 2006 Insignia. Insignia and the Insignia logo are trademarks of Best Buy Enterprise Services, Inc. Other brands and product names are trademarks or registered trademarks of their respective holders. Specifications and features are subject to change without notice or obligation.

## Bienvenue

Félicitations d'avoir acheté ce produit Insignia de haute qualité. Ce téléviseur numérique à écran panoramique plat de 30 po NS-30HTV est la dernière avancée technologique dans la conception de téléviseurs et a été conçu pour des performances et une fiabilité totale. Pour toute référence ultérieure, noter le numéro de série, la date d'achat et le nom du revendeur dans les espaces prévus à cet effet.

Numéro de modèle : NS-30HTV

Numéro de série : \_\_\_\_\_

Date d'achat : \_\_\_\_\_

Revendeur : \_\_\_\_\_

## Table des matières

Fonctionnalités . . . . .	27
MESURES DE SÉCURITÉ IMPORTANTES . . . . .	27
Préparation à la configuration du téléviseur : . . . . .	29
Installation de l'appareil . . . . .	30
Présentation du téléviseur . . . . .	34
Fonctionnement du téléviseur . . . . .	35
Problèmes et solutions . . . . .	53
Spécifications . . . . .	54
Garantie limitée . . . . .	55
Avis juridiques . . . . .	55

## Fonctionnalités

- **Une image de haute qualité avec une résolution horizontale de plus de 500 lignes** – qui dépasse le Super VHS (400 lignes) ou le disque laser (430 lignes) en résolution.
- **Compatible avec une large gamme de sorties audio par l'intermédiaire d'une prise audio numérique (coaxiale)** – Lorsqu'un composant avec un décodeur Dolby Digital intégré est connecté, le son Dolby Digital peut donner l'impression que l'on se trouve dans une salle de cinéma ou de concert.
- **Syntoniseur numérique intégré** — Il est possible de visualiser des émissions numériques sans utiliser un décodeur de TV numérique.
- **Décodeur de sous-titres avec mode plein texte** — Affiche des sous-titres ou du texte sur la totalité de l'écran pour que les téléspectateurs malentendants.
- **Réglages de l'image à l'aide de la télécommande** — L'affichage à l'écran permet un réglage précis au moyen de la télécommande de la luminosité, du contraste, de la couleur, de la teinte et de la netteté.
- **Arrêt différé programmable du téléviseur** — À partir de la télécommande, il est possible de programmer le téléviseur pour qu'il s'éteigne automatiquement après une durée pouvant aller jusqu'à 120 minutes.
- **Puce antiviolence** — La puce antiviolence peut lire la classification d'une émission TV ou d'un film si l'émission en question est encodée avec cette information. La puce antiviolence permet de définir un niveau de restrictions.

- **Réception stéréoSAP** — Le téléviseur est conçu pour recevoir des émissions diffusées en stéréo et avec une deuxième trame sonore (SAP), si disponibles.
- **BBE** — BBE produit un son net avec une présence extraordinaire.
- **Prises S-Vidéo/vidéo à composantes** — Le téléviseur est équipé de 3 types de prises d'entrée vidéo. Il est possible de connecter un magnétoscope, un lecteur de DVD, un récepteur satellite ou un autre composant audio/vidéo au téléviseur. Les prises d'entrée vidéo à composantes et la prise d'entrée S-Vidéo permettent de regarder le lecteur de DVD ou d'autres périphériques vidéo avec une image de haute qualité.
- **Affichage à l'écran en 3 langues** — La programmation à l'écran peut s'effectuer en anglais, en espagnol ou en français.

\* Fabriqué sous licence de Dolby Laboratories. « Dolby » et le symbole à double D sont des marques de commerce de Dolby Laboratories.

### AVERTISSEMENT :

Afin de réduire les risques d'incendie et de choc électrique, ne pas exposer cet appareil à la pluie ou l'humidité.

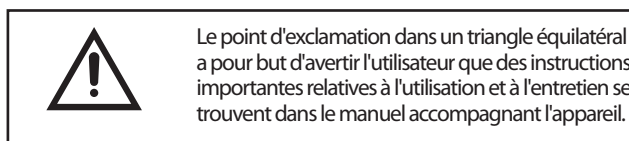
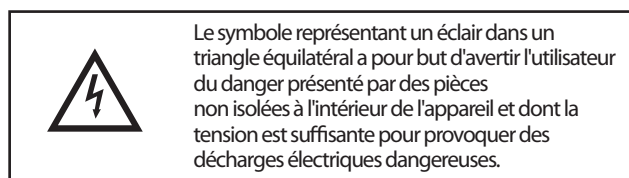

## MESURES DE SÉCURITÉ IMPORTANTES

- **Lire les instructions** — Lire toutes les instructions de sécurité et de fonctionnement avant d'utiliser le téléviseur.
- **Conserver les instructions** — Conserver les instructions de sécurité et de fonctionnement pour toute référence ultérieure.
- **Respecter les avertissements** — Respecter tous les avertissements figurant sur le téléviseur ainsi que dans les instructions d'utilisation.
- **Suivre les instructions** — Toutes les instructions d'utilisation doivent être appliquées.

- **Nettoyage** – Débrancher l'appareil de la prise murale avant tout nettoyage. Ne pas utiliser de nettoyeurs liquides ou en aérosol. Utiliser un chiffon humide pour le nettoyage. EXCEPTION : Un produit qui est destiné à un service ininterrompu et qui, pour une raison spécifique (comme par exemple le risque de perdre un code d'autorisation pour un convertisseur de TV câblée) ne doit pas être débranché par l'utilisateur pour le nettoyage ou pour toute autre raison, pourra ne pas comporter la référence au débranchement du téléviseur dans la description du nettoyage qui est sinon requise dans ces instructions.
- **Périphériques** – Ne pas utiliser de périphériques qui ne sont pas recommandés par le fabricant du téléviseur et qui pourraient être dangereux.
- **Eau et humidité** – Ne pas utiliser ce téléviseur à proximité de l'eau, par exemple, à côté d'une baignoire, d'un lavabo, d'un évier, d'un bac à laver, dans une cave humide ou à côté d'une piscine.
- **Accessoires** – Ne pas placer le téléviseur sur une table roulante, un pied, un trépied, un support ou une table. Le téléviseur risque de tomber et, dans sa chute, de provoquer des blessures graves et de subir des dommages importants. N'utiliser qu'avec la table roulante, le pied, le trépied, le support ou la table recommandés par le fabricant ou vendus avec le téléviseur.

Pour monter le téléviseur, observer les instructions du fabricant et utiliser un accessoire de montage recommandé par le fabricant. Déplacer cet appareil sur un meuble à roulettes avec précaution. Un arrêt brusque, l'utilisation d'une force excessive et des surfaces irrégulières risquent de déstabiliser l'ensemble et de le renverser.



- **Ventilation** – Les fentes et ouvertures au dos et au bas du boîtier sont prévues pour la ventilation, pour assurer un fonctionnement fiable de l'appareil et le protéger contre toute surchauffe. Ne pas obstruer les ouvertures. Ne pas placer l'appareil sur un lit, un sofa, une moquette ou toute autre surface semblable. Le téléviseur ne doit jamais être positionné à proximité ou sur un radiateur, ou une bouche de chauffage. Ne pas installer le téléviseur l'appareil dans un meuble encastré comme une bibliothèque ou sur une étagère, sauf si une ventilation adéquate a été prévue ou si les instructions du fabricant ont été respectées.
- **Sources d'alimentation** – Utiliser uniquement le type d'alimentation électrique indiqué sur la plaque signalétique. En cas d'incertitude sur la tension d'alimentation électrique de la maison, consulter le revendeur ou la compagnie d'électricité. Pour les téléviseurs fonctionnant sur piles ou d'autres sources d'alimentation électrique, consulter les instructions d'utilisation.

- **Mise à la terre ou polarisation** – Cet appareil est équipé d'une prise de courant CA polarisée (à deux plots, un plus large que l'autre). Cette fiche ne s'insère dans une prise murale que d'une seule façon. Il s'agit d'une caractéristique de sécurité. S'il est impossible d'introduire à fond la fiche dans la prise murale, essayer de retourner la prise. Si la fiche ne s'adapte toujours pas à la prise murale, contacter un électricien afin qu'il remplace la prise inadéquate. Ne pas chercher à modifier le dispositif de sécurité de la prise polarisée.
- **Protection du cordon d'alimentation** – Acheminer le cordon d'alimentation de telle manière qu'on ne puisse marcher dessus ou qu'il ne soit pas pincé par des objets placés dessus ou tout contre ; prêter particulièrement attention au point de raccordement du cordon à la prise murale, à la plaque multiprises et au connecteur du téléviseur dans lequel il est branché.
- **Mise à la terre d'une antenne extérieure** – Si le téléviseur est connecté à une antenne extérieure ou à un réseau câblé, s'assurer que l'antenne ou la connexion au réseau câblé est mis à la terre afin de bénéficier d'une certaine protection contre les sautes de courant et les charges électrostatiques. L'article 810 du Code national de l'électricité (CNE), ANSI/NFPA N° 70, fournit des informations relatives à la mise à la terre correcte du mât et du support, la mise à la terre du fil conducteur de l'antenne à l'unité de décharge de l'antenne, la taille des conducteurs de mise à la terre, l'emplacement de l'unité de décharge de l'antenne, la connexion aux conducteurs de terre ainsi que les normes en matière de prise de terre.

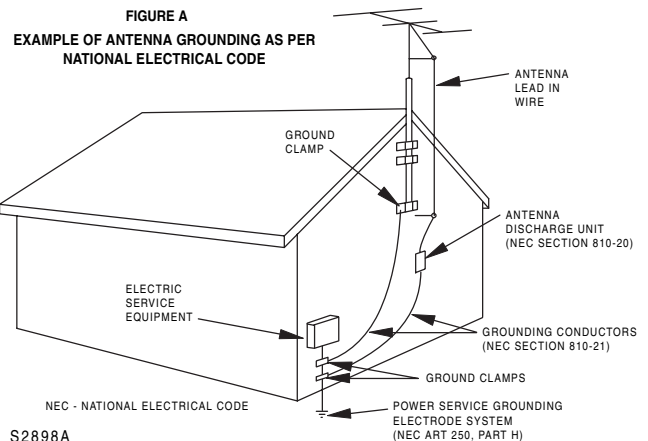

- **Foudre** – Pour protéger le téléviseur pendant un orage ou s'il se trouve inutilisé et sans surveillance pendant de longues périodes, le débrancher de la prise murale et débrancher l'antenne ou la connexion au réseau câblé. Ceci évitera d'endommager le téléviseur en cas de foudre et de variations de tension du secteur.



- **Lignes électriques** – L'antenne externe ne doit pas être située près de lignes électriques aériennes ou d'autres circuits d'alimentation et électriques, ni à un emplacement où elle pourrait tomber sur de tels circuits ou lignes électriques. Lors de l'installation d'une antenne externe, ne pas toucher les lignes ou circuits électriques car tout contact peut être mortel.
- **Surcharge** – Les prises murales et les rallonges ne doivent pas être surchargées, ce qui pourrait provoquer des risques d'incendie ou de choc électrique.
- **Pénétration de liquides et d'objets divers** – Ne jamais enfoncer un objet quelconque dans les ouvertures du téléviseur, car il pourrait entrer en contact avec des tensions dangereuses ou provoquer un court-circuit à l'origine d'un incendie ou d'un choc électrique. Ne jamais répandre un liquide sur le téléviseur.
- **Réparation** – L'utilisateur ne doit pas essayer de réparer cet appareil lui-même ; en effet son ouverture ou le démontage des couvercles peut l'exposer à des tensions dangereuses et à d'autres dangers. Toutes les réparations doivent être réalisées par du personnel qualifié.
- **Dommages requérant des réparations** – Débrancher l'appareil de la prise murale et utiliser les services d'un technicien qualifié dans les conditions suivantes :
  - Lorsque le cordon d'alimentation est effiloché ou la prise endommagée.
  - Si un liquide a été répandu ou des objets sont tombés dans l'appareil.
  - Si l'appareil a été exposé à la pluie ou à l'eau.
  - Si le téléviseur ne fonctionne pas normalement en suivant les instructions d'utilisation, ne régler que les commandes décrites dans celles-ci ; en effet, le réglage incorrect d'autres commandes pourrait provoquer des anomalies, entraînant souvent d'importantes réparations par un technicien qualifié pour rétablir le fonctionnement normal du téléviseur.
  - Si le téléviseur est tombé ou s'il est endommagé de quelque façon que ce soit.
  - Lorsque le téléviseur présente d'importantes modifications de ses performances, il devra subir une maintenance.
- **Pièces de remplacement** – Si des pièces doivent être remplacées, s'assurer que le technicien a utilisé des pièces spécifiées par le fabricant ayant les mêmes caractéristiques que celles d'origine. Toute substitution par des pièces non autorisées risque de provoquer un incendie, un choc électrique, des blessures aux personnes ou d'autres dangers.
- **Contrôle de sécurité** – Les réparations ou la maintenance ayant été effectuées, demander au technicien de réaliser les contrôles de sécurité de routine afin de déterminer que le téléviseur est en bon état de fonctionnement

- **Chaleur** – Installer le téléviseur à l'écart de sources de chaleur, telles que radiateurs, bouches de chaleur, fours ou autres appareils (y compris les amplificateurs) qui produisent de la chaleur.

Avis à l'installateur de TV câblée :

Le présent avis a pour objet de rappeler à l'installateur de systèmes de télévision par câble que l'article 820-40 du Code national de l'électricité contient des recommandations relatives à la mise à la masse de l'appareil et, en particulier, stipule que la terre du câble doit être connectée au système de mise à la terre de l'immeuble, aussi prêt que possible du point d'entrée du câble.

**REMARQUE CONCERNANT LE RECYCLAGE** : Les piles ne doivent jamais être mises au rebut ni incinérées, mais éliminées de façon conforme aux réglementations locales concernant les déchets chimiques.

**PRUDENCE : ATTENTION : AFIN D'ÉVITER UNE ÉLECTROCUTION, NE PAS UTILISER CETTE PRISE POLARISÉE AVEC UNE RALLONGE, FICHE OU TOUTE AUTRE PRISE À MOINS QUE LES PLOTS PUISSENT ÊTRE INSÉRÉS COMPLÈTEMENT SANS ÊTRE VISIBLES.**

**AVERTISSEMENT de la FCC** : Tous changements ou modifications qui ne seraient pas expressément approuvés par les responsables des règles FCC pourraient rendre nul le droit de l'utilisateur d'utiliser cet équipement.

## Préparation à la configuration du téléviseur :

### Désemballage et configuration

Le carton du téléviseur doit contenir :

- TV numérique à écran panoramique plat de 30 po
- Guide de l'utilisateur
- Télécommande

Si ces accessoires doivent être remplacés, appeler notre numéro d'assistance à la clientèle mentionné dans ce guide à la section relative à la garantie.

Selon le système d'antenne, différents types de gestionnaires de signaux (mélangeurs) ou séparateurs (répartiteurs) peuvent être nécessaires. Contacter un magasin local d'articles électroniques pour obtenir ces éléments.

Enlever soigneusement tous les composants du carton. Avant de jeter l'emballage, vérifier que tous les composants nécessaires sont au complet.

- Enlever les matériaux d'emballage des composants individuels.
- Ne pas retirer d'étiquettes ou d'autocollants du panneau arrière du téléviseur.

- Placer le téléviseur à l'emplacement souhaité. Ce téléviseur a été conçu pour être utilisé sur une surface à niveau, stable, plane, telle qu'une table, un bureau, une étagère ou un support, située près d'une prise d'alimentation, à l'écart de la lumière directe du soleil et des sources de chaleur excessive, de la poussière, de l'humidité ou des vibrations.
- Dérouler le cordon d'alimentation CA à l'arrière du téléviseur et le déployer sur toute sa longueur.

## Source d'alimentation

Utiliser le cordon CA polarisé fourni pour le fonctionnement sur CA. Insérer la prise du cordon d'alimentation CA dans une prise secteur CA polarisée standard de 120 V 60 Hz.

Si une décharge d'électricité statique se produit quand le téléviseur est touché, et que celui-ci cesse de fonctionner, débrancher le téléviseur de la prise secteur CA, puis le rebrancher. Il devrait alors fonctionner normalement.

### Avertissement



- Le système est doté d'une fiche CA polarisée avec un plot large et un plot étroit. Cette fiche ne pourra fonctionner qu'avec des prises polarisées adaptées. Cette mesure de sécurité permet de réduire la possibilité de choc électrique. Si la fiche ne rentre pas dans la prise d'alimentation, il s'agit certainement d'une prise ancienne non-polarisée, qui doit être remplacée par un électricien agréé, qualifié. Ne pas limer le plot large sur la fiche ou utiliser un adaptateur pour que la fiche puisse être branchée dans la prise. Ce faisant, le dispositif de sécurité serait endommagé et l'utilisateur exposé à des chocs électriques.
- Ne jamais connecter la prise du cordon CA à une tension autre que celle spécifiée (120 V 60 Hz). N'utiliser que le cordon d'alimentation fourni.

## Installation de l'appareil

### Connexions

Pour utiliser une antenne intérieure ou extérieure, suivre les instructions correspondant au système d'antenne. Pour utiliser un service de télévision par câble (CABLE), voir page 30.

### Prises d'antenne

#### Antenne combinée VHF/UHF (VHF et UHF séparés avec lignes bifilaires de 300 ohms)

Connecter le câble de 75 ohms de l'antenne combinée VHF/UHF à la prise RF IN.

Si l'antenne combinée VHF/UHF a une ligne bifilaire de 300 ohms, l'utilisation d'un transformateur compatible de 300 à 75ohms peut être nécessaire.

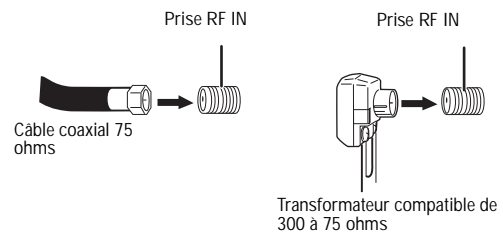

#### Antenne combinée VHF/UHF (câble unique de 75 ohms ou ligne bifilaire de 300 ohms)

Connecter la ligne bifilaire UHF de 300 ohms au mélangeur (non fourni). Connecter la ligne bifilaire VHF de 300 ohms à un transformateur compatible de 300 à 75 ohms. Relier le transformateur au mélangeur, puis relier le mélangeur à la prise RF IN.

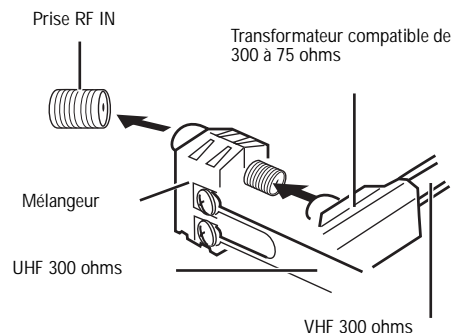

#### Antennes séparées VHF/UHF (câble VHF de 75 ohms et ligne bifilaire UHF de 300 ohms)

Connecter le câble VHF de 75 ohms et la ligne bifilaire UHF de 300 ohms au mélangeur. Relier le mélangeur à la prise RF IN.

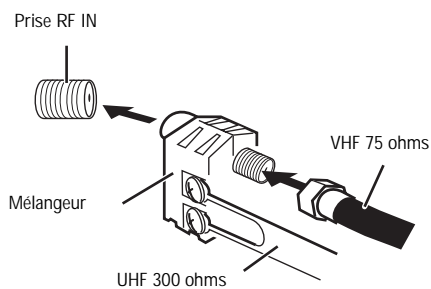

### Connexions à la télévision câblée

Ce téléviseur est doté d'une gamme de syntonisation étendue, qui lui permet de syntoniser la majorité des canaux câblés sans utiliser un décodeur de TV câblée. Certains câblo-opérateurs proposent des « canaux par abonnement » pour lesquels le signal est brouillé. Le décodage de ces signaux pour une visualisation normale nécessite l'utilisation d'un décodeur qui est en général fourni par le câblo-opérateur.



## Pour les abonnés au service de TV câblée de base.

Pour le service de base ne nécessitant pas de décodeur/décrypteur, connecter le câble coaxial de 75 ohms directement à la prise RF IN à l'arrière du téléviseur.

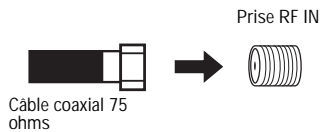

## Pour les abonnés au service de TV câblée cryptée.

En cas d'abonnement à un service de TV câblée qui nécessite l'utilisation d'un décodeur/décrypteur, connecter le câble coaxial de 75 ohms à l'entrée du décodeur/décrypteur. Avec un autre câble coaxial de 75 ohms, connecter la prise de sortie du décodeur/décrypteur à la prise RF IN du téléviseur. Régler le téléviseur sur le canal de sortie du décodeur/décrypteur (3 ou 4 habituellement) et utiliser le décodeur/décrypteur pour sélectionner les canaux.

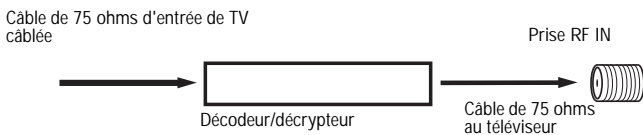

## Pour les abonnés au service câblé de base en clair avec canaux par souscription.

En cas d'abonnement à un service de TV câblée dans lequel les canaux de base sont en clair et les canaux par souscription nécessitent un décodeur/décrypteur, il peut être judicieux d'utiliser un répartiteur et un commutateur A/B (disponible auprès du câblo-opérateur ou d'un magasin d'accessoires électroniques). Avec le commutateur en position « B », il est possible d'accéder directement aux canaux non cryptés de la télévision. Avec le commutateur en position « A », il est possible de syntoniser le téléviseur sur la sortie du décodeur/décrypteur (canal 3 ou 4 habituellement) et d'utiliser le décodeur/décrypteur pour syntoniser les canaux cryptés.

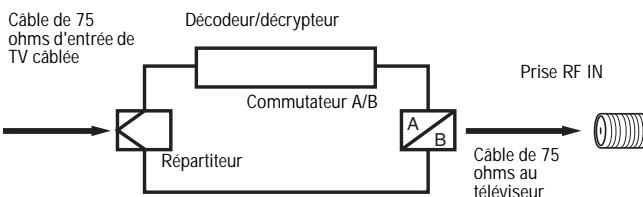

Les schémas de connexion sont offerts à titre de suggestions. Il pourra être nécessaire de les modifier pour répondre aux besoins d'une sélection particulière de composants. Les schémas sont destinés à illustrer uniquement les connexions audio et vidéo à composantes.

## Connexion du téléviseur à un magnétoscope

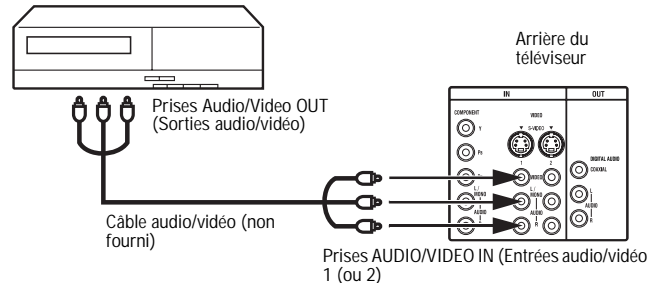

## Connexion du téléviseur à un magnétoscope avec un câble S-Vidéo

Utiliser cette méthode pour connecter le téléviseur à des périphériques vidéo avec une prise de sortie S-Vidéo. Ce type de connexion fournit une qualité d'image supérieure à celle obtenue avec des câbles audio/vidéo.

Utiliser un câble S-Vidéo disponible dans le commerce pour cette connexion.

Pour connecter un magnétoscope avec un câble S-Vidéo à la prise S-VIDEO IN (entrée S-Vidéo) au dos du téléviseur, il faut aussi connecter les câbles audio aux prises AUDIO IN (entrée Audio) au dos du téléviseur. Le câble S-Vidéo transporte uniquement le signal vidéo. Le signal audio est séparé.

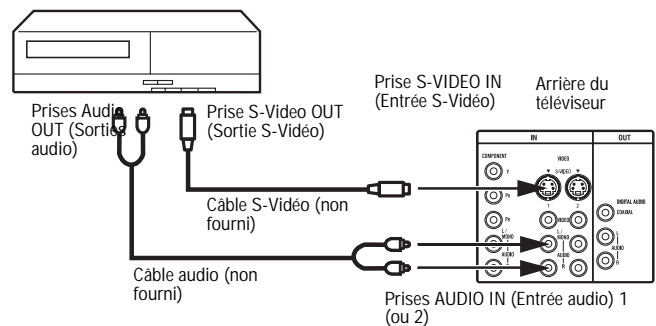

### Remarque

Si les prises S-VIDEO (S-Vidéo) et VIDEO (Vidéo) sont connectées en même temps, la connexion S-Vidéo est prioritaire.

## Connexions à d'autres équipements

La disposition exacte à utiliser pour connecter divers composants vidéo et audio au téléviseur dépend du modèle et des fonctions de chaque composant. Consulter le manuel du propriétaire fourni avec chaque composant pour localiser les entrées et sorties vidéo et audio.

## Connexion du téléviseur à un lecteur de DVD ou un récepteur satellite avec un câble S-Vidéo.

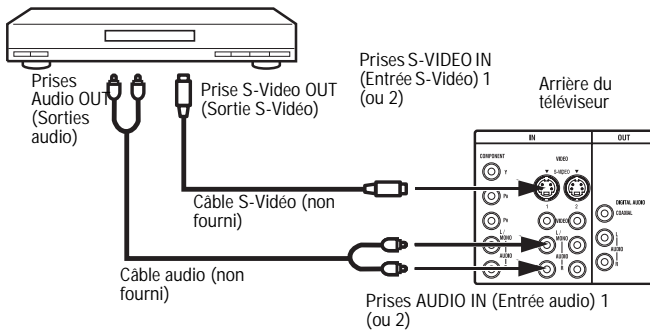

## Connexion du téléviseur à un lecteur de DVD avec vidéo à composantes

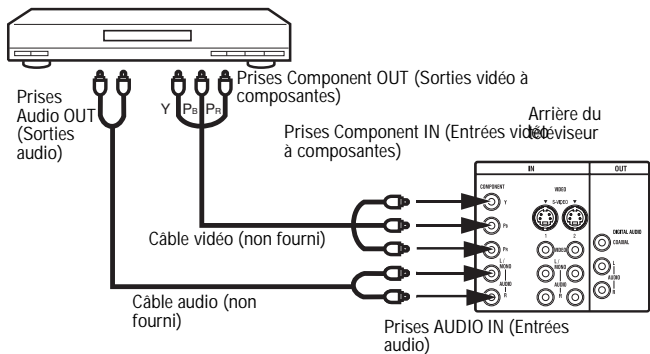

### Remarque



Les entrées vidéo à composantes du téléviseur sont destinées à être utilisées avec des périphériques qui émettent des signaux entrelacés 480i/1080i et des signaux progressifs 480p/720p.

## Connexion du téléviseur à un récepteur/décodeur DTV

Pour connecter un récepteur/décodeur DTV, le relier au téléviseur à l'aide d'un câble vidéo à composantes.

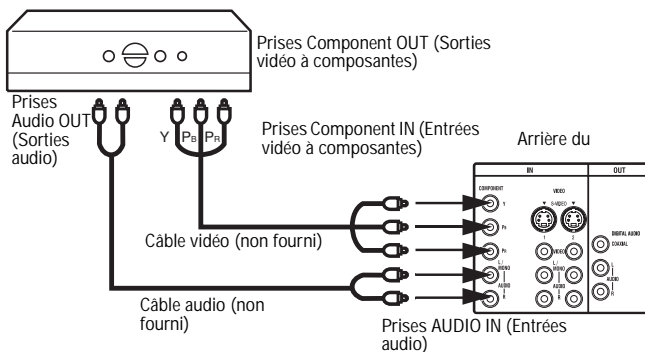

## Connexion à un système audio externe

Cette connexion permet d'utiliser un amplificateur audio et des haut-parleurs externes, et d'ajuster le niveau audio à l'aide de la télécommande du téléviseur.

Pour régler le volume sonore, allumer le téléviseur et l'amplificateur stéréo et désactiver les haut-parleurs intégrés du téléviseur (voir "Désactivation des haut-parleurs intégrés" voir page 52).

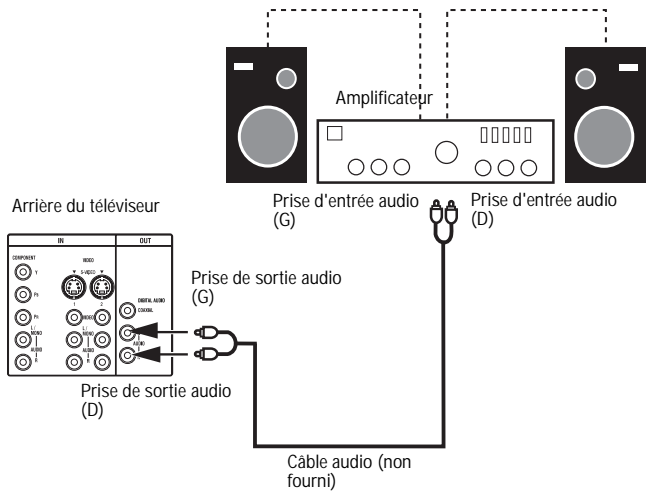

### Remarque

Pour entendre un son lorsqu'un amplificateur audio externe est utilisé, le volume du téléviseur et le volume de l'amplificateur doivent tous deux être réglés au-dessus de 0 (zéro). Par exemple, si le volume du téléviseur est réglé à 0, aucun son ne se fait entendre, même si le volume de l'amplificateur est réglé au maximum.

## Utilisation d'un amplificateur AV avec son ambiophonique numérique intégré

En utilisant comme suit un amplificateur avec son ambiophonique numérique intégré, il est possible de profiter de divers systèmes audio, y compris du son ambiophonique Dolby Digital qui permet de se croire dans une salle de cinéma.

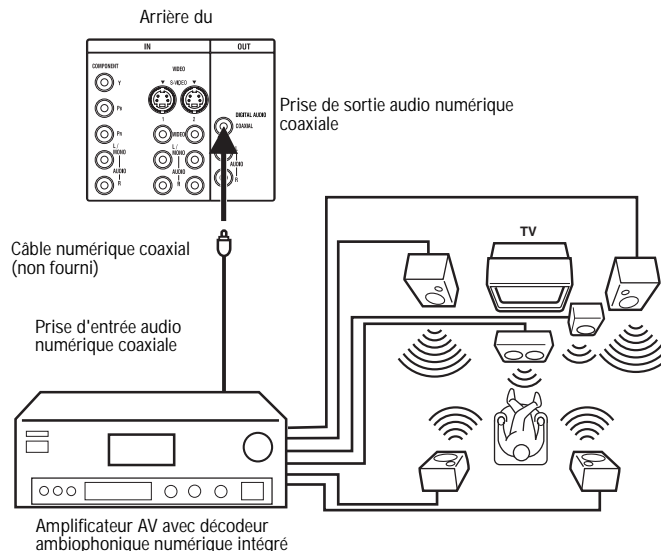

### Précaution



Pour effectuer la connexion ci-dessus, ne pas régler DOLBY DIGITAL sur « ON » (Marche) sur l'amplificateur AV. Sinon, les haut-parleurs émettront un bruit intense pouvant éventuellement endommager l'ouïe de l'utilisateur ou les haut-parleurs.



Fabriqué sous licence de Dolby Laboratories. « Dolby » et le symbole à double D sont des marques de commerce de Dolby Laboratories.

### Remarque

Cet appareil n'a pas de sortie audio DTS. Il ne se produira aucune sortie sonore s'il est connecté à un amplificateur AV avec un décodeur DTS intégré.

### Connexion du téléviseur à un caméscope

Pour lire à partir d'un caméscope, connecter celui-ci au téléviseur comme illustré.

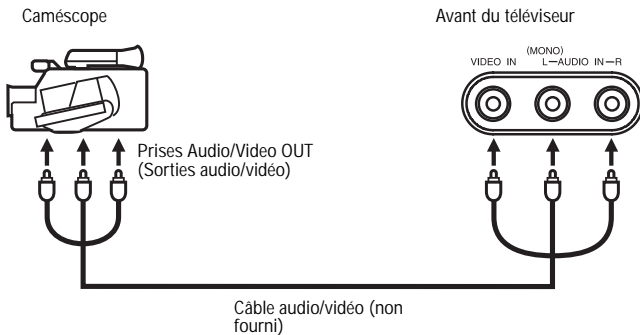

### Connexion du téléviseur à un jeu

Le téléviseur peut être utilisé en tant qu'écran d'affichage pour de nombreux jeux vidéo. Cependant, compte tenu du large éventail de signaux générés par ces dispositifs et des variations requises par suite au niveau des branchements, ceux-ci n'ont pas tous été inclus dans les schémas de connexion suggérés. Consulter le manuel du propriétaire de chaque composant pour de plus amples informations.

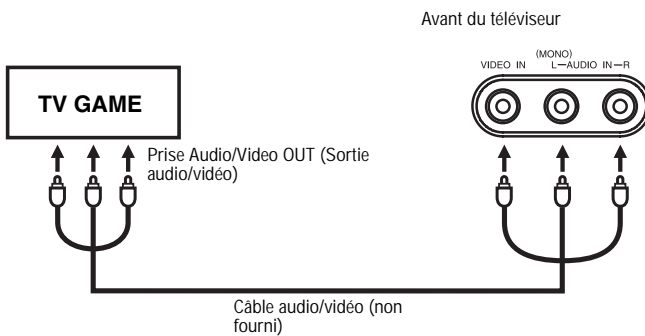

### Piles de la télécommande

La télécommande nécessite deux piles AA (non fournies). Il est recommandé de remplacer les piles une fois par an ou lorsque le fonctionnement de la télécommande devient intermittent ou non satisfaisant. Remplacer les piles d'origine par des piles neuves AA. Ne pas mélanger des piles neuves avec des anciennes ou de types différents.

### Remplacement des piles :

1 Appuyer sur la languette de verrouillage du compartiment des piles et ouvrir le compartiment des piles.

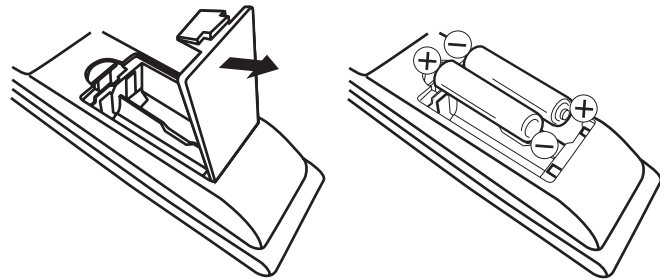

2 Placer deux piles AA dans le compartiment, en respectant les symboles de la polarité représentés dans le compartiment des piles.

3 Fermer le couvercle du compartiment des piles.

### Précaution



- N'utiliser que la taille et le type de pile spécifiés.
- Veiller à respecter la polarité telle qu'indiquée dans le compartiment des piles. L'inversion accidentelle des piles peut endommager l'appareil.
- Ne pas mélanger différents types de pile (par exemple : alcalines et au carbone-zinc) ni des piles usagées avec des piles neuves.
- Si la télécommande ne doit pas être utilisée pendant une longue période de temps, retirer les piles afin d'éviter tout épanchement d'acide éventuel pouvant provoquer des dommages ou des blessures.
- Ne pas essayer de recharger des piles qui ne sont pas conçues pour cela. Elles peuvent surchauffer et exploser.

## Présentation du téléviseur

### Commandes et connexions

#### Panneau avant

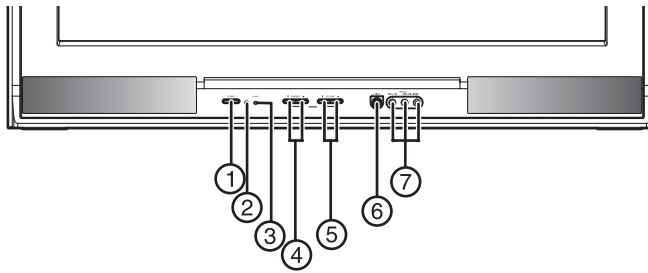

Élément	Commande/connexion	Fonction
1	Touche POWER (Mise sous/hors tension)	Permet d'allumer ou d'éteindre le téléviseur.
2	Lentille du capteur infrarouge	Reçoit les signaux de la télécommande.
3	Témoin de mise sous tension	S'allume quand le téléviseur est mis sous tension.
4	CANAL Touches ▲ ou ▼	Permettent de passer au canal suivant ou précédent ou de se déplacer parmi les options du menu.
5	VOLUME Touches ▲ ou ▼	Permettent d'augmenter ou de diminuer le volume ou de modifier des réglages ou de passer au menu d'écran suivant.
6	Prise d'entrée S-Vidéo	Connecter à cette prise un câble S-Vidéo d'une source extérieure, telle qu'un lecteur de DVD.
7	Prises d'entrée AUDIO L/R (Audio G/D) et VIDEO (Vidéo) 3	Connecter aux prises AUDIO les câbles de sortie audio (gauche et droit respectivement) d'une source extérieure, telle qu'un magnétoscope. Connecter un câble vidéo d'une source extérieure, telle qu'un magnétoscope.

#### Panneau arrière

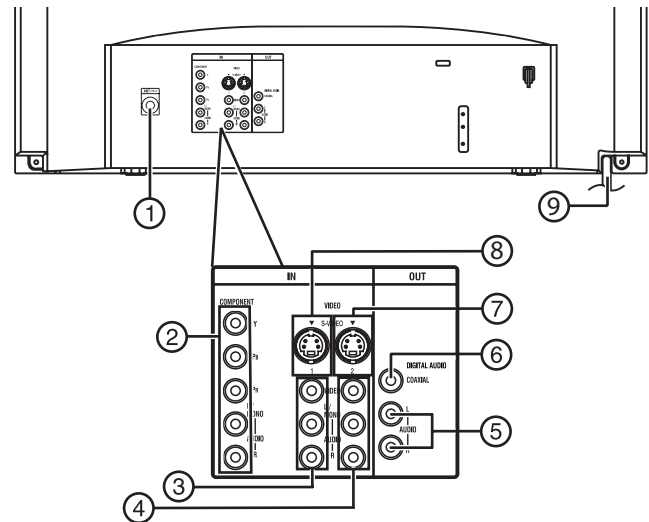

Élément	Commande/connexion	Fonction
1	Prise d'entrée d'antenne RF	Connecter le câble d'antenne à cette prise.
2	Prises COMPONENT IN (Entrées vidéo à composantes)	Connecter à ces prises les câbles audio et vidéo à composantes d'une source extérieure, telle qu'un lecteur de DVD.
3	Prises d'entrée AUDIO L/R (Audio G/D) et VIDEO (Vidéo) 1	Connecter à ces prises un câble audio (gauche et droite) et un câble vidéo composite reliés à une source extérieure, telle qu'un magnétoscope.
4	Prises d'entrée AUDIO L/R (Audio G/D) et VIDEO (Vidéo) 2	Connecter à ces prises un câble audio (gauche et droite) et un câble vidéo composite reliés à une source extérieure, telle qu'un magnétoscope.
5	Prise d'entrée audio droite	Connecter à cette prise le câble de sortie vidéo droite d'une source extérieure, telle qu'un magnétoscope.
6	Prise de sortie audio numérique coaxiale	Connecter un câble coaxial audio numérique de cette prise à un amplificateur externe, tel qu'un décodeur Dolby Digital.
7	Prise d'entrée S-VIDEO (S-Vidéo) 1	Connecter à ces prises un câble S-Vidéo relié à une source extérieure, telle qu'un lecteur de DVD.
8	Prise d'entrée S-VIDEO (S-Vidéo) 2	Connecter à ces prises un câble S-Vidéo relié à une source extérieure, telle qu'un lecteur de DVD.
9	Cordon d'alimentation de CA	Insérez la fiche du cordon CA à la prise de CA polarisée (120 volts, 60 hertz).

## Télécommande

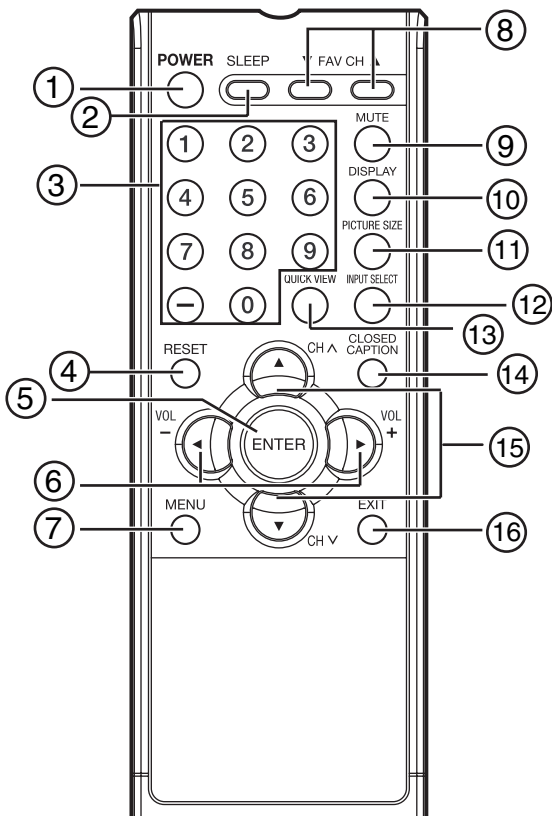

Élément	Touche	Fonction
7	Touche MENU	Permet d'accéder au menu d'écran.
8	Touches FAV ▲ ou ▼	Permettent de sélectionner les canaux préférés. Pour plus d'informations, se reporter à "Enregistrement des canaux favoris" voir page 38.
9	Touche MUTE (Sourdine)	Active ou désactive le son. Pour plus d'informations, se reporter à "Pour utiliser le téléviseur : " voir page 35.
10	Touche DISPLAY (Affichage)	En mode analogique — Permet d'afficher à l'écran le numéro de canal. En mode numérique — Permet d'afficher à l'écran l'information sur le canal. Pour plus d'informations, se reporter à "Pour afficher les informations actuelles à l'écran : " voir page 36.
11	Touche PICTURE SIZE (Taille de l'image)	Permet d'afficher le menu PICTURE SIZE (Taille de l'image).
12	Touche INPUT SELECT (Sélection de l'entrée)	Permet de sélectionner le mode TV ou une entrée externe. Pour plus d'informations, se reporter à "Sélection de la source d'entrée vidéo" voir page 36.
13	Touche QUICK VIEW (Affichage rapide)	Permet de revenir au canal précédent. Pour plus d'informations, se reporter à "Pour utiliser le téléviseur : " voir page 35.
14	Touche CLOSED CAPTION (Sous-titres)	Permet d'afficher le menu CLOSED CAPTION (Sous-titres).
15	CANAL Touches ▲ ou ▼	Permettent de passer au canal suivant ou précédent ou de se déplacer parmi les options du menu. Pour plus d'informations, se reporter à "Pour utiliser le téléviseur : " voir page 35.
16	Touche EXIT (Quitter)	Permet de quitter le menu d'écran.

Élément	Touche	Fonction
1	Touche POWER (Mise sous/hors tension)	Permet d'allumer ou d'éteindre le téléviseur.
2	Touche SLEEP (Arrêt différé)	Permet de programmer un arrêt différé automatique du téléviseur après une durée déterminée. Pour plus d'informations, se reporter à "Pour régler le temporisateur d'arrêt automatique : " voir page 37.
3	Touches numériques de sélection des canaux	Permettent d'entrer un numéro de canal directement. Pour plus d'informations, se reporter à "Pour utiliser le téléviseur : " voir page 35.
4	Touche RESET (Réinitialisation)	En mode de réglage, permet de ramener les réglages d'image, de son et d'écran de menu à la position préréglée en usine.
5	Touche ENTER (Entrée)	Permet de saisir ou de sélectionner des informations pour des opérations à l'écran du menu.
6	Touches VOL (Volume) + ou -	Permettent d'augmenter ou de diminuer le volume, de modifier des réglages ou de passer à l'écran de menu suivant. Pour plus d'informations, se reporter à "Pour utiliser le téléviseur : " voir page 35.

## Fonctionnement du téléviseur

### Fonctionnement de base

#### Pour utiliser le téléviseur :

- 1 Appuyer sur la touche POWER (Marche) du téléviseur ou de la télécommande pour allumer le téléviseur.
- 2 Mettre l'option de menu TV/CABLE dans la position appropriée (pour de plus amples informations, se reporter à "Pour sélectionner le mode TV ou le mode Câble : " on page 37).



- 3 Régler le volume en appuyant sur **VOL +** ou **VOL -**.



Le volume sonore est indiqué à l'écran par des barres vertes. Lorsque le volume sonore augmente, le nombre de barres augmente. Si le volume diminue, le nombre de barres vertes diminue également.

Appuyer sur **MUTE** (Sourdine) pour couper le son. Appuyer de nouveau sur **MUTE** (Sourdine) ou sur **VOL +** ou **VOL -**, pour rétablir le son.

- 4 Pour changer de canal, vers le haut ou vers le bas, appuyer sur **CH**  $\wedge$  ou  $\vee$ . Le téléviseur s'arrête au prochain canal programmé en mémoire. Pour plus d'informations, se reporter à "Mémorisation des canaux" on page 37.

- OU -

Appuyer sur les touches numériques de sélection des canaux pour sélectionner le canal.



Pour sélectionner des canaux analogiques :

- 1-9 – Appuyer deux fois sur **0**, puis sur **1 à 9** selon le besoin. Par exemple, pour sélectionner le canal 2, appuyer sur **0 0 2**.
- 10-99 – Appuyer sur **0**, puis les deux derniers chiffres. Par exemple, pour sélectionner le canal 12, appuyer sur **0 1 2**.
- 100-125 – Appuyer sur les 3 chiffres dans l'ordre. Par exemple, pour sélectionner le canal 120, appuyer sur **1 2 0**.

Pour sélectionner des canaux numériques :

- Appuyer sur les 3 premiers chiffres, puis appuyer sur la touche **-**, suivie des trois derniers chiffres. Par exemple, pour sélectionner le canal 015-001, appuyer sur **0 1 5 - 0 0 1**.

#### Remarque

- Si le canal sélectionné ne diffuse aucune émission, le son est automatiquement mis en sourdine.
- Si le canal sélectionné arrête de diffuser, le téléviseur s'arrête automatiquement après 15 minutes.

- 5 Appuyer sur **QUICK VIEW** (Affichage rapide) pour passer au dernier canal sélectionné, puis appuyer de nouveau sur **QUICK VIEW** pour revenir au canal initial.

### Sélection de la source d'entrée vidéo

Appuyer sur **INPUT SELECT** (Sélection de l'entrée) pour afficher un signal provenant d'un autre périphérique connecté au téléviseur, tel qu'un magnétoscope ou un lecteur de DVD. Les sélections possibles sont ANT, VIDEO1, VIDEO2, VIDEO3 (sur le panneau avant) ou COMPONENT (Vidéo à composantes), suivant les prises d'entrée utilisées pour connecter les périphériques.

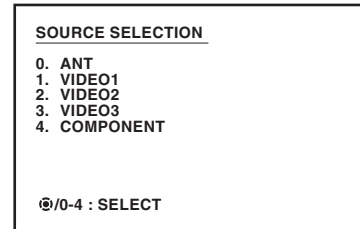

Une pression de la touche **INPUT SELECT** (Sélection de l'entrée) de la télécommande affiche la source actuelle du signal (appuyer de nouveau sur **INPUT SELECT** ou **0-4** pour changer).

### Pour afficher les informations actuelles à l'écran :

- 1 Appuyer sur la touche **DISPLAY** (Affichage) de la télécommande.

Lorsque le téléviseur reçoit un signal numérique, les informations numériques apparaissent.

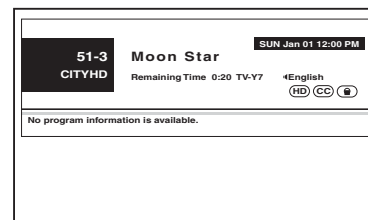

- Nom de l'émission diffusée
- Nom de la station
- Temps restant
- Langue de l'audio
- Nom de l'émission
- Classification de la puce antiviolence
- Symbole HD ou SD
- Symbole du sous-titrage
- Symbole de la puce antiviolence

- 2 Appuyer de nouveau sur **DISPLAY** (Affichage) ; les informations analogiques apparaissent.

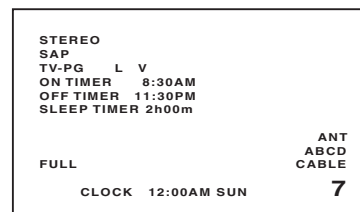

- Horloge
- Numéro du canal ou mode VIDEO sélectionné
- Étiquette du canal (si pré-réglé)



- État audio : stéréo ou SAP (deuxième trame sonore)
- Classification par contenu
- On timer (Temporisateur de mise en marche automatique), Off timer (Temporisateur d'arrêt automatique), Sleep time (Durée avant l'arrêt différé) (si pré-réglée)
- Taille de l'image

## Remarque

Lorsque le téléviseur reçoit un signal analogique, **DISPLAY** (Affichage) montre seulement les informations analogiques.

- 3 Appuyer de nouveau sur **DISPLAY** (Affichage) pour effacer l'affichage.

## Pour régler le temporisateur d'arrêt automatique :

- 1 Pour que le téléviseur s'éteigne après une durée déterminée, appuyer sur la touche **SLEEP** (Arrêt différé) de la télécommande. L'horloge ajoute 10 minutes à l'intervalle à chaque pression de la touche **SLEEP** (Arrêt différé).  
Une fois programmée la durée avant l'arrêt différé, l'affichage apparaît brièvement toutes les dix minutes pour rappeler que le temporisateur d'arrêt automatique fonctionne.
- 2 Pour confirmer le réglage du temporisateur d'arrêt automatique, appuyer sur la touche **SLEEP** (Arrêt différé) et le temps restant s'affiche pendant quelques secondes.
- 3 Pour annuler l'arrêt différé, appuyer de façon répétée sur la touche **SLEEP** (Arrêt différé) jusqu'à ce que l'affichage devienne 0h00m.

## Paramètres de départ

Cette section décrit les paramètres qui doivent être fixés dès la première mise sous tension du téléviseur.

### Sélection de la langue

Il est possible de choisir l'anglais, l'espagnol ou le français pour la langue des menus affichés à l'écran.

#### Pour sélectionner la langue :

- 1 Appuyer sur la touche **MENU** de la télécommande. L'écran du menu s'affiche.
- 2 Appuyer sur la touche ◀ ou ▶ pour sélectionner l'icône de configuration . L'écran du menu **SETUP** (Configuration) s'affiche.

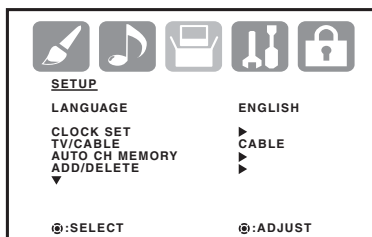

- 3 Appuyer sur la touche ▲ ou ▼ pour sélectionner **LANGUAGE** (Langue).

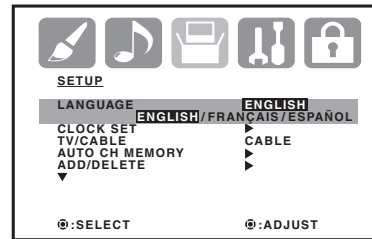

- 4 Appuyer sur la touche ◀ ou ▶ pour sélectionner la langue désirée.
- 5 Appuyer sur la touche **EXIT** (Quitter) de la télécommande pour revenir au mode de visualisation normal.

### Mémorisation des canaux

Le téléviseur est équipé d'un dispositif de mémorisation des canaux qui permet de passer aux canaux suivants ou précédents en mémoire, en sautant les canaux non souhaités. Les canaux doivent être programmés dans la mémoire du téléviseur avant de pouvoir sélectionner un canal particulier. Le téléviseur peut recevoir jusqu'à 250 canaux VHF/UHF et 500 canaux câblés.

Pour utiliser le téléviseur avec une antenne, mettre l'option de menu TV/CABLE en mode TV. Au départ de l'usine, cette option de menu est en mode CABLE.

#### Pour sélectionner le mode TV ou le mode Câble :

- 1 Appuyer sur la touche **MENU** de la télécommande. L'écran du menu s'affiche.
- 2 Appuyer sur la touche ◀ ou ▶ pour sélectionner l'icône de configuration . L'écran du menu **SETUP** (Configuration) s'affiche.

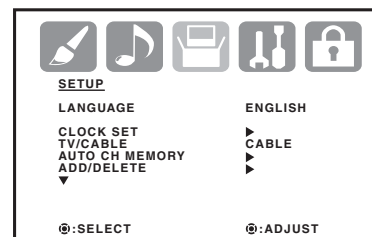

- 3 Appuyer sur ▲ ou ▼ pour sélectionner **TV/CABLE**.
- 4 Appuyer sur ◀ ou ▶ pour sélectionner **TV** ou **CABLE**.
  - TV – Canaux VHF/UHF
  - CABLE – Canaux de TV câblée
- 5 Appuyer sur la touche **EXIT** (Quitter) de la télécommande pour revenir au mode de visualisation normal.

#### Pour mémoriser les canaux :

- 1 Appuyer sur la touche **MENU** de la télécommande. L'écran du menu s'affiche.

- Appuyer sur la touche ◀ ou ▶ pour sélectionner l'icône de configuration . L'écran du menu **SETUP** (Configuration) s'affiche.

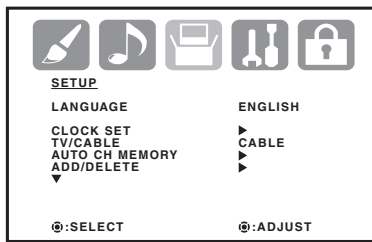

- Appuyer sur ▲ ou ▼ pour sélectionner **AUTO CH MEMORY** (Mise en mémoire automatique des canaux).

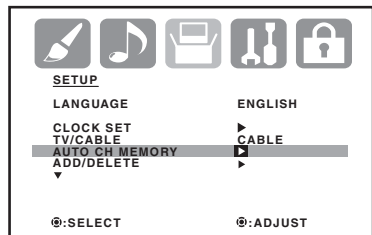

- Appuyer sur ◀ ou ▶ pour que le téléviseur commence à mémoriser les canaux disponibles dans la zone. Ceci peut prendre plusieurs minutes. Le téléviseur se remet en mode de visualisation normal lorsque le processus est terminé.

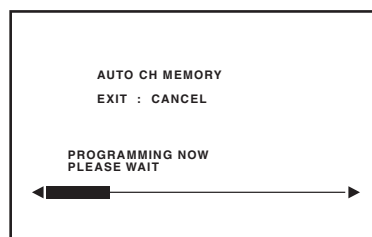

### Remarque

De nouveaux canaux peuvent devenir disponibles à n'importe quel moment, aussi il est recommandé d'exécuter périodiquement la procédure de mémorisation des canaux pour mettre à jour la liste de canaux.

### Pour ajouter un canal numérique :

- Sélectionner le canal à ajouter à la liste des canaux à l'aide des touches numériques (0-9).
- Appuyer sur la touche **MENU** de la télécommande. L'écran du menu s'affiche.
- Appuyer sur ◀ ou ▶ pour sélectionner l'icône de configuration, puis sur ▲ ou ▼ pour sélectionner **ADD/DELETE** (Ajouter/supprimer).
- Appuyer sur ▶, le menu **ADD/DELETE** s'affiche.
- Appuyer sur ▲ ou ▼ pour sélectionner **ADDING CHANNEL** (Ajout de canal), puis appuyer sur ▶. Le canal sélectionné est ajouté à la liste.
- Appuyer sur la touche **EXIT** (Quitter) de la télécommande pour revenir au mode de visualisation normal.

- Répéter les étapes ci-dessus pour chaque canal à ajouter.

### Pour ajouter ou supprimer des canaux :

- Appuyer sur la touche **MENU** de la télécommande. L'écran du menu s'affiche.
- Appuyer sur la touche ◀ ou ▶ pour sélectionner l'icône de configuration . L'écran du menu **SETUP** (Configuration) s'affiche.

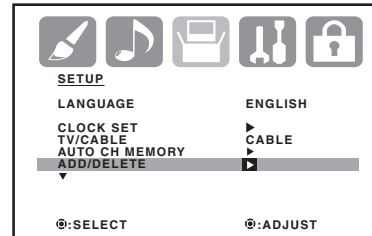

- Appuyer sur ▲ ou ▼ pour sélectionner **ADD/DELETE** (Ajouter/supprimer), puis appuyer sur ▶. Le menu **ADD/DELETE** (Ajouter/supprimer) s'affiche.
- Appuyer sur ▲ ou ▼ pour sélectionner le canal à ajouter ou supprimer, puis appuyer sur ◀ ou ▶ pour sélectionner **ADD** (Ajouter) ou **DELETE** (Supprimer), suivant le cas.

### Remarque

Pour éliminer tous les canaux de la mémoire, sélectionner **CLEAR ALL** (Effacer tout) à partir du menu, puis appuyer sur ◀ ou ▶ pour exécuter l'opération.

- Répéter l'étape 4 pour les autres canaux à ajouter ou à supprimer, puis appuyer sur **ENTER** (Entrée).
- Appuyer sur la touche **EXIT** (Quitter) de la télécommande pour revenir au mode de visualisation normal.

### Enregistrement des canaux favoris

Il est possible de désigner jusqu'à 12 canaux comme canaux favoris.

### Pour définir les canaux favoris :

- Sélectionner un canal à inclure dans la liste des canaux favoris.
- Appuyer sur la touche **MENU** de la télécommande. L'écran du menu s'affiche.
- Appuyer sur la touche ◀ ou ▶ pour sélectionner l'icône Option . L'écran du menu **OPTION** s'affiche.

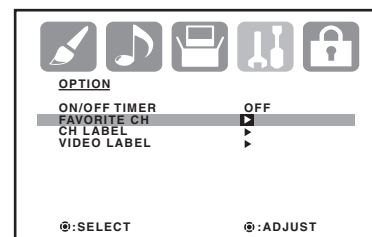

- Appuyer sur ▲ ou ▼ pour sélectionner **FAVORITE CH** (Canal favori), puis appuyer sur ◀ ou ▶. Le menu **FAVORITE CH** (Canal favori) s'affiche.

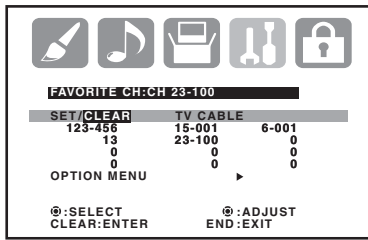

- Appuyer sur ◀ ou ▶ pour sélectionner **SET** (Définir), puis appuyer sur **ENTER** (Entrée).
- Appuyer sur la touche **EXIT** (Quitter) de la télécommande pour revenir au mode de visualisation normal.
- Répéter les étapes 1 à 5 pour définir jusqu'à 11 canaux favoris supplémentaires.

### Remarque

Pour regarder un canal favori, appuyer sur **FAV** ▲ ou ▼ sur la télécommande pour sélectionner le canal. **FAV** ▲ ou ▼ ne fonctionne pas tant que les canaux favoris n'ont pas été mis en mémoire.

### Pour supprimer un canal de la liste des canaux favoris :

- Sélectionner un canal à supprimer dans la liste des canaux favoris.
- Appuyer sur la touche **MENU** de la télécommande. L'écran du menu s'affiche.
- Appuyer sur la touche ◀ ou ▶ pour sélectionner l'icône Option . L'écran du menu **OPTION** s'affiche.

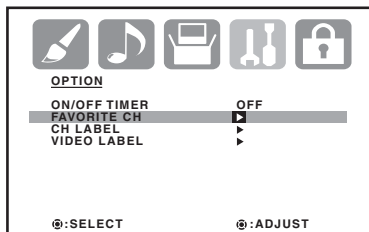

- Appuyer sur ▲ ou ▼ pour sélectionner **FAVORITE CH** (Canal favori), puis appuyer sur ◀ ou ▶. Le menu **FAVORITE CH** (Canal favori) s'affiche.
- Appuyer sur ◀ ou ▶ pour sélectionner **CLEAR** (Effacer), puis appuyer sur **ENTER** (Entrée).
- Appuyer sur la touche **EXIT** (Quitter) de la télécommande pour revenir au mode de visualisation normal.

## Configuration générale et commandes

### Configuration de la puce antiviolence (V-Chip)

Il est possible d'empêcher la visualisation de certaines émissions sur le téléviseur afin d'éviter que les enfants puissent voir ou entendre des scènes violentes ou des images jugées comme inappropriées. La restriction s'applique aux classifications des émissions TV et des films, si ces données sont transmises. Il est possible de définir cette restriction séparément. Pour utiliser la fonction de puce antiviolence, commencer par enregistrer un mot de passe.

### Pour enregistrer un mot de passe :

- Appuyer sur la touche **MENU** de la télécommande ou du téléviseur. L'écran du menu s'affiche.
- Appuyer sur la touche ◀ ou ▶ pour sélectionner (**LOCKS**) (Verrouillage). Le menu **LOCKS** (Verrouillage) s'affiche.

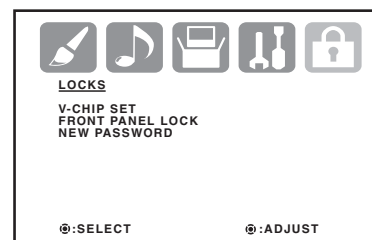

- Appuyer sur ▲ ou ▼ pour sélectionner **NEW PASSWORD** (Nouveau mot de passe). L'écran **NEW PASSWORD** (Nouveau mot de passe) s'affiche.

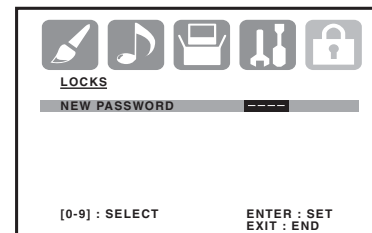

- Entrer un mot de passe de 4 chiffres à l'aide des touches numériques de la télécommande, puis appuyer sur **ENTER** (Entrée). L'écran **CONFIRM PASSWORD** (Confirmation du mot de passe) s'affiche.

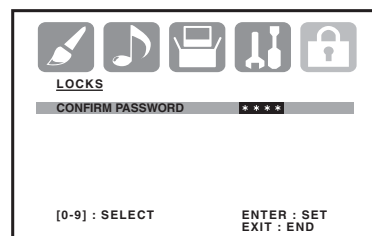

- 5 Entrer le même mot de passe, puis appuyer sur **ENTER** (Entrée). Le mot de passe est enregistré et le menu *V-Chip* (Puce antiviolence) s'affiche.

## Remarques

Pour éviter d'oublier le mot de passe, il est recommandé de le noter par écrit et de le garder en lieu sûr.

En cas d'oubli du mot de passe :

1. Régler le volume au plus bas.
2. Appuyer à la fois sur la touche du volume vers le bas (sur le téléviseur) et la touche du canal 0 (sur la télécommande) et les tenir enfoncées plus de 2 secondes.

## Configuration de la puce antiviolence (V-Chip) :

- 1 Appuyer sur la touche **MENU** de la télécommande ou du téléviseur. L'écran du menu s'affiche.
- 2 Appuyer sur ◀ ou ▶ pour sélectionner  (LOCKS) [Verrouillage]. Le menu *LOCKS* (Verrouillage) s'affiche.

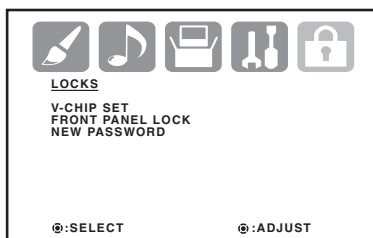

- 3 Appuyer sur ▲ ou ▼ pour accéder au mode de saisie du mot de passe. L'écran du mot de passe de verrouillage (*LOCKS*) s'affiche.
- 4 Saisir le mot de passe à 4 chiffres à l'aide des touches numériques de la télécommande, puis appuyer sur **ENTER** (Entrée). Le menu de configuration du verrouillage (*LOCKS*) s'affiche.
- 5 Appuyer sur ▲ ou ▼ pour sélectionner **V-CHIP SET** (Configuration de la puce antiviolence), puis sur ▶. Le menu Configuration (*SET*) s'affiche.
- 6 Appuyer sur ▲ ou ▼ pour sélectionner **TV RATING** (Classification TV), puis appuyer sur ◀ ou ▶ pour sélectionner la classification souhaitée.

Classification	Explication
OFF (Désactivé)	La fonction TV RATING n'est pas activée
TV-Y	Approprié pour les enfants de tous âges
TV-Y7	Approprié pour les enfants âgés de sept ans et plus
TV-G	Tout public
TV-PG	Contrôle parental suggéré
TV-14	Inapproprié pour les enfants âgés de moins de 14 ans
TV-MA	Adultes seulement

Pour la sélection de **TV-Y7**, **TV-PG**, **TV-14** ou de **TV-MA**, appuyer sur **-/DISPLAY** pour une description de la classification. Appuyer sur ▲ ou ▼ pour sélectionner la classification souhaitée, puis sur ◀ ou ▶ pour sélectionner **ON** (Activé) ou **OFF** (Désactivé).

- 7 Appuyer sur ▲ ou ▼ pour sélectionner **MOVIE RATING** (Classification des films), puis sur ▶. Le menu de configuration de la classification (*RATING SET*) s'affiche.
- 8 Appuyer sur ▲ ou ▼ pour sélectionner une classification, puis sur ◀ ou ▶ pour sélectionner **ON** (Activé) ou **OFF** (Désactivé).

Classification	Explication
G	Tous publics
PG	Contrôle parental suggéré
PG-13	Inapproprié pour les enfants âgés de moins de 13 ans
R	Accès réservé : Les enfants de moins de 17 ans doivent être accompagnés par un parent ou un responsable adulte
NC-17	Interdit aux moins de 17 ans
X	Adultes seulement

- 9 Appuyer deux fois sur **MENU** pour revenir à l'écran *LOCKS* (Verrouillage), puis sur ▲ ou ▼ pour sélectionner **V-CHIP** (Puce antiviolence).
- 10 Appuyer sur ◀ ou ▶ pour sélectionner **ON** (Activé). La configuration est enregistrée en mémoire.
- 11 Appuyer sur la touche **EXIT** (Quitter) de la télécommande pour revenir au mode de visualisation normal.

## Remarque

La fonction de puce antiviolence est activée uniquement sur les émissions et sources d'entrée qui comprennent un signal de classification. L'option **V-CHIP SET (DTV)** (Configuration de la puce antiviolence - TVN) pourra être sélectionnée chaque fois qu'un nouveau système de classification des émissions numériques aux États-Unis peut être reçu.

## Pour utiliser le téléviseur une fois qu'il est protégé :

- Pour recevoir une émission qui est bloquée par la puce antiviolence, appuyer sur **MUTE** (Sourdine) et entrer le mot de passe, puis appuyer sur **ENTER** (Entrée) pour voir l'émission.

Si le mot de passe est entré correctement, la protection est temporairement levée. Si le téléviseur est éteint ou si le canal est changé, la restriction de la puce antiviolence est rétablie.

## Pour changer le mot de passe :

- 1 Appuyer sur la touche **MENU** de la télécommande ou du téléviseur. L'écran du menu s'affiche.
- 2 Appuyer sur la touche ◀ ou ▶ pour sélectionner  (LOCKS) (Verrouillage). Le menu **LOCKS** (Verrouillage) s'affiche.

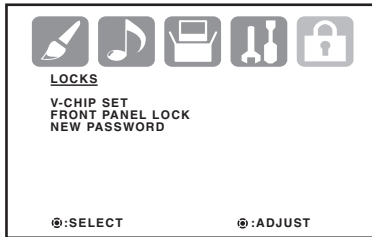

- 3 Appuyer sur ▲ ou ▼ pour accéder au mode de saisie du mot de passe. L'écran du mot de passe **LOCKS** (Verrouillage) s'affiche.

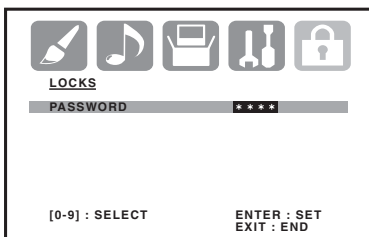

- 4 Entrer le mot de passe de 4 chiffres à l'aide des touches numériques de la télécommande, puis appuyer sur **ENTER** (Entrée). Le menu de configuration **LOCKS** (Verrouillage) s'affiche.

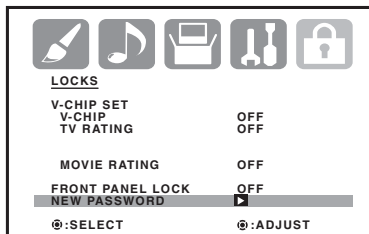

- 5 Appuyer sur ▲ ou ▼ pour sélectionner **NEW PASSWORD** (Nouveau mot de passe), puis appuyer sur ◀ ou ▶.

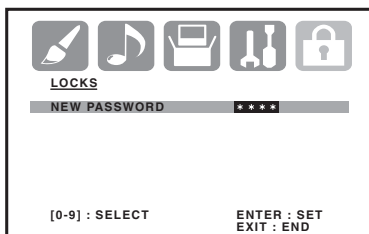

- 6 Entrer un nouveau mot de passe de 4 chiffres à l'aide des touches numériques de la télécommande, puis appuyer sur **ENTER** (Entrée). L'écran **CONFIRM PASSWORD** (Confirmation du mot de passe) s'affiche.
- 7 Entrer le même mot de passe, puis appuyer sur **ENTER** (Entrée). Le mot de passe est changé.

- 8 Appuyer sur la touche **EXIT** (Quitter) de la télécommande pour revenir au mode de visualisation normal.

## Verrouillage du panneau avant

Il est possible de verrouiller les touches du panneau avant pour éviter toute modification accidentelle des paramètres. Lorsque le verrouillage du panneau avant est activé (ON), aucune des touches de commande du panneau avant du téléviseur (à l'exception de **POWER** [Marche]) ne fonctionne.

### Pour verrouiller ou déverrouiller le panneau avant :

- 1 Appuyer sur la touche **MENU** de la télécommande ou du téléviseur. L'écran du menu s'affiche.
- 2 Appuyer sur la touche ◀ ou ▶ pour sélectionner  (LOCKS) (Verrouillage). Le menu **LOCKS** (Verrouillage) s'affiche.

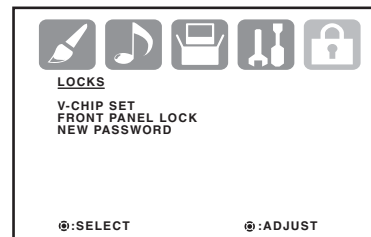

- 3 Appuyer sur ▲ ou ▼ pour accéder au mode de saisie du mot de passe. L'écran du mot de passe **LOCKS** (Verrouillage) s'affiche.

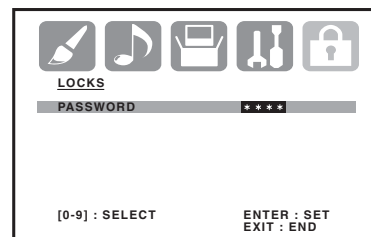

- 4 Entrer le mot de passe de 4 chiffres à l'aide des touches numériques de la télécommande, puis appuyer sur **ENTER** (Entrée). Le menu de configuration **LOCKS** (Verrouillage) s'affiche.

- 5 Appuyer sur ▲ ou ▼ pour sélectionner **FRONT PANEL LOCK** (Verrouillage du panneau avant), puis appuyer sur ◀ ou ▶ pour sélectionner **ON** (Marche) ou **OFF** (Arrêt).

Lorsque que le panneau avant est verrouillé, le message « NOT AVAILABLE » (Non disponible) apparaît à l'écran en réponse à toute pression d'une touche du panneau avant.

- 6 Appuyer sur la touche **EXIT** (Quitter) de la télécommande pour revenir au mode de visualisation normal.

## Étiquetage des canaux

Une étiquette de canal apparaît au-dessus du numéro du canal à chaque fois que le téléviseur est allumé, qu'un canal est sélectionné ou que la touche **DISPLAY** (Affichage) est enfoncée.



N'importe quelle combinaison de quatre caractères peut être sélectionnée pour identifier un canal.

### Pour créer une étiquette de canal :

- 1 Sélectionner le canal à étiqueter.
- 2 Appuyer sur la touche **MENU** de la télécommande. L'écran du menu s'affiche.
- 3 Appuyer sur la touche ◀ ou ▶ pour sélectionner l'icône Option . L'écran du menu **OPTION** s'affiche.

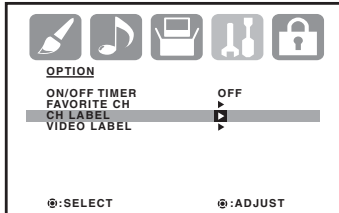

- 4 Appuyer sur ▲ ou ▼ pour sélectionner **CH LABEL** (Étiquette de canal), puis appuyer sur ◀ ou ▶. Le menu **CH LABEL** (Étiquette de canal) s'affiche.

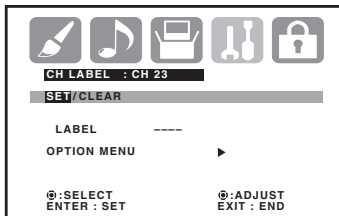

- 5 Appuyer sur ▲ ou ▼ pour sélectionner **SET/CLEAR** (Définir/effacer), puis appuyer sur ◀ ou ▶ pour changer le paramètre en **SET** (Définir).
- 6 Appuyer sur **ENTER** (Entrée) pour sélectionner **LABEL** (Étiquette), puis appuyer plusieurs fois sur ◀ ou ▶ jusqu'à ce que le caractère désiré soit affiché.
- 7 Appuyer sur **ENTER** (Entrée) pour sélectionner le caractère.
- 8 Répéter le processus jusqu'à ce que tous les caractères désirés aient été sélectionnés.
- 9 Appuyer de nouveau sur **ENTER** (Entrée) une fois la saisie de l'étiquette terminée.
- 10 Appuyer sur la touche **EXIT** (Quitter) de la télécommande pour revenir au mode de visualisation normal.
- 11 Répéter les étapes 1 à 9 pour étiqueter d'autres canaux.

#### Remarque

Pour repasser du menu **CH LABEL** (Étiquette de canal) au menu **OPTION**, sélectionner **OPTION MENU** (Menu Option), puis appuyer sur ◀ ou ▶.

### Pour effacer une étiquette de canal :

- 1 Sélectionner le canal dont l'étiquette est à effacer.
- 2 Appuyer sur la touche **MENU** de la télécommande. L'écran du menu s'affiche.

- 3 Appuyer sur la touche ◀ ou ▶ pour sélectionner l'icône Option . L'écran du menu **OPTION** s'affiche.

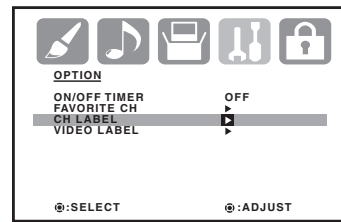

- 4 Appuyer sur ▲ ou ▼ pour sélectionner **CH LABEL** (Étiquette de canal), puis appuyer sur ◀ ou ▶. Le menu **CH LABEL** (Étiquette de canal) s'affiche.

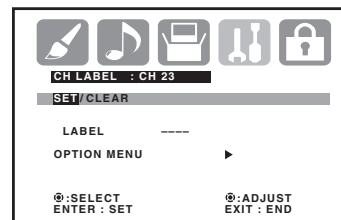

- 5 Appuyer sur ▲ ou ▼ pour sélectionner **SET/CLEAR** (Définir/effacer), puis appuyer sur ◀ ou ▶ pour changer le paramètre en **CLEAR** (Effacer).
- 6 Appuyer sur **ENTER** (Entrée) pour confirmer la modification.
- 7 Appuyer sur la touche **EXIT** (Quitter) de la télécommande pour revenir au mode de visualisation normal.
- 8 Répéter les étapes 1 à 6 pour effacer l'étiquette d'autres canaux.

### Étiquetage de la source d'entrée vidéo

La fonction d'étiquette vidéo permet d'étiqueter chaque source d'entrée pour le téléviseur.

#### Pour étiqueter la source d'entrée vidéo :

- 1 Appuyer sur la touche **MENU** de la télécommande. L'écran du menu s'affiche.
- 2 Appuyer sur la touche ◀ ou ▶ pour sélectionner l'icône Option . L'écran du menu **OPTION** s'affiche.

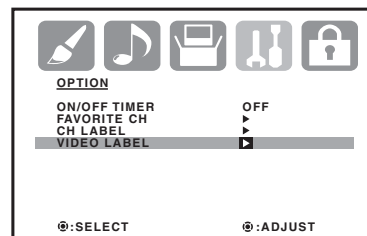



- 3 Appuyer sur ▲ ou ▼ pour sélectionner **VIDEO LABEL** (Étiquette vidéo), puis appuyer sur ◀ ou ▶. Le menu **VIDEO LABEL** (Étiquette vidéo) s'affiche.

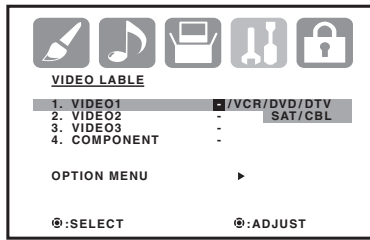

- 4 Appuyer sur la touche ▲ ou ▼ pour sélectionner la source vidéo à étiqueter.

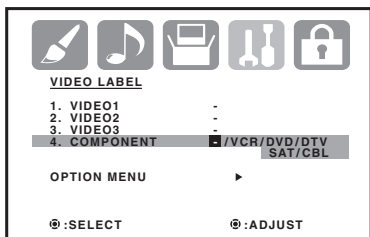

- 5 Appuyer sur la touche ◀ ou ▶ pour sélectionner l'étiquette désirée.

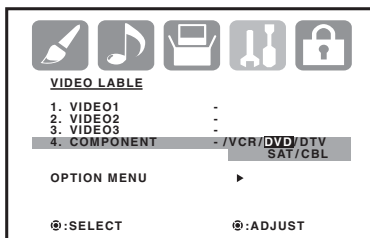

- 6 Appuyer sur la touche **EXIT** (Quitter) de la télécommande pour revenir au mode de visualisation normal.

## Réglage de l'horloge

L'horloge doit être correctement réglée pour que le temporisateur de marche/arrêt remplisse sa fonction à l'heure correcte. Pour plus d'informations, se reporter à "Réglage des temporisateurs de marche et arrêt" voir page 43.

### Pour régler l'horloge :

- 1 Appuyer sur la touche **MENU** de la télécommande. L'écran du menu s'affiche.
- 2 Appuyer sur la touche ◀ ou ▶ pour sélectionner l'icône de configuration . L'écran du menu **SETUP** (Configuration) s'affiche.

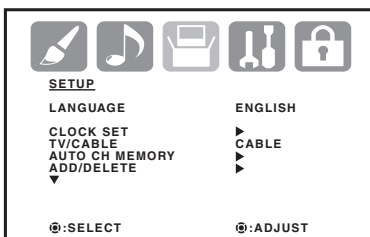

- 3 Appuyer sur ▲ ou ▼ pour sélectionner **CLOCK SET** (Réglage horloge), puis appuyer sur ▶. Le menu **CLOCK SET** (Réglage horloge) s'affiche.

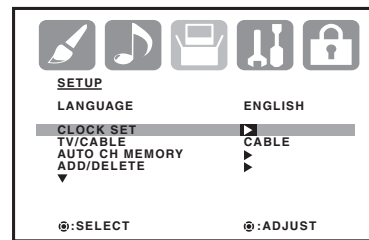

- 4 Appuyer sur ◀ ou ▶ pour régler le mois (MONTH), puis appuyer sur ▼.

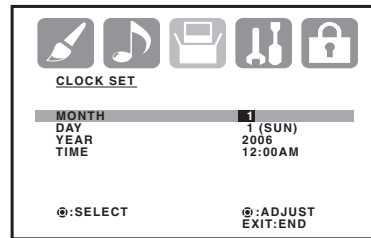

- 5 Régler le jour (**DAY**), l'année (**YEAR**) et le temporisateur (**TIMER**) de la même manière que le mois à l'étape 3.

### Remarque

- Une fois l'horloge réglée, la date et l'heure sont automatiquement mises à jour.
- Après une panne d'électricité ou si le téléviseur est débranché, les réglages de l'horloge sont perdus et doivent être restaurés.

- 6 Appuyer sur la touche **EXIT** (Quitter) de la télécommande pour revenir au mode de visualisation normal.

## Réglage des temporisateurs de marche et arrêt

Cette fonction permet que l'appareil s'allume et s'éteigne automatiquement à une heure déterminée. Si la fonction ON/OFF TIMER (Temporisateur de marche/arrêt) est programmée sur DAILY (Quotidiennement), le téléviseur s'allume et s'éteint tous les jours à la même heure sur le même canal.

### Pour régler le temporisateur de mise en marche automatique (ON TIMER) :

- 1 Appuyer sur la touche **MENU** de la télécommande. L'écran du menu s'affiche.
- 2 Appuyer sur la touche ◀ ou ▶ pour sélectionner l'icône Option . L'écran du menu **OPTION** s'affiche.

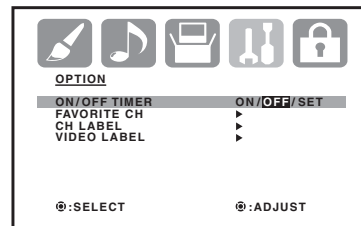

- 3 Appuyer sur la touche ▲ ou ▼ pour sélectionner **ON/OFF TIMER** (Temporisateur de marche/arrêt).

- Appuyer sur ◀ ou ▶ pour sélectionner **SET** (Définir), puis appuyer sur ENTER (Entrée). Le menu *ON/OFF TIMER* (Temporisateur de marche/arrêt) s'affiche.

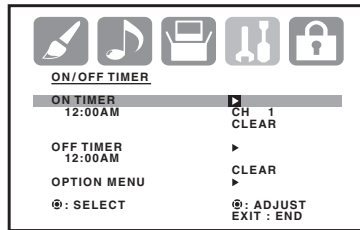

- Appuyer sur ▲ ou ▼ pour sélectionner **ON TIMER** (Temporisateur de mise en marche automatique), puis appuyer sur ▶ pour régler le temporisateur.
  - Appuyer sur ▲ ou ▼ pour régler l'heure désirée, puis appuyer sur ▶.
- Veiller à indiquer si l'heure réglée est AM ou PM.
- Régler les minutes et le canal de démarrage de la même façon que l'heure à l'étape 6.
  - Appuyer sur ◀ ou ▶ pour sélectionner **DAILY** (Quotidiennement), puis appuyer sur ENTER (Entrée).
  - Appuyer sur la touche **EXIT** (Quitter) de la télécommande pour revenir au mode de visualisation normal.

## Remarques

- Le téléviseur s'éteint automatiquement environ 1 heure après l'activation du temporisateur de mise en marche automatique si aucun OFF TIMER (Temporisateur d'arrêt automatique) n'a été réglé. Pour continuer à regarder le téléviseur, appuyer sur une touche quelconque pour annuler l'arrêt automatique au bout d'une heure.
- Si le canal sélectionné arrête de diffuser, le téléviseur s'arrête automatiquement après 15 minutes.
- Pour annuler le temporisateur de mise en marche automatique (ON TIMER), sélectionner CLEAR (Effacer) à l'étape 8. Appuyer sur EXIT (Quitter) pour revenir à l'écran normal.
- Si le téléviseur est débranché ou en cas de panne d'électricité, les réglages des temporisateurs sont perdus.
- Pour repasser du menu *ON/OFF TIMER* (Temporisateur de marche/arrêt) au menu *OPTION*, sélectionner **OPTION MENU** (Menu Option), puis appuyer sur ◀ ou ▶.

## Pour régler le temporisateur d'arrêt automatique (OFF TIMER) :

- Appuyer sur la touche **MENU** de la télécommande. L'écran du menu s'affiche.
- Appuyer sur la touche ◀ ou ▶ pour sélectionner l'icône Option . L'écran du menu *OPTION* s'affiche.

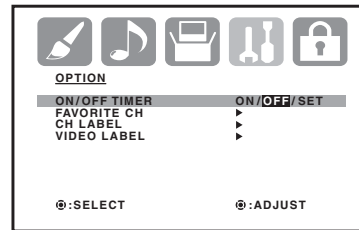

- Appuyer sur la touche ▲ ou ▼ pour sélectionner **ON/OFF TIMER** (Temporisateur de marche/arrêt).
- Appuyer sur ◀ ou ▶ pour sélectionner **SET** (Définir), puis appuyer sur ENTER (Entrée). Le menu *ON/OFF TIMER* (Temporisateur de marche/arrêt) s'affiche.

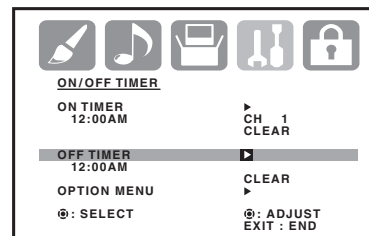

- Appuyer sur ▲ ou ▼ pour sélectionner **OFF TIMER** (Temporisateur d'arrêt automatique), puis appuyer sur ▶ pour régler le temporisateur.
  - Appuyer sur ▲ ou ▼ pour régler l'heure désirée, puis appuyer sur ▶.
- Veiller à indiquer si l'heure réglée est AM ou PM.
- Régler les minutes et le canal de démarrage de la même façon que l'heure à l'étape 6.
  - Appuyer sur ◀ ou ▶ pour sélectionner **DAILY** (Quotidiennement), puis appuyer sur ENTER (Entrée).

## Remarque

Pour annuler le temporisateur d'arrêt automatique (OFF TIMER), appuyer sur ▶ pour sélectionner CLEAR (Effacer) après cette étape, puis appuyer sur ENTER (Entrée).

- 9 Appuyer sur la touche **EXIT** (Quitter) de la télécommande pour revenir au mode de visualisation normal.

## Remarques

- Pour confirmer les réglages du temporisateur de marche/arrêt (ON/OFF TIMER), appuyer sur DISPLAY (Affichage) pour afficher l'émission à l'écran.
- Si le canal sélectionné arrête de diffuser, le téléviseur s'arrête automatiquement après 15 minutes.
- Après une panne d'électricité ou si le téléviseur est débranché, les réglages des temporisateurs sont perdus.
- Pour repasser du menu **ON/OFF TIMER** (Temporisateur de marche/arrêt) au menu **OPTION**, sélectionner **OPTION MENU** (Menu Option), puis appuyer sur ◀ ou ▶.

## Pour activer ou désactiver le temporisateur de marche/arrêt (ON/OFF TIMER) :

- 1 Appuyer sur la touche **MENU** de la télécommande. L'écran du menu s'affiche.
- 2 Appuyer sur la touche ◀ ou ▶ pour sélectionner l'icône Option . L'écran du menu **OPTION** s'affiche.

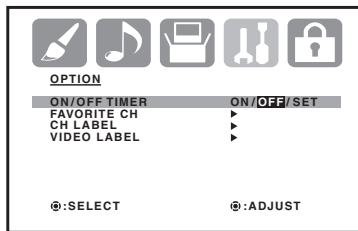

- 3 Appuyer sur la touche ▲ ou ▼ pour sélectionner **ON/OFF TIMER** (Temporisateur de marche/arrêt).
- 4 Appuyer sur ◀ ou ▶ pour sélectionner **ON** (Marche) ou **OFF** (Arrêt) et activer ou désactiver le temporisateur, respectivement.
- 5 Appuyer sur la touche **EXIT** (Quitter) de la télécommande pour revenir au mode de visualisation normal.

## Réglage de la taille de l'image

Les émissions au format 480i et 480p peuvent être affichées sous diverses tailles d'image, notamment **NATURAL** (Naturelle), **CINEMA WIDE1** (Panoramique1), **CINEMA WIDE2** (Panoramique2), **CINEMA WIDE3** (Panoramique3) et **FULL** (Plein écran).

## Remarque

La fonction **PICTURE SIZE** (Taille de l'image) n'est pas disponible pour certains formats d'émission (tels que 1080i ou 720p). De tels formats s'affichent en mode **FULL** (Plein écran).

Taille d'image **NATURAL** (Naturelle) – Généralement, cette image est au format 4:3 standard, avec des barres gris sur les côtés.

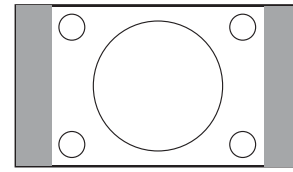

Taille d'image **CINEMA WIDE1** (Panoramique1) (pour émissions au format 4:3) – Pour remplir l'écran, les bords droit et gauche sont repoussés. Cependant, le centre de l'image conserve pratiquement son aspect normal. Les bords supérieur et inférieur de l'image peuvent être cachés.

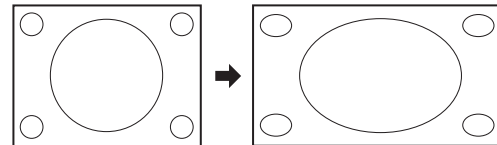

Taille d'image **CINEMA WIDE2** (Panoramique2) (pour émissions au format boîte aux lettres) – L'image entière est uniformément agrandie. Elle est étirée dans la même proportion en largeur et en hauteur (et conserve ses proportions d'origine).

Les bords supérieur et inférieur de l'image peuvent être cachés. Pour voir les zones cachées, il est possible de faire défiler l'image (se reporter à "Réglage du défilement de l'image" voir page 46).

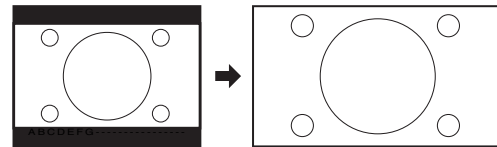

Taille d'image **CINEMA WIDE3** (Panoramique3) (pour émissions au format boîte aux lettres avec sous-titres) – Pour remplir la largeur de l'écran, l'image est étirée horizontalement. Cependant, elle n'est étirée que légèrement vers le haut et vers le bas.

Les bords supérieur et inférieur de l'image peuvent être cachés. Pour voir les zones cachées (telles que les sous-titres), il est possible de faire défiler l'image (se reporter à "Réglage du défilement de l'image" voir page 46).

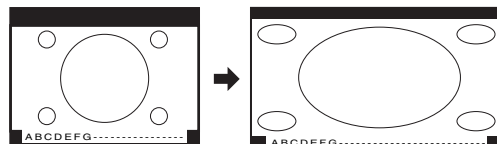

Taille d'image **FULL** (Plein écran) (pour émissions au format 16:9) – Ce réglage affiche l'image à la taille maximale.

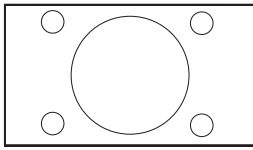

**Pour sélectionner la taille de l'image :**

- 1 Appuyer sur la touche **MENU** de la télécommande. L'écran du menu s'affiche.
- 2 Appuyer sur la touche ◀ ou ▶ pour sélectionner l'icône de configuration . L'écran du menu **SETUP** (Configuration) s'affiche.

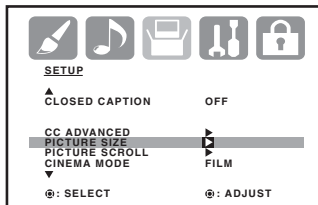

- 3 Appuyer sur ▲ ou ▼ pour sélectionner **PICTURE SIZE** (Taille de l'image), puis appuyer sur ▶. Le menu **PICTURE SIZE** (Taille de l'image) s'affiche.

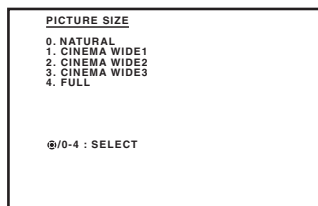

- 4 Appuyer sur ▲ ou ▼, ou utiliser les touches numériques de 1 à 4, pour sélectionner la taille d'image désirée, puis appuyer sur **ENTER** (Entrée).
- 5 Appuyer sur la touche **EXIT** (Quitter) de la télécommande pour revenir au mode de visualisation normal.

### Réglage du défilement de l'image

Il est possible de faire défiler l'image dans les modes CINEMA WIDE2 (Panoramique2) et CINEMA WIDE3 (Panoramique3).

**Pour régler le défilement de l'image :**

- 1 Appuyer sur la touche **MENU** de la télécommande en mode CINEMA WIDE2 (Panoramique2) ou CINEMA WIDE3 (Panoramique3). L'écran du menu s'affiche.
- 2 Appuyer sur la touche ◀ ou ▶ pour sélectionner l'icône de configuration . L'écran du menu **SETUP** (Configuration) s'affiche.

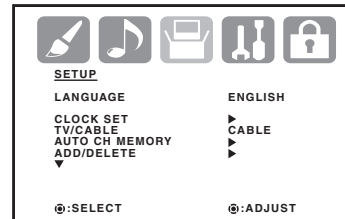

- 3 Appuyer sur ▲ ou ▼ pour sélectionner **PICTURE SCROLL** (Défilement de l'image).

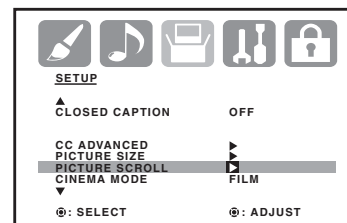

- 4 Appuyer sur ◀ ou ▶ pour accéder à l'écran **SCROLL ADJUSTMENT** (Réglage du défilement).

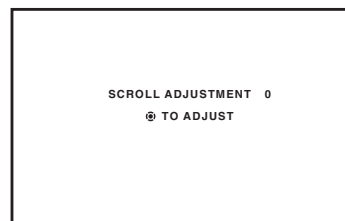

- 5 Pour ajuster la position verticale de l'image, appuyer sur ▲ ou ▼.



- 6 Pour remonter l'image, appuyer sur ▲.

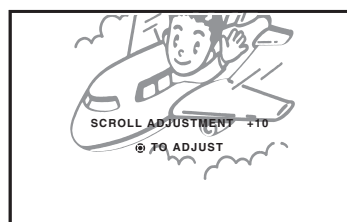

- 7 Pour abaisser l'image, appuyer sur ▼.



- 8 Appuyer sur la touche **EXIT** (Quitter) de la télécommande pour revenir au mode de visualisation normal.

### Remarque

Les défilements possibles pour un signal source 480i/480p sont :

- CINEMA WIDE1 (Panoramique1) : Non réglable
- CINEMA WIDE2 (Panoramique2) : -10 à +20
- CINEMA WIDE3 (Panoramique3) : -10 à +10

### Sélection du mode cinéma

Pour regarder un DVD à partir du lecteur de DVD lorsqu'il est connecté à l'entrée composantes, il se peut que l'image soit plus fluide si le mode cinéma (CINEMA MODE) est réglé sur FILM.

#### Pour sélectionner le mode cinéma :

- 1 Appuyer sur la touche **MENU** de la télécommande. L'écran du menu s'affiche.
- 2 Appuyer sur la touche ◀ ou ▶ pour sélectionner l'icône de configuration . L'écran du menu **SETUP** (Configuration) s'affiche.

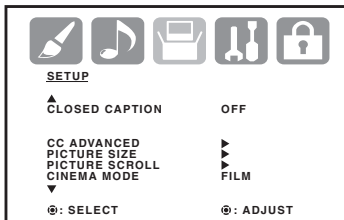

- 3 Appuyer sur ▲ ou ▼ pour sélectionner **CINEMA MODE** (Mode cinéma), puis appuyer sur ◀ ou ▶ pour sélectionner **FILM**.

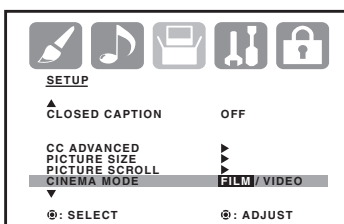

- 4 Pour ramener le mode cinéma à VIDEO, appuyer sur ◀ ou ▶ pour sélectionner **VIDEO**.
- 5 Appuyer sur la touche **EXIT** (Quitter) de la télécommande pour revenir au mode de visualisation normal.

### Définition de la préférence d'image

Il est possible de choisir entre quatre modes d'image : SPORTS, STANDARD, MOVIE (Film) et MEMORY (Mémoire).

Mode	Description
Sports	Image brillante et dynamique (réglé en usine)
Standard	Qualité d'image standard (réglé en usine)
Movie (Film)	Image de type film (réglé en usine)
Memory (Mémoire)	Préférence personnelle, définie par l'utilisateur à l'aide des commandes de réglage de l'image. Pour plus d'informations, se reporter à "Réglage de l'image" voir page 48.

#### Pour définir la préférence d'image :

- 1 Appuyer sur la touche **MENU** de la télécommande. L'écran du menu s'affiche.
- 2 Appuyer sur la touche ◀ ou ▶ pour sélectionner l'icône d'image . L'écran du menu **PICTURE** (Image) s'affiche.

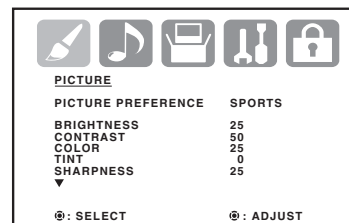

- 3 Appuyer sur ▲ ou ▼ pour sélectionner **PICTURE PREFERENCE** (Préférence d'image).

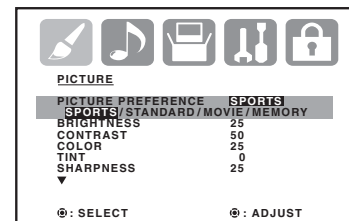

- 4 Appuyer sur la touche ◀ ou ▶ pour sélectionner le paramétrage désiré.

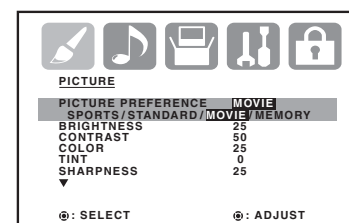

- 5 Appuyer sur la touche **EXIT** (Quitter) de la télécommande pour revenir au mode de visualisation normal.

## Réglage de l'image

### Pour régler l'image :

- 1 Appuyer sur la touche **MENU** de la télécommande. L'écran du menu s'affiche.
- 2 Appuyer sur la touche ◀ ou ▶ pour sélectionner l'icône d'image . L'écran du menu **PICTURE** (Image) s'affiche.

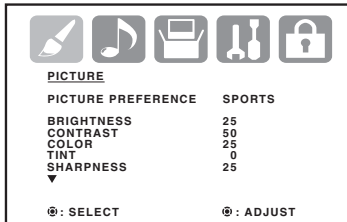

- 3 Appuyer sur ▲ ou ▼ pour sélectionner l'élément à régler, puis appuyer sur ◀ ou ▶ pour effectuer le réglage.

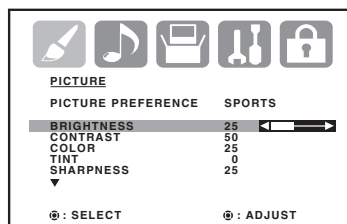

Élément	◀	▶
Luminosité	diminuer la luminosité	augmenter la luminosité
Contraste (réglé au maximum en usine)	diminuer le contraste	augmenter le contraste
Couleur	couleur plus pâle	couleur plus riche
Teinte	plus rouge	plus vert
Netteté	image plus douce	image plus nette

- 4 Une fois l'image correctement réglée, appuyer sur la touche **EXIT** (Quitter) de la télécommande pour revenir au mode de visualisation normal.

### Réglage de la température de couleur

Il est possible de changer la qualité de l'image en choisissant parmi trois températures de couleur pré-réglées : COOL (Froide), MEDIUM (Moyenne) et WARM (Chaude).

#### Pour régler la température de couleur :

- 1 Appuyer sur la touche **MENU** de la télécommande. L'écran du menu s'affiche.
- 2 Appuyer sur la touche ◀ ou ▶ pour sélectionner l'icône d'image . L'écran du menu **PICTURE** (Image) s'affiche.

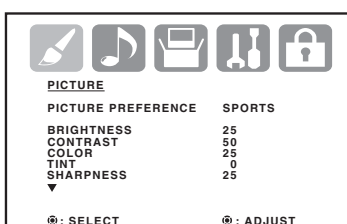

- 3 Appuyer sur ▲ ou ▼ pour sélectionner **COLOR TEMPERATURE** (Température de couleur), puis appuyer sur ◀ ou ▶ pour sélectionner le mode désiré.

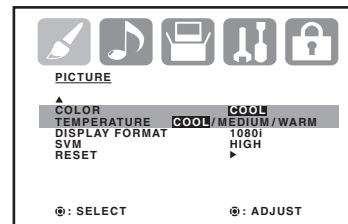

Mode	Description
Cool (Froide)	Image bleuâtre
Medium (Moyenne)	Image neutre
Warm (Chaude)	Image rougeâtre

- 4 Appuyer sur la touche **EXIT** (Quitter) de la télécommande pour revenir au mode de visualisation normal.

### Réglage du format d'affichage

Ce réglage convertit un signal d'entrée 480p en 540p ou 1080i.

#### Remarques

- La fonction de format d'affichage est disponible uniquement pour une entrée 480p. 1080i est toujours affiché lorsque le signal en entrée est autre que 480p.
- Si un scintillement est perceptible dans une image 480p, essayer de régler le format d'affichage sur 540p.

#### Pour régler le format d'affichage :

- 1 Appuyer sur la touche **MENU** de la télécommande. L'écran du menu s'affiche.
- 2 Appuyer sur la touche ◀ ou ▶ pour sélectionner l'icône d'image . L'écran du menu **PICTURE** (Image) s'affiche.

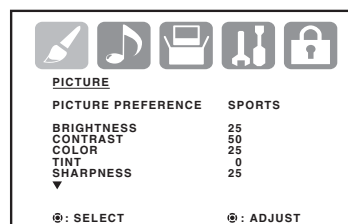

- 3 Appuyer sur ▲ ou ▼ pour sélectionner **DISPLAY FORMAT** (Format d'affichage).

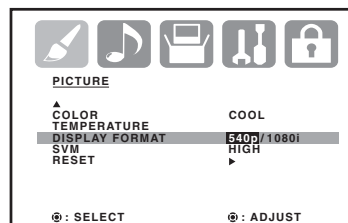



- Appuyer sur ◀ ou ▶ pour sélectionner **540p** ou **1080i**.
- Appuyer sur la touche **EXIT** (Quitter) de la télécommande pour revenir au mode de visualisation normal.

### Sélection de la modulation de la vitesse de balayage (SVM)

La fonction SVM améliore le contraste et la netteté de l'image. Cette fonction a trois modes : HIGH (Haut), LOW (Bas) et OFF (Désactivé).

#### Pour sélectionner la fonction SVM :

- Appuyer sur la touche **MENU** de la télécommande. L'écran du menu s'affiche.
- Appuyer sur la touche ◀ ou ▶ pour sélectionner l'icône d'image . L'écran du menu **PICTURE** (Image) s'affiche.

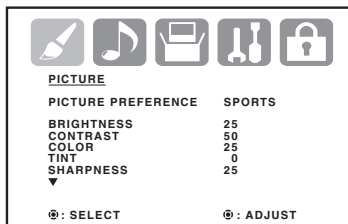

- Appuyer sur la touche ▲ ou ▼ pour sélectionner **SVM**.

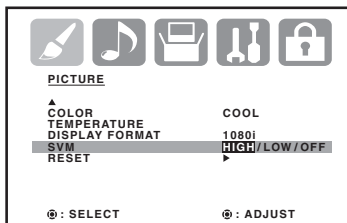

- Appuyer sur la touche ◀ ou ▶ pour choisir le paramétrage désiré, **HIGH** (Haut), **LOW** (Bas) ou **OFF** (Désactivé).
- Appuyer sur la touche **EXIT** (Quitter) de la télécommande pour revenir au mode de visualisation normal.

### Réinitialisation des réglages de l'image

La fonction RESET (Réinitialisation) ramène les réglages de qualité de l'image aux paramètres d'usine suivants :

- PICTURE PREFERENCE (Préférence d'image) ..... sports
- BRIGHTNESS (Luminosité) . centre (25)
- CONTRAST (Contraste) ..... max (50)
- COLOR (Couleur) ..... centre (25)
- TINT (Teinte) ..... centre (0)
- SHARPNESS (Netteté) ..... centre (25)
- COLOR TEMPERATURE (Température de couleur) ..... COOL (Froide)
- DISPLAY FORMAT (Format d'affichage) ..... 1080i
- SVM ..... HIGH (Haut)

### Pour réinitialiser les réglages de l'image :

- Appuyer sur la touche **MENU** de la télécommande. L'écran du menu s'affiche.
- Appuyer sur la touche ◀ ou ▶ pour sélectionner l'icône d'image . L'écran du menu **PICTURE** (Image) s'affiche.

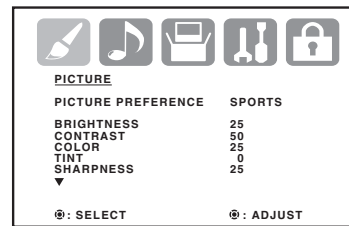

- Appuyer sur ▲ ou ▼ pour sélectionner **RESET** (Réinitialiser), puis appuyer sur ▶. Les paramètres sont réinitialisés.

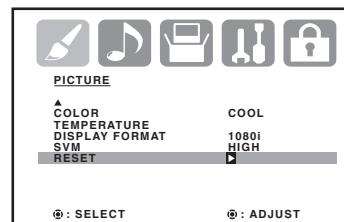

### Réglage des sous-titres codés

Ce téléviseur a la capacité de décoder et d'afficher des émissions télévisées en sous-titres codés. La fonction de sous-titres codés affiche le texte à l'écran pour les téléspectateurs malentendants, ou traduit et affiche le texte dans une autre langue.

Deux modes de sous-titres codés sont disponibles :

- Sous-titres codés** : Ce mode codé des sous-titres affiche le texte à l'écran en anglais ou dans une autre langue. Généralement, les sous-titres codés en anglais sont transmis sur C1 et les sous-titres dans d'autres langues sont transmis sur C2.

- **Texte** : Le mode texte des sous-titres codés remplit généralement la moitié de l'écran avec un calendrier de programmation ou d'autres informations.

## Remarques

- Si l'émission ou la vidéo sélectionnée n'a pas de sous-titres codés, aucun sous-titre ne s'affiche à l'écran, mais le téléviseur reste en mode de sous-titres codés.
- Si le texte n'est pas disponible dans une zone de réception particulière, un rectangle noir pourra apparaître à l'écran. Si cela se produit, régler la fonction des sous-titres codés sur OFF (Désactivé).
- Lorsque la fonction des sous-titres codés est sélectionnée, les sous-titres apparaissent au bout d'environ 10 secondes.
- Des fautes d'orthographe ou des caractères bizarres peuvent occasionnellement apparaître dans les sous-titres codés. Ceci est normal, en particulier pour des émissions en direct, dans la mesure où les sous-titres codés sont dans ce cas également saisis en direct. Ces transmissions ne donnent pas le temps de procéder à une relecture.
- Lorsque les sous-titres codés sont affichés, les affichages à l'écran, tels que le volume et la sourdine, peuvent être visibles mais se superposer aux sous-titres codés.
- Certains systèmes de TV câblée et certains systèmes de protection contre la copie peuvent gêner la réception des sous-titres codés.
- En cas d'utilisation d'une antenne intérieure ou si la réception TV est très médiocre, il est possible que le décodeur de sous-titres n'apparaisse pas ou apparaisse avec des caractères bizarres ou des mots mal orthographiés. Dans ce cas, ajuster l'antenne pour obtenir une meilleure réception ou utiliser une antenne extérieure.

### Pour activer les sous-titres codés :

- 1 Appuyer sur la touche **MENU** de la télécommande. L'écran du menu s'affiche.
- 2 Appuyer sur la touche ◀ ou ▶ pour sélectionner l'icône de configuration . L'écran du menu **SETUP** (Configuration) s'affiche.

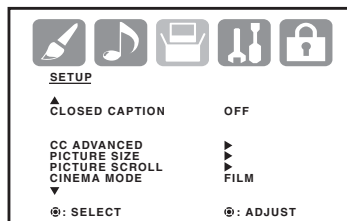

- 3 Appuyer sur ▲ ou ▼ pour sélectionner **CLOSED CAPTION** (Sous-titres codés).
- 4 Appuyer sur la touche ◀ ou ▶ pour sélectionner le mode de sous-titres codés souhaité.

Si le signal reçu est analogique, les choix possibles sont : C1, C2, T1, T2 et OFF (Désactivé).

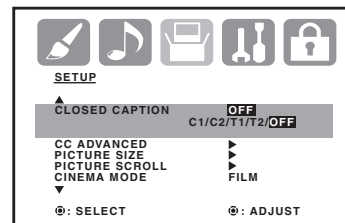

- OU -

Si le signal reçu est numérique, les choix possibles sont : CS1, CS2, CS3, CS4, CS5, CS6, C1, C2, C3, C4, T1, T2, T3, T4 et OFF (Désactivé).

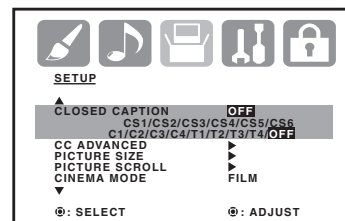

- 5 Appuyer sur la touche **EXIT** (Quitter) de la télécommande pour revenir au mode de visualisation normal.

### Personnalisation des sous-titres codés

Les sous-titres codés sont préréglés en usine. Cependant, il est possible de régler individuellement les sous-titres de la manière suivante :

#### Pour personnaliser des sous-titres codés numériques :

- 1 Appuyer sur la touche **MENU** de la télécommande. L'écran du menu s'affiche.
- 2 Appuyer sur la touche ◀ ou ▶ pour sélectionner l'icône de configuration . L'écran du menu **SETUP** (Configuration) s'affiche.

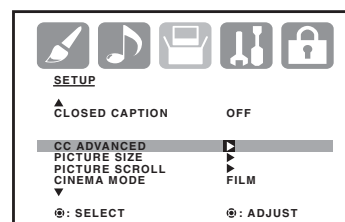

- Appuyer sur ▲ ou ▼ pour sélectionner **CC ADVANCED** (Sous-titres codés avancés), puis appuyer sur ►. Le menu **CC ADVANCED** (Sous-titres codés avancés) s'affiche.

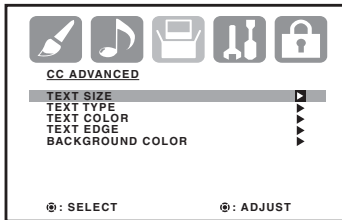

- Appuyer sur ▲ ou ▼ pour sélectionner l'option de **CC ADVANCED** (Sous-titres codés avancés) à personnaliser, puis appuyer sur ◀ ou ▶.

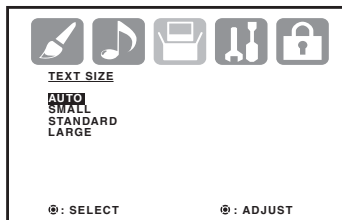

- Appuyer sur la touche ▲ ou ▼ pour sélectionner le paramétrage désiré.

Option	Paramètres
Text size (Taille du texte)	Auto, small (petite), standard, large (grande)
Text type (Type de texte)	Auto, default (défaut), mono w/serif (espacement fixe avec empattement), prop w/serif (espacement proportionnel avec empattement), mono w/o serif (espacement fixe sans empattement), prop w/o serif (espacement proportionnel sans empattement), casual (courant), cursive, small caps (petites majuscules)
Text color (Couleur du texte)	Auto, black (noir), white (blanc), red (rouge), green (vert), blue (bleu), yellow (jaune), magenta et cyan
Text edge (Bord du texte)	Auto, none (aucun), raised (surélevé), depressed (enfoncé), uniform (uniforme), left drop shadow (ombre avec dénivelé à gauche), right drop shadow (ombre avec dénivelé à droite)
Background color (Couleur de fond)	Auto, black (noir), white (blanc), red (rouge), green (vert), blue (bleu), yellow (jaune), magenta et cyan

- Appuyer sur la touche **EXIT** (Quitter) de la télécommande pour revenir au mode de visualisation normal.

### Sélection du son stéréo, de la deuxième trame sonore (SAP) et réglage du son

La fonction de transmission multivoie de signaux sonores en télévision (*MTS*) fournit un son stéréo haute fidélité. *MTS* peut aussi transmettre une deuxième trame sonore (*SAP*) contenant une deuxième langue ou d'autres informations audio.

Lorsque le téléviseur reçoit une émission diffusée en stéréo ou avec une deuxième trame sonore, le mot **STEREO** ou **SAP** apparaît à l'écran lorsque le téléviseur est allumé, à chaque changement de canal et à chaque pression de la touche **DISPLAY** (Affichage).

#### Pour sélectionner stéréo ou SAP :

- Appuyer sur la touche **MENU** de la télécommande. L'écran du menu s'affiche.
- Appuyer sur la touche ◀ ou ▶ pour sélectionner l'icône audio . L'écran du menu **AUDIO** s'affiche.

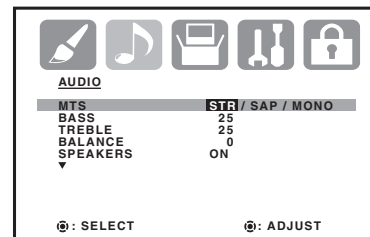

- Appuyer sur ▲ ou ▼ pour sélectionner **MTS**, puis appuyer sur ◀ ou ▶ pour sélectionner l'option désirée (**STR**, **SAP** ou **MONO**).

#### Remarques

- Normalement, le téléviseur peut rester en mode stéréo, étant donné qu'il reproduit automatiquement le type de son diffusé (stéréo ou mono).
- Si le son stéréo comporte des parasites, sélectionner **MONO** pour réduire les parasites.

#### Pour régler le son :

- Appuyer sur la touche **MENU** de la télécommande. L'écran du menu s'affiche.
- Appuyer sur la touche ◀ ou ▶ pour sélectionner l'icône audio . L'écran du menu **AUDIO** s'affiche.

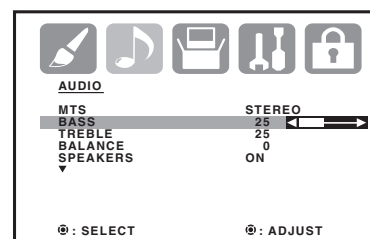

- Appuyer sur la touche ▲ ou ▼ pour sélectionner l'élément du son à régler.
- Appuyer sur la touche ◀ ou ▶ pour augmenter ou diminuer le niveau de l'élément sélectionné.
- Appuyer sur la touche **EXIT** (Quitter) de la télécommande pour revenir au mode de visualisation normal.

## Désactivation des haut-parleurs intégrés

### Pour désactiver les haut-parleurs intégrés :

- 1 Appuyer sur la touche **MENU** de la télécommande. L'écran du menu s'affiche.
- 2 Appuyer sur la touche ◀ ou ▶ pour sélectionner l'icône audio . L'écran du menu **AUDIO** s'affiche.

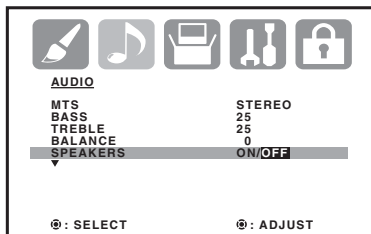

- 3 Appuyer sur ▲ ou ▼ pour sélectionner **SPEAKERS** (Haut-parleurs), puis appuyer sur ◀ ou ▶ pour sélectionner **OFF** (Désactivés). (Pour activer les haut-parleurs intégrés, sélectionner **ON** [Activés].)
- 4 Appuyer sur la touche **EXIT** (Quitter) de la télécommande pour revenir au mode de visualisation normal.

### Sélection du BBE

En corrigeant le retard de phase et la distorsion naturellement générés par les systèmes de haut-parleurs, la fonction de son BBE garantit que le son qui parvient aux oreilles de l'utilisateur est aussi naturel que le son original. Les voies humaines sont plus claires et la musique est naturelle et bien définie.

Sous licence de BBE Sound, Inc. sous les brevets USP 5510752 et 5736897. BBE et le symbole BBE sont des marques déposées de BBE Sound, Inc.

### Pour sélectionner le BBE :

- 1 Appuyer sur la touche **MENU** de la télécommande. L'écran du menu s'affiche.
- 2 Appuyer sur la touche ◀ ou ▶ pour sélectionner l'icône audio . L'écran du menu **AUDIO** s'affiche.

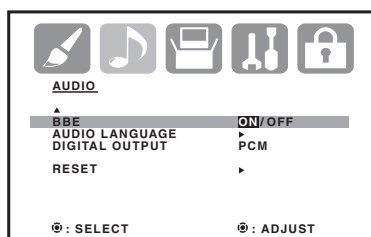

- 3 Appuyer sur ▲ ou ▼ pour sélectionner **BBE**, puis appuyer sur ◀ ou ▶ pour sélectionner **ON** (Activé). (Pour désactiver le BBE, sélectionner **OFF** [Désactivé].)
- 4 Appuyer sur la touche **EXIT** (Quitter) de la télécommande pour revenir au mode de visualisation normal.

### Sélection de la sortie audio numérique

Il est possible de choisir le format du signal de sortie audio numérique.

### Pour sélectionner la sortie audio numérique :

- 1 Appuyer sur la touche **MENU** de la télécommande. L'écran du menu s'affiche.
- 2 Appuyer sur la touche ◀ ou ▶ pour sélectionner l'icône audio . L'écran du menu **AUDIO** s'affiche.

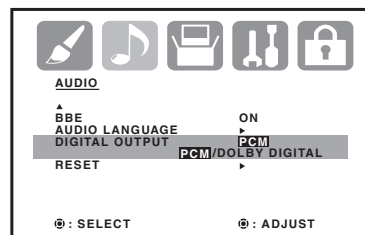

- 3 Appuyer sur ▲ ou ▼ pour sélectionner **DIGITAL OUTPUT** (Sortie numérique), puis appuyer sur ◀ ou ▶ pour sélectionner **PCM** ou **DOLBY DIGITAL**.
- 4 Appuyer sur la touche **EXIT** (Quitter) de la télécommande pour revenir au mode de visualisation normal.

### Sélection de la langue audio

Lorsque que plusieurs langues audio sont incluses dans un signal numérique, il est possible de sélectionner une des langues audio.

### Pour sélectionner la langue audio :

- 1 Appuyer sur la touche **MENU** de la télécommande. L'écran du menu s'affiche.
- 2 Appuyer sur la touche ◀ ou ▶ pour sélectionner l'icône audio . L'écran du menu **AUDIO** s'affiche.

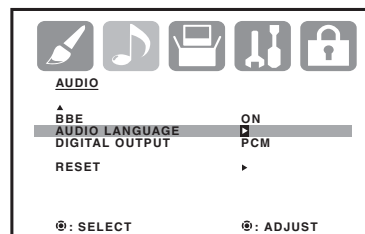

- 3 Appuyer sur ▲ ou ▼ pour sélectionner **AUDIO LANGUAGE** (Langue audio), puis appuyer sur ◀ ou ▶. Le menu **AUDIO LANGUAGE** (Langue audio) s'affiche.

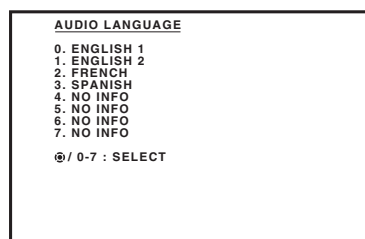

- 4 Appuyer sur la touche ▲ ou ▼ pour sélectionner la langue désirée.
- 5 Appuyer sur la touche **EXIT** (Quitter) de la télécommande pour revenir au mode de visualisation normal.

## Réinitialisation des réglages audio

La fonction RESET (Réinitialisation) ramène les réglages audio aux paramètres d'usine suivants :

- BASS (Graves)..... centre (25)
- TREBLE (Aigus) ..... centre (25)
- BALANCE ..... centre (0)

### Pour réinitialiser les réglages audio :

- 1 Appuyer sur la touche **MENU** de la télécommande. L'écran du menu s'affiche.
- 2 Appuyer sur la touche ◀ ou ▶ pour sélectionner l'icône audio . L'écran du menu **AUDIO** s'affiche.

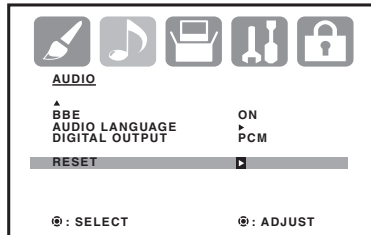

- 3 Appuyer sur ▲ ou ▼ pour sélectionner **RESET** (Réinitialiser), puis appuyer sur ▶. Les réglages audio sont ramenés aux réglages d'usine.

## Vérification de la puissance du signal numérique

Ceci permet d'afficher la puissance du signal numérique pour les canaux numériques.

### Pour vérifier la puissance du signal numérique :

- 1 Appuyer sur la touche **MENU** de la télécommande. L'écran du menu s'affiche.
- 2 Appuyer sur la touche ◀ ou ▶ pour sélectionner l'icône de configuration . L'écran du menu **SETUP** (Configuration) s'affiche.

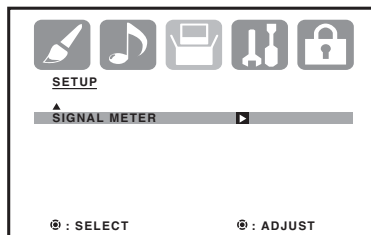

- 3 Appuyer sur ▲ ou ▼ pour sélectionner **SIGNAL METER** (Mesure du signal), puis appuyer sur ◀ ou ▶. La fenêtre **SIGNAL METER** (Mesure du signal) apparaît, affichant la puissance du signal numérique.

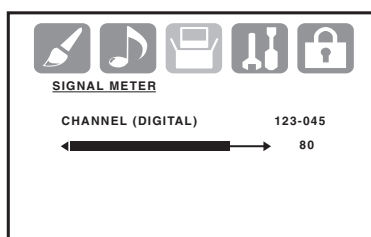

- 4 Appuyer sur la touche **EXIT** (Quitter) de la télécommande pour revenir au mode de visualisation normal.

### Remarques

- La fonction de mesure du signal n'est pas disponible pour les canaux analogiques.
- Après 240 secondes, l'écran **SIGNAL METER** (Mesure du signal) revient automatiquement au fonctionnement normal du téléviseur.

## Problèmes et solutions

Utiliser la liste de vérification suivante pour identifier et résoudre les problèmes qui peuvent survenir avec le téléviseur. Si le problème persiste, consulter le revendeur local ou un centre de services. Lors d'une utilisation avec d'autres appareils, vérifier que toutes les connexions sont correctes.

Problème	Solution
Le téléviseur ne fonctionne pas	<ul style="list-style-type: none"> <li>• Vérifier que le cordon d'alimentation est branché.</li> <li>• Essayer une autre prise secteur.</li> <li>• Absence de courant. Vérifier le fusible ou le disjoncteur.</li> <li>• Débrancher le téléviseur pendant une heure, puis le rebrancher.</li> </ul>
Pas de son ou son médiocre	<ul style="list-style-type: none"> <li>• La station ou le câble a des problèmes ; essayer une autre station.</li> <li>• Vérifier les réglages du son (volumes et sourdine).</li> <li>• Vérifier s'il existe des sources possibles d'interférences.</li> </ul>
Pas d'image ou image médiocre	<ul style="list-style-type: none"> <li>• La station ou le câble a des problèmes ; essayer une autre station.</li> <li>• S'assurer que les canaux sont enregistrés en mémoire.</li> <li>• Vérifier les connexions de l'antenne ou du câble et essayer de régler l'antenne.</li> <li>• Vérifier s'il existe des sources possibles d'interférences.</li> <li>• Vérifier les réglages du contrôle de l'image.</li> </ul>
Mauvaise réception sur certains canaux	<ul style="list-style-type: none"> <li>• La station ou le câble a des problèmes ; essayer une autre station.</li> <li>• S'assurer que les canaux sont enregistrés en mémoire.</li> <li>• La station est faible ; régler l'antenne pour obtenir une meilleure réception.</li> <li>• Vérifier s'il existe des sources possibles d'interférences.</li> </ul>
Pas de couleur ou couleur médiocre	<ul style="list-style-type: none"> <li>• La station ou le câble a des problèmes ; essayer une autre station.</li> <li>• S'assurer que les canaux sont enregistrés en mémoire.</li> <li>• Vérifier les réglages du contrôle de l'image.</li> <li>• Vérifier les connexions de l'antenne ou du câble ; régler l'antenne.</li> <li>• Vérifier s'il existe des sources possibles d'interférences.</li> </ul>
L'image tremble ou dérive	<ul style="list-style-type: none"> <li>• La station ou le câble a des problèmes ; essayer une autre station.</li> <li>• S'assurer que les canaux sont enregistrés en mémoire.</li> <li>• Le câblo-opérateur brouille le signal.</li> <li>• Régler l'antenne.</li> </ul>

Problèmes à l'écran lors d'une émission numérique	<ul style="list-style-type: none"> <li>Vérifier la puissance du signal numérique.</li> </ul>
Pas de réception de la TV câblée	<ul style="list-style-type: none"> <li>Vérifier toutes les connexions du réseau câblé.</li> <li>Régler l'option du menu TV/CABLE sur le mode CABLE.</li> <li>Problèmes de la station ou du réseau câblé ; essayer une autre station.</li> </ul>
Barres horizontales ou diagonales sur l'écran	<ul style="list-style-type: none"> <li>Vérifier les connexions de l'antenne et régler ou réorienter l'antenne.</li> <li>Vérifier s'il existe des sources possibles d'interférences.</li> </ul>
Pas de réception au-delà du canal 13	<ul style="list-style-type: none"> <li>Vérifier que l'option du menu TV/CABLE est dans le mode approprié.</li> <li>En cas d'utilisation d'une antenne, vérifier les connexions à l'antenne UHF.</li> </ul>
La télécommande ne fonctionne pas	<ul style="list-style-type: none"> <li>Les piles sont faibles, mortes ou insérées incorrectement.</li> <li>La télécommande est hors de portée ; se rapprocher du téléviseur (à moins de 5 mètres).</li> <li>Veiller à ce que la télécommande soit pointée vers le capteur.</li> <li>Vérifier qu'il n'existe aucun obstacle entre la télécommande et le téléviseur.</li> <li>Vérifier que le cordon d'alimentation est branché.</li> </ul>
Le téléviseur s'éteint	<ul style="list-style-type: none"> <li>Aucune émission n'est diffusée par la station syntonisée.</li> <li>Le temporisateur automatique d'arrêt automatique est activé.</li> <li>L'alimentation électrique a été interrompue.</li> </ul>
Les sous-titres codés ne sont pas activés	<ul style="list-style-type: none"> <li>La station de télévision a des problèmes ou l'émission diffusée n'est pas avec sous-titres codés. Essayer un autre canal.</li> <li>Vérifier la connexion au réseau câblé ou à l'antenne VHF/UHF. Repositionner ou pivoter l'antenne.</li> <li>Régler le décodeur de sous-titres dans le menu.</li> </ul>
L'affichage n'est pas dans la langue désirée	<ul style="list-style-type: none"> <li>Sélectionner la langue correcte dans les options du menu.</li> </ul>

## Spécifications

### Caractéristiques générales

Alimentation :	CA 120 V, 60 Hz
Consommation électrique :	Fonctionnement : 195 W Veille : 1 W
Poids :	117,7 lb (53,5 kg)
Dimensions :	31 5/16 x 21 5/8 x 22 3/18 pouces (796 x 549,2 x 563 mm)
Entrées :	
VIDÉO :	1 V (c-c)/75 ohms
AUDIO :	-8 dBm/50 k ohms
S-VIDÉO :	Y : 1 V (c-c), 75 ohms C : 0,286 V (c-c), 75 ohms
COMPOSANTES :	Y : 1 V (c-c), 75 ohms P <sub>R</sub> : 0,7 V (c-c), 75 ohms P <sub>B</sub> : 0,7 V (c-c), 75 ohms
Sortie :	
VIDÉO :	1 V (c-c)/75 ohms
AUDIO :	150 mV (efficace)
AUDIO NUMÉRIQUE :	0,5 V (c-c), 75 ohms
Entrée antenne :	Entrée VHF/UHF/CÂBLE 75 ohms coaxial
Tube cathodique :	30 pouces (760 mm diagonale)
Type de syntoniseur :	Synthétiseur de fréquence PLL à quartz
Canaux de réception :	
VHF	2-13
UHF	14-69
CÂBLE	14-36 (A)-(W) 37-59 (AA)-(WW) 60-85 (AAA)-(ZZZ) 86-94 (86)-(94) 95-99 (A-5)-(A-1) 100-125 (100)-(125) 01 (5A)
Haut-parleur :	1,8 x 3,9 pouces (45,7 x 99 mm), 8 ohms x 2

Puissance de sortie du son : 5 W + 5 W

La conception et les spécifications sont sujettes à modifications sans avis préalable.



## Garantie limitée

Insignia Products garantit au premier acheteur de ce Produit que ce produit sera exempt de vice de matériaux ou de main-d'œuvre pour une période de trois cent soixante-cinq jours (365) à compter de la date d'achat, comme suit :

**1 MAIN-D'ŒUVRE :** Pendant la période de garantie, si ce produit est considéré comme étant défectueux, Insignia le réparera ou le remplacera, à sa discrétion, gratuitement ou paiera les frais de main-d'œuvre à tout service de réparation agréé par Insignia. Au-delà de la période de garantie, l'utilisateur sera redevable de tous les frais afférents à la main-d'œuvre.

**2 PIÈCES DÉTACHÉES :** En outre, Insignia fournira gratuitement les pièces détachées neuves ou remises à neuf, en échange des pièces défectueuses pendant la durée de la garantie. À l'expiration de la période de garantie le coût de toute pièce détachée sera à la charge de l'utilisateur.

Pour obtenir le service de la garantie, le produit devra être présenté accompagné du reçu original ou de toute autre preuve d'achat, soit dans son emballage original, soit dans un emballage procurant des conditions identiques de protection, au détaillant le plus proche du magasin ou du site Web où le produit a été acheté.

Cette garantie ne couvre pas les dommages esthétiques ou ceux résultants de catastrophes naturelles, de la foudre, d'un accident, d'une mauvaise utilisation, de manipulations abusives, de négligence, d'une utilisation commerciale ou d'une modification de tout ou partie du produit, y compris l'antenne. Cette garantie ne couvre aucun dommage ayant pour origine une utilisation ou une maintenance défectueuse, la connexion à une source électrique dont la tension est inadéquate ou encore toute réparation réalisée par quiconque autre qu'un service de réparation agréé par Insignia. Cette garantie ne couvre pas les produits vendus « EN L'ÉTAT » ou « HORS SERVICE » ou les consommables (tels que les fusibles ou les piles). Cette garantie n'est applicable qu'aux États-Unis et au Canada.

La garantie est annulée si le numéro de série usine a été altéré ou enlevé du produit.

LA RÉPARATION OU LE REMPLACEMENT, TELS QU'OFFERTS PAR CETTE GARANTIE, CONSTITUENT LE SEUL RECOURS DU CONSOMMATEUR. INSIGNIA NE POURRA PAS ÊTRE TENU POUR RESPONSABLE DE DOMMAGES ACCESSOIRES OU CONSÉCUTIFS, OU DE L'INEXÉCUTION D'UNE GARANTIE EXPRESSE OU IMPLICITE SUR CE PRODUIT. SAUF DISPOSITIONS CONTRAIRES DES LOIS ET RÈGLEMENTS APPLICABLES, TOUTE GARANTIE IMPLICITE DE QUALITÉ MARCHANDE OU D'ADAPTATION À UN USAGE PARTICULIER RELATIVE À CE PRODUIT EST LIMITÉE À LA PÉRIODE DE GARANTIE APPLICABLE TELLE QUE DÉCRITE CI-DESSUS.

Certains états ou provinces ne permettent ni l'exclusion ou la limitation des dommages accessoires ou consécutifs, ni les limitations implicites de durée d'une garantie, de sorte que les limitations ou exclusions énoncées ci-dessus peuvent être nulles dans le cas du premier acheteur. La présente garantie donne au premier acheteur des garanties juridiques spécifiques ; il peut aussi bénéficier d'autres garanties qui varient d'un état ou d'une province à l'autre.

Pour le service à la clientèle, appeler le 1-877-467-4289

[www.insignia-products.com](http://www.insignia-products.com)

Insignia Products, Richfield, Minnesota, États-Unis

## Avis juridiques

### Déclaration de conformité FCC

Cet équipement génère, utilise et diffuse des ondes radio et, s'il n'est pas installé et utilisé conformément aux instructions dont il fait l'objet, il peut provoquer des interférences indésirables avec les communications radio. Cependant, nous ne pouvons pas garantir qu'aucune interférence ne se produira pour une installation particulière. Les changements ou modifications apportés à cet appareil peuvent donner lieu à des interférences nuisibles, à moins que les modifications ne soient expressément approuvées dans le manuel d'instruction. L'utilisateur pourrait perdre le droit de faire fonctionner cet appareil s'il a subi un changement ou une modification non autorisée. Si cet équipement est source d'interférences gênant la réception d'ondes radio ou télévisées (déterminé en éteignant et en rallumant l'équipement), il est recommandé que l'utilisateur tente de corriger le problème en suivant au moins l'une des mesures suivantes :

- Réorienter ou déplacer l'antenne réceptrice.
- Augmenter la distance entre l'équipement et le récepteur.
- Brancher l'équipement dans la prise électrique d'un circuit différent de celui auquel le récepteur est relié.
- Contacter le revendeur ou un technicien radio/télévision qualifié pour toute assistance.

Cet appareil est conforme à l'article 15 du règlement de la FCC. Son fonctionnement est soumis aux deux conditions suivantes :

- Cet appareil ne doit pas émettre d'interférences nuisibles, et
- Cet appareil doit accepter toutes les interférences reçues, y compris celles pouvant provoquer un fonctionnement non souhaité.

### Droits d'auteurs

© 2006 Insignia. Insignia et le logo Insignia sont des marques de commerce de Best Buy Enterprise Services, Inc. Les autres noms de marques et de produits mentionnés sont des marques de commerce ou des marques déposées de leurs propriétaires respectifs. Les caractéristiques et spécifications sont susceptibles d'être modifiées sans préavis.

## Bienvenido

Felicitaciones por su compra de este producto de alta calidad de Insignia. Su televisor digital de pantalla panorámica plana modelo NS-30HTV de 30 pulgadas representa el más moderno diseño de TV, y está concebido para brindar un rendimiento confiable y sin problemas. Para referencia futura, escriba el número de serie, la fecha de compra, y el nombre del distribuidor en los espacios a continuación.

Número de modelo: NS-30HTV

Número de serie: \_\_\_\_\_

Fecha de compra: \_\_\_\_\_

Distribuidor: \_\_\_\_\_

## Contenido

Características . . . . .	56
MEDIDAS DE SEGURIDAD IMPORTANTES . . . . .	56
Preparación para instalar su TV . . . . .	59
Conexión de su TV . . . . .	59
Familiarización con su TV . . . . .	63
Uso del TV . . . . .	65
Solución de problemas . . . . .	82
Especificaciones . . . . .	83
Garantía Limitada . . . . .	84
Avisos legales . . . . .	84

## Características

- **Imagen de alta calidad con resolución horizontal de más de 500 líneas**—Excede la resolución Super VHS (400 líneas) o la del disco láser (430 líneas).
- **Compatible con una amplia gama de salidas de audio mediante un conector de audio digital (coaxial)**—Cuando se conecta un componente con un decodificador Dolby Digital incorporado, el sonido Dolby Digital puede producir el efecto de estar en un cine o en una sala de conciertos.
- **Sintonizador digital integrado**—Usted puede ver programas digitales sin usar una caja de TV por cable digital.
- **Decodificador de subtítulos con modo de texto completo**—Muestra subtítulos o texto completo en pantalla para personas con discapacidad auditiva.
- **Ajustes de imagen usando el control remoto**—La visualización en pantalla proporciona ajustes precisos mediante el control remoto del brillo, contraste, color, tinte y nitidez.
- **Temporizador de apagado automático del TV programable**—Disponible mediante el control remoto, usted puede programar su TV para que se apague automáticamente después de un máximo de 120 minutos.
- **V-Chip**—La función V-Chip puede leer la clasificación de contenido de un programa o película de TV si el programa está codificado con esta información. La función V-Chip le permite establecer un nivel de restricción.
- **Recepción estéreo/SAP**—Su TV está diseñado para recibir transmisiones de programas en estéreo y segundo audio (SAP), donde están disponibles.

- **BBE**—BBE proporciona un sonido vívido con increíble presencia.
- **Conectores de S-Video/video de componente**—Su TV está equipado con 3 tipos de conectores de entrada de video. Usted puede conectar un VCR, reproductor de DVD, receptor de satélite u otro componente de audio/video a su televisor. Los conectores de entrada de video de componente y entrada de S-Video le permiten usar el reproductor de DVD u otros dispositivos de video con una imagen de alta calidad.
- **Visualización en pantalla de 3 idiomas**—Usted puede seleccionar inglés, español o francés para la programación en pantalla.

\* Fabricado con licencia de Dolby Laboratories. "Dolby" y el símbolo de la doble D son marcas registradas de Dolby Laboratories.

### ADVERTENCIA:

PARA REDUCIR EL RIESGO DE INCENDIO O DESCARGA ELÉCTRICA, NO SE DEBE EXPONER ESTE APARATO A LA LLUVIA O HUMEDAD.

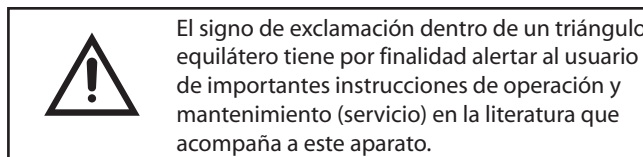
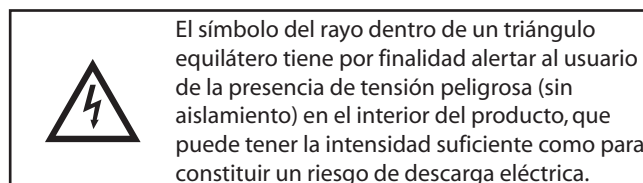

## MEDIDAS DE SEGURIDAD IMPORTANTES

- **Lea las instrucciones**--Lea todas las instrucciones de seguridad y operación antes de usar el televisor.
- **Guarde las instrucciones**--Guarde las instrucciones de seguridad y operación para referencia futura.
- **Siga las advertencias**—Preste atención a todas las advertencias sobre su TV y las instrucciones de operación.
- **Siga las instrucciones**--Siga todas las instrucciones de operación y uso.
- **Limpieza**—Desconecte el TV del tomacorriente en la pared antes de limpiarlo. No use limpiadores líquidos o en aerosol. Use un paño húmedo para limpiar.

**EXCEPCIÓN:** Los productos que requieren el uso de servicio ininterrumpido y que, por alguna razón específica, como la posibilidad de pérdida del código de autorización del convertidor CATV, no permiten que el usuario los desconecte para limpiarlos o por cualquier otra razón, no requieren seguir las instrucciones que indican desconectar el TV en la descripción de limpieza necesaria en esta instrucción.

- **Accesorios**—No use accesorios que no hayan sido recomendados por el fabricante del televisor ya que podrían causar problemas peligrosos.
- **Agua y humedad**—No use el televisor cerca del agua; por ejemplo, cerca de una bañera, lavabo, fregadero de cocina, o lavadero; en un sótano mojado o cerca de una piscina.
- **Accesorios**—No coloque el televisor en un carro, base, trípode, soporte, o mesa inestable. El televisor puede caerse y causar lesiones personales graves y daño grave a la unidad. Usar solamente con carros, bases, trípodes, soportes, o mesas especificadas por el fabricante o que se vendan con el televisor.

Si va a montar el televisor, siga las instrucciones del fabricante y use un accesorio de montaje recomendado por el fabricante. Mueva el conjunto del TV y el carro con cuidado. Las paradas repentinas, la fuerza excesiva y las superficies irregulares pueden causar que su TV y el carro se volteen de lado.



- **Ventilación**—Las ranuras y aberturas en el gabinete en y en la parte posterior o inferior se proveen por ventilación, para asegurar la operación confiable del televisor, y para protegerlo contra el sobrecalentamiento. No bloquee las aberturas. No coloque el TV en una cama, un sofá, una alfombra u otra superficie similar. El televisor nunca se debe colocar cerca o sobre un radiador. No coloque el televisor en una instalación integrada, tal como un librero o estantería a menos que se proporcione ventilación apropiada o se hayan seguido las instrucciones del fabricante.
- **Fuentes de alimentación eléctrica**—Use sólo el tipo de alimentación eléctrica indicado en la etiqueta de marca. Si no esta seguro del tipo de fuente de energía en su casa, consulte con el vendedor de su TV o la compañía local de energía. Para televisores diseñados para funcionar con baterías, u otras fuentes, consulte las instrucciones de operación respectivas.

- **Conexión a tierra o polarización**—El televisor está equipado con un enchufe polarizado de corriente alterna (un enchufe que tiene una lamina más ancha que la otra). Este enchufe se conecta en el tomacorriente de una sola forma. Esta es una característica de seguridad. Si no puede insertar completamente el enchufe en el tomacorriente, intente darle vuelta al enchufe. Si el enchufe todavía no entra, contacte a su electricista para que reemplace el tomacorriente obsoleto. No anule el propósito de seguridad del conector a tierra polarizado.
- **Protección del cable de alimentación**—Coloque los cables de alimentación eléctrica de tal forma que no se pisen o queden aplastados por objetos colocados contra ellos; preste atención especial a los cables conectados a tomacorrientes y al lugar de donde salen del televisor.
- **Conexión a tierra de la antena exterior**—Si una antena externa o un sistema de cable esta conectado al TV, asegúrese de que la antena o el sistema de cable esté conectado a tierra, para proporcionar algo de protección contra sobretensiones de voltaje y la acumulación de cargas estáticas. El artículo 810 del código nacional eléctrico, ANSI/NFPA No. 70-1984 proporciona información con respecto a la conexión a tierra del poste y la estructura de soporte, la conexión a tierra del alambre principal de una unidad de descarga de antena, el tamaño de los conductores de la conexión a tierra y la conexión del electrodo de conexión a tierra.

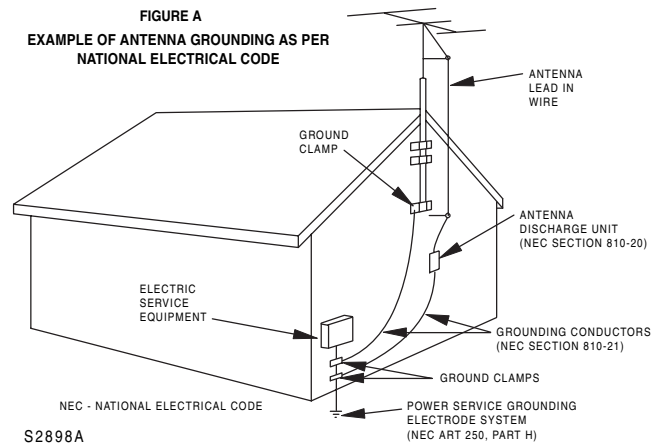

- **Relámpagos**—Para protección adicional del receptor de TV durante una tormenta de rayos, o cuando se deje sin usar por un periodo de tiempo extensivo, desconéctelo del tomacorriente de la pared y desconecte la antena o el sistema de cable. Esto evitará daños al televisor debido a sobretensión de energía o relámpagos.
- **Líneas de alimentación**—Un sistema de antena externa no debe ubicarse en las inmediaciones de líneas de corriente u otros circuitos de luz eléctrica o de energía, o donde pueda caer sobre dichos circuitos o líneas de corriente. Cuando instale un sistema de antena exterior, no toque los circuitos o líneas de alimentación ya que el contacto con ellos puede ser fatal.

- **Sobrecarga**—No sobrecargue los tomacorrientes ni los cables de extensión ya que esto podría resultar en riesgo de incendio o choque eléctrico.
- **Introducción de objetos y líquidos**—Nunca inserte objetos de ningún tipo en el televisor a través de las aberturas, ya que podrían tocar puntos de voltaje peligrosos o hacer corto circuito con otros componentes que podrían resultar en incendio o choque eléctrico. Nunca derrame líquidos de ninguna clase sobre el televisor.
- **Reparación**—No trate de reparar este TV usted mismo, ya que abrir o quitar las cubiertas puede exponerlo a voltajes peligrosos u otros peligros. Referir todas las reparaciones al personal de servicio calificado.
- **Daños que requieren reparación**—Desconecte el TV del tomacorriente y refiera la reparación a personal calificado bajo las siguientes condiciones:
  - Cuando el cable de alimentación o el enchufe se dañe o se pele.
  - Si líquido ha sido derramado u objetos han caído dentro del TV.
  - Si el TV ha sido expuesto a la lluvia o al agua.
  - Si el televisor no funciona normalmente al seguir las instrucciones de operación, ajuste sólo los controles cubiertos por las instrucciones de operación, ya que un ajuste incorrecto de otros controles puede resultar en daño, y a menudo requiere extenso trabajo por parte de un técnico calificado para restaurar el televisor a su operación normal.
  - Si el televisor se ha caído o dañado de cualquier forma.
  - Cuando el televisor muestra un cambio evidente en el funcionamiento, esto indica que se necesita reparación.
- **Piezas de repuesto**—Cuando se necesitan repuestos, asegúrese de que el técnico de reparación use repuestos especificados por el fabricante o que tengan las mismas características que la parte original. Las substituciones no autorizadas pueden resultar en incendio, choque eléctrico, lesiones a personas u otros peligros.
- **Verificación de seguridad**—Después de completar la reparación de su TV, pídale al técnico de servicio que realice verificaciones de seguridad rutinarias para determinar que el TV se encuentra en buena condición de operación.

- **Calor**—No instale el TV cerca de fuentes de calor tales como radiadores, estufas u otros productos (tales como amplificadores) que produzcan calor.

---

Nota para el instalador del sistema CATV:

Este recordatorio se proporciona para que el instalador del sistema CATV preste atención al Artículo 820-40 del NEC el cual proporciona pautas para una correcta conexión a tierra y, en particular, especifica que la conexión a tierra del cable debe estar conectada al sistema de tierra de la edificación, tan cerca al punto de entrada del cable como sea práctico.

---

**UNA NOTA SOBRE RECICLAJE:** Las pilas no deben tirarse o incinerarse, sino descartarse de acuerdo con las normas locales concernientes a desechos químicos.

---

**CUIDADO:** CUIDADO: PARA EVITAR EL RIESGO DE CHOQUE ELÉCTRICO, NO USE ESTE ENCHUFE POLARIZADO CON UN CABLE DE EXTENSIÓN, UN TOMACORRIENTE U OTRO TIPO DE RECEPTÁCULO A MENOS QUE EL ENCHUFE PUEDA SER INSERTADO SIN EXPONER NINGUNA PARTE DE LAS LÁMINAS.

---

**ADVERTENCIA DE FCC:** Cualquier cambio o modificación que no esté aprobado expresamente por la parte responsable por el cumplimiento con el reglamento de FCC puede anular la autoridad del usuario para operar el equipo.

---



# Preparación para instalar su TV

## Desempaquete y configuración

La caja del televisor debe contener:

- Televisor digital de pantalla panorámica plana de 30 pulgadas
- Guía del usuario
- Control remoto

Si necesita reemplazar estos accesorios, llame a nuestra línea de ayuda mencionada en la sección de Garantía de esta guía.

Dependiendo del sistema de su antena, es posible que necesite diferentes tipos de combinadores (mezcladores) o separadores (divisores). Comuníquese con la tienda local de electrónica para adquirir estos artículos.

Remueva cuidadosamente todos los componentes de la caja, y verifique que tenga todos los componentes necesarios antes de desechar la caja.

- Remueva todo el material de empaque de los componentes individuales.
- No remueva ninguna etiqueta o pegatina en el panel posterior del TV.
- Coloque el TV en la ubicación deseada. El TV está diseñado para ser usado en una superficie nivelada, plana y estable como una mesa, escritorio, estante o pedestal, cerca de un tomacorriente de pared, lejos de la luz solar directa, y lejos de fuentes de excesivo calor, polvo, humedad o vibración.
- Desenrolle el cable de alimentación CA en la parte posterior del TV y extienda el cable completamente.

## Fuente de alimentación

Use el cable de línea de CA polarizado proporcionado para la operación con alimentación de CA. Inserte el cable de CA en un tomacorriente CA estándar polarizado de 120 V, 60 Hz.

Si usted causa una descarga de estática al tocar el TV y éste deja de funcionar, desenchufe el TV del tomacorriente de CA y enchúfelo nuevamente. El TV debe regresar a su operación normal.

### Advertencia



- El sistema tiene un enchufe de CA polarizado con una lámina ancha y una lámina estrecha. El enchufe entrará únicamente en tomacorrientes de CA polarizados. Este es un mecanismo de seguridad para reducir la posibilidad de choque eléctrico. Si el enchufe no entra en el tomacorriente de CA, probablemente es un tomacorriente antiguo sin polarización que debe ser reemplazado por un electricista calificado y con licencia. No lime la lámina ancha del enchufe, ni use un adaptador para hacer que el enchufe entre en el tomacorriente. Esto anularía el mecanismo de seguridad y podría exponerle a un choque eléctrico.
- Nunca conecte el enchufe de un cable de CA a otro voltaje que no sea el especificado (120 V, 60 Hz). Use solamente el cable de alimentación proporcionado.

## Conexión de su TV

### Conexiones

Si va a usar una antena para interiores o exteriores, siga las instrucciones correspondientes al sistema de antena. Si va a usar un servicio de TV por cable (CABLE), vea "Conexiones del sistema de TV por cable" on page 60.

### Conexiones de la antena

Antena de VHF/UHF combinada (cables de dos conductores separados de VHF y UHF de 300 ohmios)

Conecte el cable de 75 ohmios proveniente de la antena de VHF/UHF combinada al conector RF IN.

Si su antena combinada VHF/UHF tiene un cable de dos conductores de 300 ohmios, puede necesitar un transformador de empalme de 300-75 ohmios.

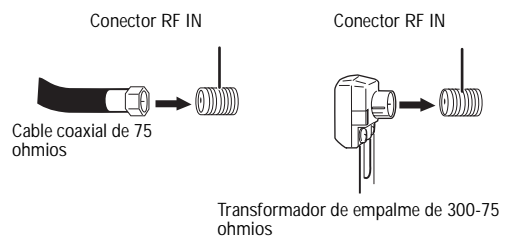

Antena combinada VHF/UHF (cable simple de 75 ohmios o cable de dos conductores de 300 ohmios)

Conecte el cable de dos conductores de 300 ohmios de UHF al combinador (no suministrado). Conecte el cable de dos conductores de 300 ohmios de VHF a un transformador de empalme de 300-75 ohmios. Conecte el transformador al combinador, luego conecte el combinador al conector RF IN.

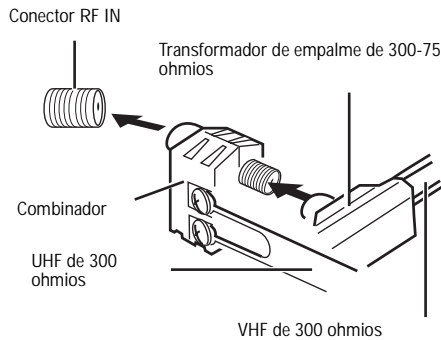

### Antenas separadas VHF/UHF (cable de 75 ohmios de VHF y cable de dos conductores de 300 ohmios de UHF)

Conecte el cable de 75 ohmios de VHF y el cable de dos conductores de 300 ohmios de UHF al combinador. Conecte el combinador al conector RF IN.

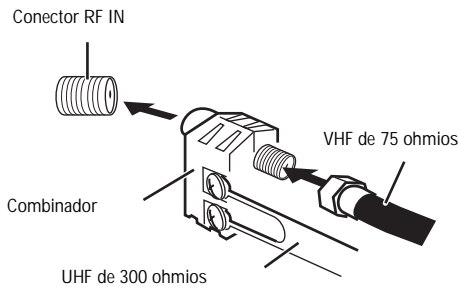

### Conexiones del sistema de TV por cable

El televisor tiene un amplio rango de sintonización y puede sintonizar la mayoría de canales de cable sin usar la caja convertidora de TV por cable. Algunas compañías de TV por cable ofrecen "canales de pago especial" que tienen una señal codificada. Para descodificar estas señales para una visualización normal es necesario usar un dispositivo decodificador generalmente proporcionado por la compañía de TV por cable.

#### Para los abonados al servicio básico de TV por cable.

Para el servicio de cable básico que no requiere convertidor/caja decodificadora, conecte el cable coaxial de 75 ohmios al conector RF IN situado en la parte posterior del televisor.

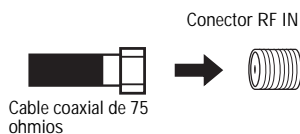

#### Para los abonados al servicio codificado de TV por cable.

Si usted es un abonado al servicio de TV por cable que requiere el uso de un convertidor/caja decodificadora, conecte el cable coaxial de entrada de 75 ohmios al convertidor/caja decodificadora. Usando otro cable coaxial de 75 ohmios, conecte el conector de salida del convertidor/caja decodificadora al conector RF IN del televisor. Establezca el TV en el canal de salida del convertidor/caja decodificadora (generalmente canal 3 ó 4) y use el convertidor/caja decodificadora para seleccionar los canales.

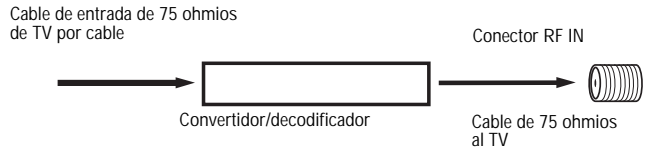

#### Para los abonados al servicio codificado básico de TV por cable con canales de pago especial codificados.

Si usted es un abonado a un servicio de TV por cable en el cual los canales básicos están descodificados y los canales de pago especial requieren el uso de una caja de convertidor/decodificador, quizás le convenga usar un divisor de señal y una caja de conexiones A/B (disponible a través de la compañía de TV por cable o en una tienda de artículos electrónicos). Con el interruptor en la posición "B", puede sintonizar directamente en su televisor cualquier canal no codificado. Con el interruptor en la posición "A", puede sintonizar su televisor en la salida de la caja del convertidor/decodificador (generalmente el canal 3 ó 4) y use la caja del convertidor/decodificador para sintonizar los canales codificados.

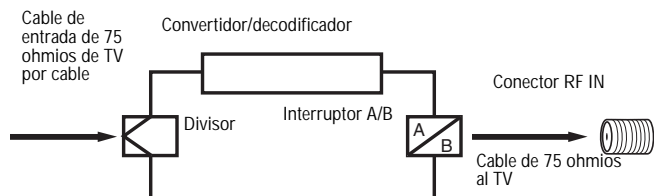

### Conexiones a otros equipos

La configuración exacta para conectar diversos componentes de video y audio a su TV depende del modelo y de las características de cada componente. Revise el manual del propietario proporcionado con cada componente para ubicar las entradas y salidas de video y audio.

Los diagramas de conexión se ofrecen como sugerencias. Es posible que tenga que modificarlos para alojar su selección particular de componentes. Los diagramas están diseñados para mostrar sólo las conexiones de video y audio de componentes.



## Conexión del televisor a un VCR (videgrabadora)

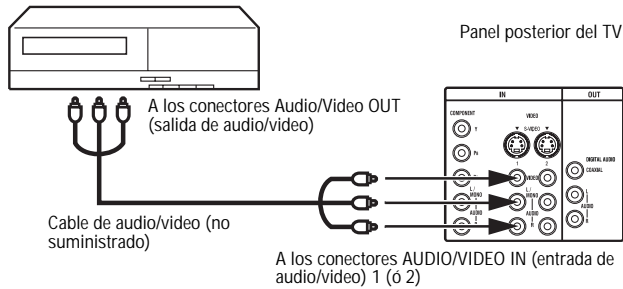

## Conector del televisor a un VCR con un cable de S-Video

Use este método para conectar el TV a dispositivos de video con un conector de salida S-Video. Este tipo de conexión provee una calidad de imagen mejor que el de la conexión de cables de audio/video.

Utilice un cable de S-Video disponible comercialmente para esta conexión.

Si conecta un VCR con un cable de S-Video al conector S-VIDEO IN situado en la parte posterior del TV, también puede conectar los cables de audio a los conectores AUDIO IN situados en la parte posterior del televisor. El cable de S-Video sólo transmite la señal de video. La señal de audio es separada.

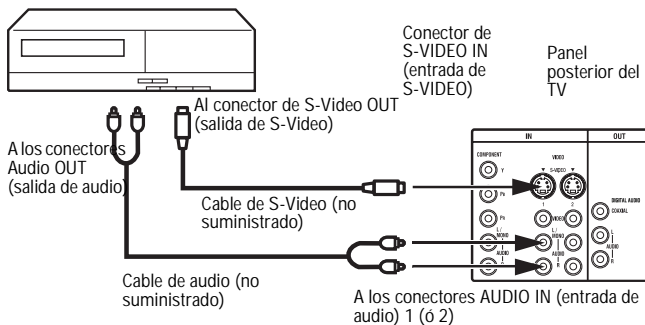

### Nota



Si conecta un cable a los conectores S-VIDEO y VIDEO al mismo tiempo, la conexión S-Video tiene prioridad.

## Conexión del TV a un reproductor de DVD o receptor de satélite con un cable de S-Video

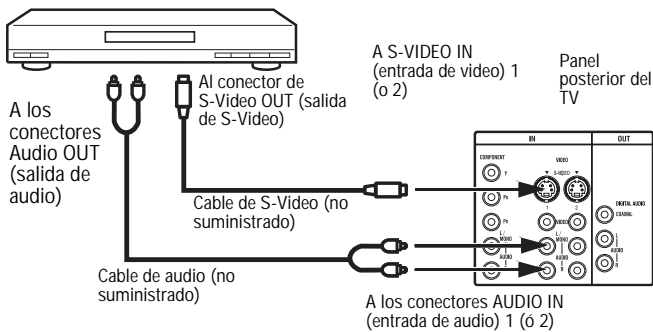

## Conexión de su TV a un reproductor de DVD con video de componente

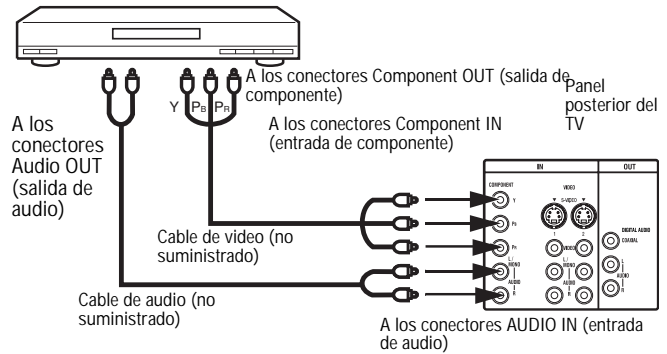

### Nota

Las entradas de video de componente de su TV se usan con dispositivos que establecen salida de señales entrelazadas 480i/1080i y señales progresivas 480p/720p.

## Conexión del TV a un receptor de DTV/caja de TV por cable

Si va a conectar un receptor de DTV/caja de TV por cable, conecte el televisor éste usando un cable de video de componente.

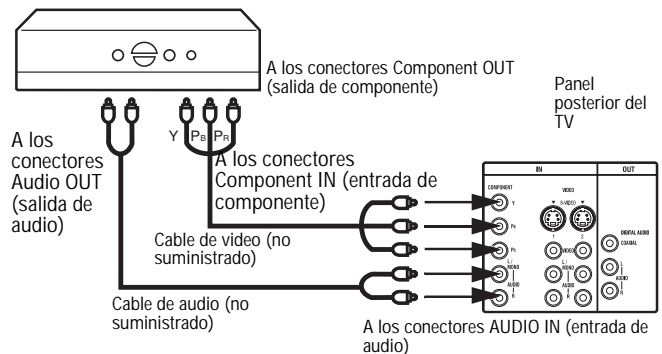

## Conexión de un sistema de audio externo

Esta conexión le permite usar un amplificador de audio y altavoces externos, y ajustar el nivel de audio usando el control remoto del televisor.

Para controlar el audio, encienda el TV y el amplificador de estéreo, y apague los altavoces incorporados del televisor (vea "Desactivación de los altavoces integrados" en la página 80).

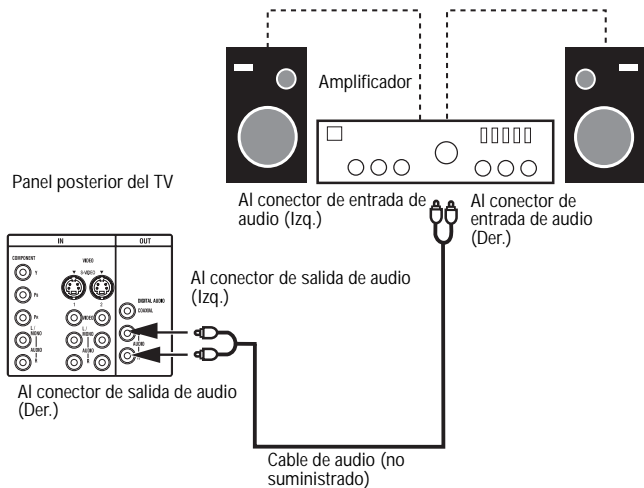

### Nota

Para escuchar el sonido cuando usa un amplificador de audio externo, el volumen del televisor y del amplificador debe establecerse arriba de 0 (cero).  
Por ejemplo, si el volumen de tu televisor se establece en 0, no podrá escuchar ningún sonido, aunque el volumen del amplificador esté en su nivel más alto.

### Uso de un amplificador AV con sonido envolvente digital integrado

Si usa un amplificador con sonido envolvente digital integrado como sigue, puede disfrutar varios sistemas de audio, inclusive audio Dolby Digital Surround con sonido similar al del cine.

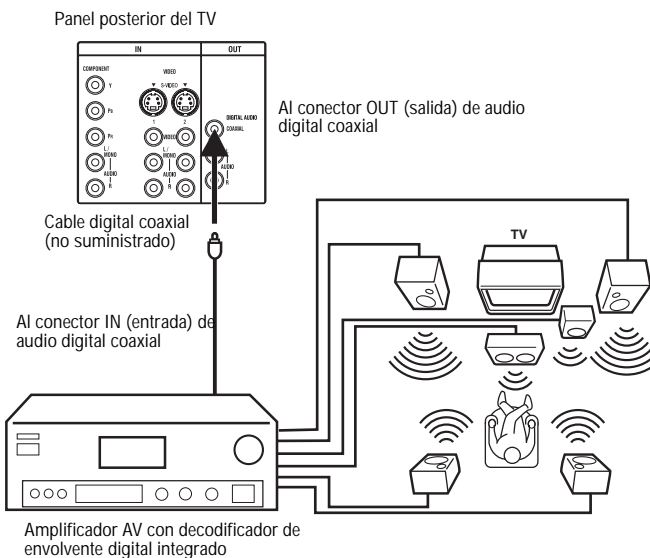

### Cuidado



Al hacer la conexión anterior, no establezca DOLBY DIGITAL en DOLBY DIGITAL "ON" en el amplificador AV. Si lo hace, los altavoces emitirán un ruido fuerte que puede causar daño a su sentido del oído o a los altavoces.



Fabricado con licencia de Dolby Laboratories. "Dolby" y el símbolo de la doble D son marcas registradas de Dolby Laboratories.

### Nota

Esta unidad no tiene salida de audio DTS. No habrá salida de sonido si se conecta a un amplificador AV con decodificador DTS integrado.

### Conexión del TV a una cámara de video

Para reproducir desde una cámara de video, conecte la cámara de video al televisor como se muestra.

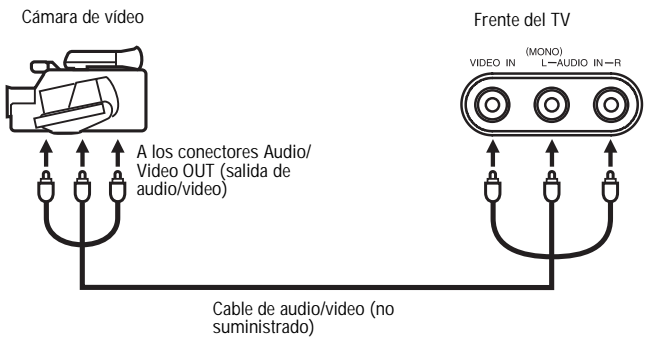

### Conexión del TV a un juego

También puede usar el televisor como dispositivo de visualización para muchos juegos de video. Sin embargo, debido a la amplia variedad de señales generadas por estos dispositivos y las subsiguientes variaciones de conexión requeridas, todas no se han incluido en los diagramas de conexión sugeridos. Para obtener información adicional, debe consultar el manual del propietario de cada componente.

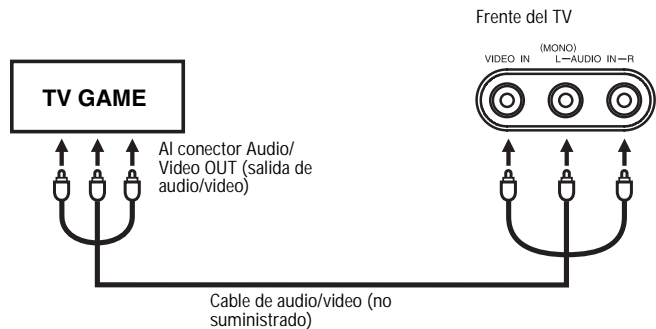

## Pilas del control remoto

El control remoto necesita dos pilas AA (no incluidas). Recomendamos cambiar las pilas cada año, o cuando la operación del control remoto sea intermitente o insatisfactoria. Reemplace las pilas originales con pilas AA nuevas. No mezcle pilas viejas y nuevas o de diferentes tipos.

### Para reemplazar las pilas:

- 1 Presione le lengüeta de fijación del portapilas y abra el compartimiento de las pilas.

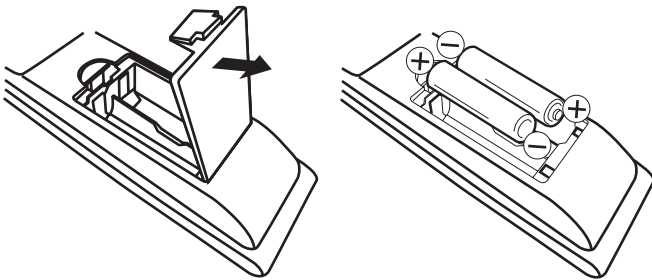

- 2 Coloque dos pilas AA en el portapilas, alineando la polaridad indicada en el compartimiento de pilas.
- 3 Cierre la cubierta de las pilas.

### Cuidado



- Use sólo el tamaño y tipo de pilas especificados.
- Asegúrese de seguir la polaridad correcta según lo indicado el compartimiento de las pilas. Si invierte las pilas puede causar daño al dispositivo.
- No combine diferentes tipos de pilas (por ej., alcalinas y carbón-zinc) ni tampoco pilas usadas con nuevas.
- Si el dispositivo no se usará por un periodo de tiempo extensivo, se deben extraer las pilas para evitar daños o lesiones causadas por el posible derrame del ácido de las mismas.
- No intente recargar pilas que no están diseñadas para ser recargadas. Se pueden sobrecalentar y rajarse.

## Familiarización con su TV

### Controles y conexiones

#### Panel frontal

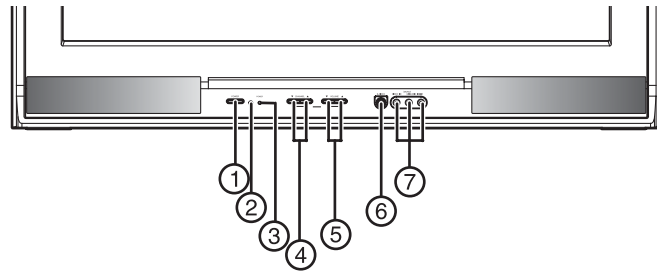

Elemento	Control/ conexión	Función
1	Botón POWER (encendido)	Presione para encender o apagar su TV.
2	Ventana del sensor infrarrojo	Recibe la señal del control remoto.
3	Indicador de encendido	Se ilumina cuando el TV está encendido.
4	CHANNEL (canal) Botones ▲ o ▼	Presione para cambiar los canales hacia arriba o abajo, o para moverse arriba o abajo en las selecciones del menú.
5	VOLUME (volumen) Botones ▲ o ▼	Presione para ajustar el volumen hacia arriba o abajo, o para cambiar ajustes o para moverse a la siguiente pantalla del menú.
6	Conector de entrada de S-video	Conecte un cable de video S-Video desde una fuente externa, tal como un reproductor de DVD.
7	Conectores de entrada AUDIO Izq./Der. y VIDEO 3	Conecte los cables de audio de salida (izquierdo y derecho, respectivamente) desde una fuente externa, tal como un VCR, a estos conectores de AUDIO. Conecte un cable de video desde una fuente externa, tal como un VCR.

## Panel posterior

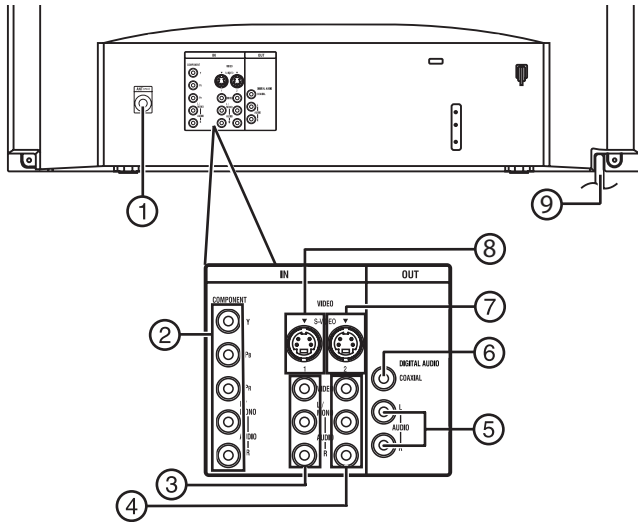

Elemento	Control/conexión	Función
1	Conector IN (entrada) de antena de antena RF	Conecte el cable de antena a este conector.
2	Conectores COMPONENT IN (entrada de componentes)	Conecte los cables de video y audio de componente desde una fuente externa, tal como un reproductor de DVD, a estos conectores.
3	Conectores de entrada AUDIO (Izq./Der.) VIDEO 1	Conecte los cables de video de componente y audio (izquierdo y derecho) desde una fuente externa, tal como un VCR a estos conectores.
4	Conectores de entrada AUDIO (Izq./Der.) VIDEO 2	Conecte los cables de video de componente y audio (izquierdo y derecho) desde una fuente externa, tal como un VCR a estos conectores.
5	Conector de entrada de audio derecho	Conecte el cable de salida de audio derecho desde una fuente externa, tal como un VCR, a este conector.
6	Conector de salida de audio digital coaxial	Conecte el cable coaxial de audio digital desde este conector a un amplificador externo, tal como un decodificador de Dolby Digital.
7	Conector de entrada de S-VIDEO 1	Conecte un cable de video S-Video desde una fuente externa, tal como un reproductor de DVD, a estos conectores.
8	Conector de entrada de S-VIDEO 2	Conecte un cable de video S-Video desde una fuente externa, tal como un reproductor de DVD, a estos conectores.

Elemento	Control/conexión	Función
9	Cable de CA	Conecte el enchufe pequeño en el extremo del cable al conector de entrada de CA en el parte trasera del aparato, luego inserte el enchufe más ancho de cable de CA en un tomacorriente de CA de 120 V, 60 Hz polarizado.

## Control remoto

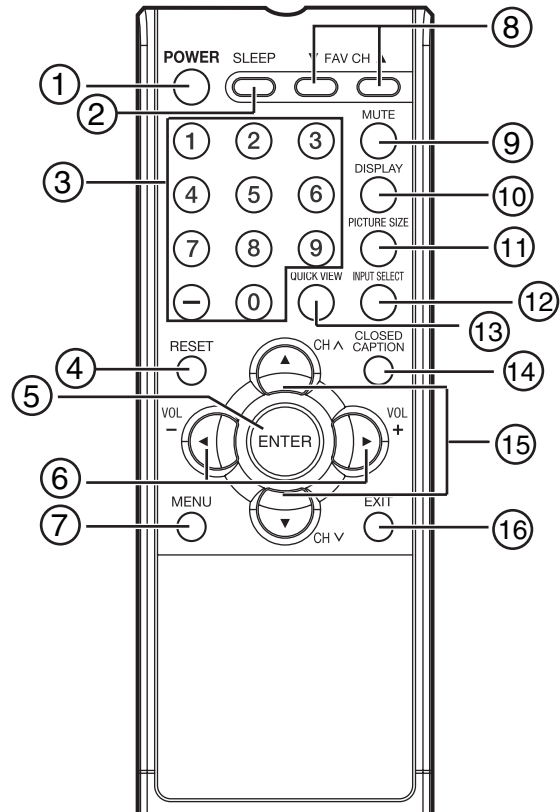

Elemento	Botón	Función
1	Botón POWER (encendido)	Presione para encender o apagar su TV.
2	Botón SLEEP (apagado automático)	Ajusta el temporizador de apagado automático para que se apague el TV después de un tiempo preestablecido. Para obtener más información, vea "Para establecer el temporizador de apagado automático:" en la página 66.
3	Botones de número de canal	Presione para ingresar números de canal directamente. Para obtener más información, vea "Para hacer funcionar el televisor:" en la página 65.

Elemento	Botón	Función
4	Botón RESET (restablecer)	En el modo de ajuste, presione para restablecer la pantalla del menú, ajustes de imagen y sonido, a sus posiciones predefinidas en la fábrica.
5	Botón ENTER (ingresar)	Presione para introducir o seleccionar información para las operaciones de la pantalla del menú.
6	VOL (Volumen) botones + o -	Presione para ajustar el volumen hacia arriba o abajo, o para cambiar ajustes o para moverse a la siguiente pantalla del menú. Para obtener más información, vea "Para hacer funcionar el televisor:" en la paginá 65.
7	Botón MENU	Presione para acceder el menú de pantalla.
8	Botones FAV ▲ o ▼	Presione para seleccionar sus canales favoritos Para obtener más información, vea "Como establecer sus canales favoritos." en la paginá 68.
9	Botón MUTE (silenciar)	Apaga y enciende el sonido. Para obtener más información, vea "Para hacer funcionar el televisor:" en la paginá 65.
10	Botón DISPLAY (visualización)	En el modo analógico— Presione para mostrar el número de canal en la pantalla. En el modo digital—Presione para mostrar información de canal en la pantalla. Para obtener más información, vea "Para mostrar la información actual en la pantalla:" en la paginá 66.
11	Botón PICTURE SIZE (tamaño de imagen)	Presione para mostrar el menú PICTURE SIZE (tamaño de imagen)
12	Botón INPUT SELECT (selección de entrada)	Presione para seleccionar entre la entrada de TV o externa Para obtener más información, vea "Selección de la fuente de entrada de video" en la paginá 66.
13	Botón QUICK VIEW (vista rápida)	Presione para regresar al último canal que se sintonizó. Para obtener más información, vea "Para hacer funcionar el televisor:" en la paginá 65.
14	Botón CLOSED CAPTION (subtítulos)	Presione para mostrar el menú CLOSED CAPTION (subtítulos)

Elemento	Botón	Función
15	CHANNEL (canal) Botones ▲ o ▼	Presione para cambiar los canales hacia arriba o abajo, o para moverse arriba o abajo en las selecciones del menú. Para obtener más información, vea "Para hacer funcionar el televisor:" en la paginá 65.
16	Botón EXIT (salir)	Presione para salir del menú de pantalla.

## Uso del TV

### Operación básica

#### Para hacer funcionar el televisor:

- 1 Presione POWER en el TV o en el control remoto para encender el televisor.
- 2 Establezca la opción del menú TV/CABLE en la posición adecuada (para obtener más información, vea "Para seleccionar el modo TV o Cable:" on page 67).
- 3 Ajuste el nivel de volumen presionando **VOL +** o **VOL -**.

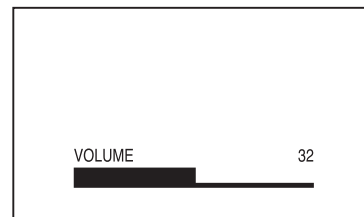

El nivel de volumen se indica en la pantalla mediante barras de color verde. A medida que aumenta el nivel del volumen, aumenta el número de barras. Si se disminuye el volumen, también disminuye el número de barras de color verde.

Presione **MUTE** (Silenciar) para desactivar el sonido. Presione **MUTE** (Silenciar) nuevamente, o **VOL +** o **VOL -** para activar el sonido.

- 4 Para cambiar el canal hacia arriba o hacia abajo, presione CH ▲ o ▼. El TV se detiene en el siguiente canal programado en la memoria. Para obtener más información, vea "Memorización de canales" en la paginá 67.

- O BIEN -

Presione los botones de números de canal para seleccionar el canal.

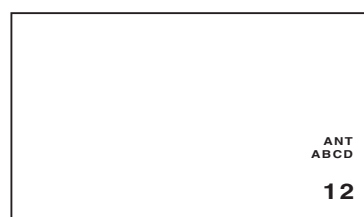

Para seleccionar canales analógicos:

- 1-9 – Presione **0** dos veces, luego **1-9** según sea necesario. Por ejemplo, para seleccionar el canal 2, presione **0 0 2**.
- 10-99 – Presione **0**, luego los 2 dígitos restantes. Por ejemplo, para seleccionar el canal 12, presione **0 1 2**.
- 100-125 – Presione los 3 dígitos en orden. Por ejemplo, para seleccionar el canal 120, presione **1 2 0**.

Para seleccionar canales digitales:

- Presione los primeros 3 dígitos, luego presione el botón **–**, seguido de los 3 dígitos restantes. Por ejemplo, para seleccionar el canal 015-001, presione **0 1 5 – 0 0 1**.

## Nota

- Si se selecciona un canal que no tiene transmisión, el sonido se silencia automáticamente.
- Si una estación que está viendo detiene la transmisión, el televisor automáticamente se apaga después de 15 minutos.

- 5 Presione **QUICK VIEW** (Vista rápida) para ver el último canal seleccionado, luego presione **QUICK VIEW** nuevamente para regresar al canal inicial.

### Selección de la fuente de entrada de video

Presione **INPUT SELECT** (Selección de entrada) para ver una señal de otro dispositivo conectado a su TV, tal como un VCR o reproductor de DVD. Puede seleccionar ANT, VIDEO1, VIDEO2, VIDEO3 (en el panel frontal) o COMPONENT dependiendo de los conectores de entrada usados para conectar sus dispositivos.

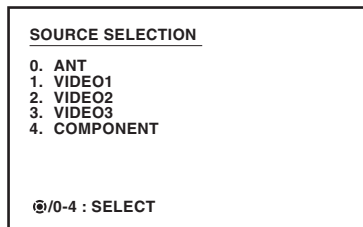

Al presionar **INPUT SELECT** (Selección de entrada) en el control remoto verá la fuente de señal actual (presione **INPUT SELECT** nuevamente o **0-4** para cambiar).

### Para mostrar la información actual en la pantalla:

- 1 Presione **DISPLAY** (Visualización) en el control remoto.

Cuando el TV recibe una señal digital, aparecerá la información digital.

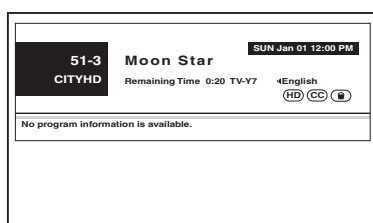

- Nombre de programa de transmisión
- Nombre de estación

- Tiempo restante
- Idioma de audio
- Nombre del programa
- CLASIFICACIÓN DE V-CHIP
- Marca HD o SD
- Marca de subtítulos
- Marca de V-Chip

- 2 Presione **DISPLAY** (Visualización) nuevamente, aparecerá la información analógica.

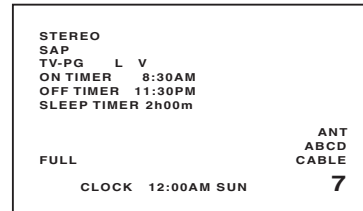

- Reloj
- Número de canal o modo VIDEO seleccionado
- Etiqueta de canal (si está predefinido)
- Estado de audio estéreo o SAP (segundo programa de audio)
- Clasificación de contenido
- Temporizador de encendido, temporizador de apagado, temporizador de apagado automático (si están predefinidos)
- Tamaño de imagen

## Nota

Cuando el televisor recibe una señal analógica, **DISPLAY** (Visualización) muestra sólo información analógica.

- 3 Presione **DISPLAY** (Visualización) nuevamente para borrar la visualización.

### Para establecer el temporizador de apagado automático:

- 1 Para establecer su TV para que se apague después de un tiempo determinado, presione **SLEEP** (Apagado automático) en el control remoto. El reloj añade 10 minutos al intervalo cada vez que usted presiona el botón **SLEEP** (Apagado automático).

Después de programar el intervalo del temporizador de apagado automático, la pantalla aparece brevemente cada diez minutos para recordarle que el temporizador de apagado automático está funcionando.

- 2 Para confirmar el ajuste del temporizador de apagado automático, presione **SLEEP** (Apagado automático) y el tiempo restante aparecerá por unos segundos.
- 3 Para cancelar el temporizador de apagado automático, presione el botón **SLEEP** (Apagado automático) repetidamente hasta que la pantalla muestre 0h00m.

## Configuración inicial

Esta sección describe la configuración inicial que debe realizar cuando enciende el TV por primera vez.



## Selección del idioma

Puede seleccionar entre Inglés, Español, o Francés para el idioma del menú mostrado en la pantalla.

### Para seleccionar su idioma preferido:

- 1 Presione **MENU** en el control remoto. La pantalla del menú aparecerá.
- 2 Presione ◀ o ▶ para seleccionar el icono de configuración . Aparecerá la pantalla del menú **SETUP** (Configuración).

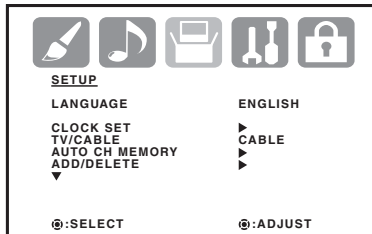

- 3 Presione ▲ o ▼ para seleccionar **LANGUAGE** (Idioma).

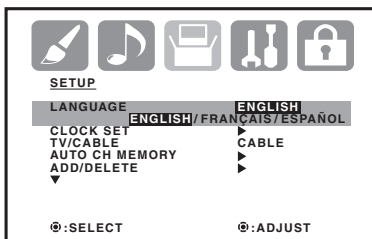

- 4 Presione ◀ o ▶ para seleccionar el idioma deseado.
- 5 Presione **EXIT** (Salir) en el control remoto para regresar a la visualización normal.

## Memorización de canales

El televisor está equipado con una función de memoria de canales que permite saltar canales hacia arriba o hacia abajo al siguiente canal definido en la memoria, saltando los canales no deseados. Antes de seleccionar los canales, éstos deben programarse en la memoria del televisor. Usted puede recibir hasta 250 canales VHF/UHF y 500 canales de TV por cable.

Para usar su TV con antena, establezca la opción del menú TV/CABLE en el modo TV. Cuando se envía de la fábrica, esta opción del menú está en el modo CABLE.

### Para seleccionar el modo TV o Cable:

- 1 Presione **MENU** en el control remoto. La pantalla del menú aparecerá.
- 2 Presione ◀ o ▶ para seleccionar el icono de configuración . Aparecerá la pantalla del menú **SETUP** (Configuración).

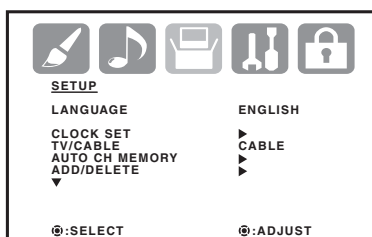

- 3 Presione ▲ o ▼ para seleccionar **TV/CABLE**.
- 4 Presione ◀ o ▶ para seleccionar **TV** o **CABLE**.
  - TV – Canales VHF/UHF
  - CABLE – Canales de TV por cable
- 5 Presione **EXIT** (Salir) en el control remoto para regresar a la visualización normal.

### Para memorizar los canales:

- 1 Presione **MENU** en el control remoto. La pantalla del menú aparecerá.
- 2 Presione ◀ o ▶ para seleccionar el icono de configuración . Aparecerá la pantalla del menú **SETUP** (Configuración).

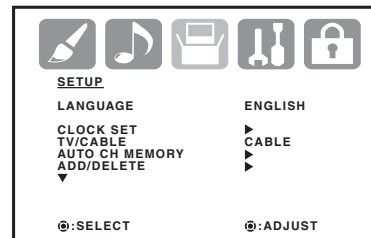

- 3 Presione ▲ o ▼ para seleccionar **AUTO CH MEMORY** (Memoria automática de canales)

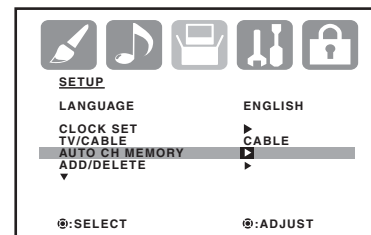

- 4 Presione ◀ o ▶, el TV comenzará a memorizar los canales disponibles en su área. Este proceso puede durar varios minutos. El TV regresa al modo de visualización normal cuando concluye el proceso.

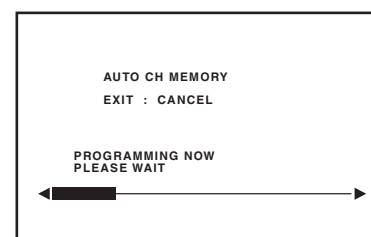

### Nota

Pueden haber nuevos canales disponibles en cualquier momento, por lo tanto, recomendamos que realice el procedimiento de memorización de canales periódicamente para actualizar su lista de canales.

### Para agregar un canal digital:

- 1 Presione los botones numéricos (0-9) para seleccionar el canal que desea agregar a la lista de canales.
- 2 Presione **MENU** en el control remoto. La pantalla del menú aparecerá.

- Presione ◀ o ▶ para seleccionar el icono de configuración, luego ▲ o ▼ para seleccionar **ADD/DELETE** (Añadir/Eliminar).
- Presione ▶, el menú **ADD/DELETE** (Añadir/eliminar) aparece.
- Presione ▲ o ▼ para seleccionar **ADDING CHANNEL** (Añadir canal), luego ▶. El canal seleccionado ya se ha agregado a la lista.
- Presione **EXIT** (Salir) en el control remoto para regresar a la visualización normal.
- Repita los pasos anteriores para cada canal que desea añadir.

### Para agregar o borrar canales:

- Presione **MENÚ** en el control remoto. La pantalla del menú aparecerá.
- Presione ◀ o ▶ para seleccionar el icono de configuración. Aparecerá la pantalla del menú **SETUP** (Configuración).

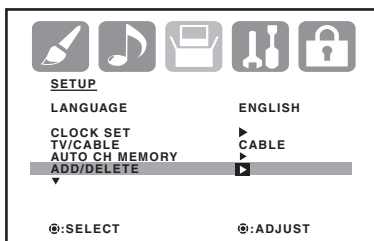

- Presione ▲ o ▼ para seleccionar **ADD/DELETE** (Añadir/Borrar), luego presione ▶. Se abre el menú **ADD/DELETE** (Añadir/Borrar).
- Presione ▲ o ▼ para seleccionar el canal a añadir o borrar, luego presione ◀ o ▶ para seleccionar **ADD** o **DELETE**, según sea apropiado.

### Nota

Para retirar los canales de la memoria, seleccione **CLEAR ALL** (Borrar todos), en el menú, luego presione ◀ o ▶ para completar la acción.

- Repita el paso 4 para los otros canales que desea añadir o borrar, luego presione **ENTER** (Ingresar).
- Presione **EXIT** (Salir) en el control remoto para regresar a la visualización normal.

### Como establecer sus canales favoritos.

Puede elegir hasta 12 canales como sus canales favoritos.

### Para establecer sus canales favoritos:

- Seleccione un canal que desea incluir en su lista de canales favoritos.
- Presione **MENÚ** en el control remoto. La pantalla del menú aparecerá.

- Presione ◀ o ▶ para seleccionar el icono **Option** (Opcion). Aparecerá la pantalla del menú **OPTION** (Opcion).

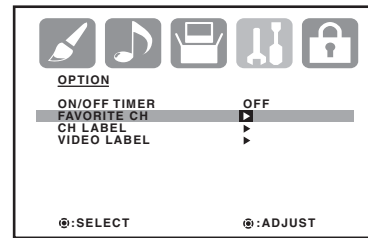

- Presione ▲ o ▼ para seleccionar **FAVORITE CH** (Canal favorito), luego presione ◀ o ▶. Se abre el menú **FAVORITE CH** (Canales favoritos).

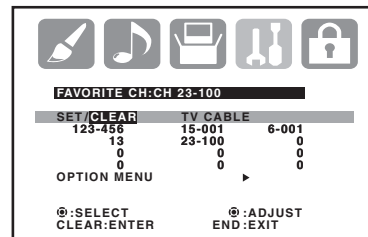

- Presione ◀ o ▶ para seleccionar **SET** (Establecer), luego presione **ENTER** (Ingresar).
- Presione **EXIT** (Salir) en el control remoto para regresar a la visualización normal.
- Repita los pasos 1 a 5 para establecer hasta 11 canales favoritos adicionales.

### Nota

Para ver su canal favorito, presione **FAV** ▲ o ▼ en el control remoto para seleccionar el canal. **FAV** ▲ o ▼ no funcionarán hasta que usted haya programado sus canales favoritos en la memoria.

### Para borrar un canal de su lista de canales favoritos:

- Seleccione un canal para borrar de su lista de canales favoritos.
- Presione **MENÚ** en el control remoto. La pantalla del menú aparecerá.
- Presione ◀ o ▶ para seleccionar el icono **Option** (Opcion). Aparecerá la pantalla del menú **OPTION** (Opcion).

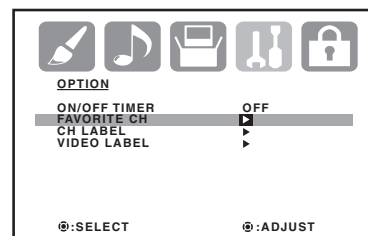

- Presione ▲ o ▼ para seleccionar **FAVORITE CH** (Canal favorito), luego presione ◀ o ▶, se abrirá el menú **FAVORITE CH** (Canales favoritos).
- Presione ◀ o ▶ para seleccionar **CLEAR** (Borrar), luego presione **ENTER** (Ingresar).
- Presione **EXIT** (Salir) en el control remoto para regresar a la visualización normal.

## Ajustes generales y controles

### Cómo hacer los ajustes del V-Chip

Puede establecer las limitaciones de visualización en su TV para evitar que los niños vean o escuchen escenas violentas o imágenes que usted desea excluir. La restricción se aplica a las clasificaciones de TV y de películas, si estos datos son transmitidos. Usted puede establecer esta restricción por separado. Para usar la función V-Chip, primero debe registrar una contraseña.

#### Para registrar una contraseña:

- 1 Presione **MENU** ya sea en el control remoto o en el TV. La pantalla del menú aparecerá.
- 2 Presione ◀ o ▶ para seleccionar  (BLOQUEOS). Se abre el menú **LOCKS** (Bloqueos).

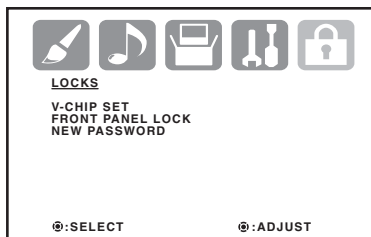

- 3 Presione ▲ o ▼ para seleccionar **NEW PASSWORD** (Nueva contraseña). Se abre la pantalla **NEW PASSWORD** (Nueva contraseña).

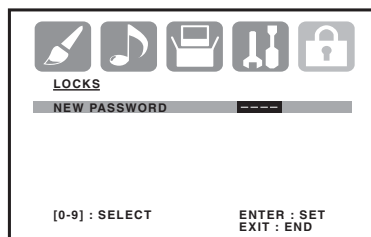

- 4 Introduzca una contraseña de 4 dígitos con las teclas de números del control remoto, luego presione **ENTER** (Ingresar). Se abre la pantalla **CONFIRM PASSWORD** (Confirmar contraseña).

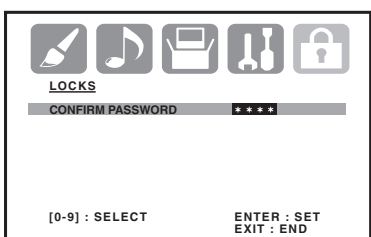

- 5 Introduzca la misma contraseña, luego presione **ENTER** (Ingresar). La contraseña está registrada y se abre el menú **V-Chip**.

#### Notas

Para evitar olvidarse de la contraseña, escribala en una hoja de papel y guárdela en un lugar seguro.

Si se olvidó de su contraseña:

1. Baje el volumen al mínimo.
2. Presione simultáneamente el botón de volumen (en el televisor) y el botón del canal 0 (en el control remoto) durante más de 2 segundos.

#### Para ajustar el V-Chip:

- 1 Presione **MENU** ya sea en el control remoto o en el TV. La pantalla del menú aparecerá.
- 2 Presione ◀ o ▶ para seleccionar  (BLOQUEOS). Se abre el menú **LOCKS** (Bloqueos).

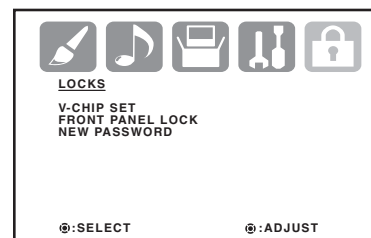

- 3 Presione ▲ o ▼ para entrar al modo de introducción de contraseña. Se abre la pantalla de contraseña de bloqueos (**LOCKS**).
- 4 Introduzca su contraseña de 4 dígitos con las teclas de números del control remoto y presione **ENTER** (Ingresar). Se abre el menú de configuración de bloqueos (**LOCKS**).
- 5 Presione ▲ o ▼ para seleccionar **V-CHIP SET** (Configuración del V-CHIP), luego presione ▶. Se abre el menú **SET** (Configuración).
- 6 Presione ▲ o ▼ para seleccionar **TV RATING** (Clasificaciones de TV), luego presione ◀ o ▶ para seleccionar la clasificación deseada.

Clasificación	Explicación
OFF (Desactivado)	La clasificación de TV no está establecida
TV-Y	Apropiado para todos los niños
TV-Y7	Apropiado para niños de siete años o más.
TV-G	Público en general
TV-PG	Se recomienda guía paternal
TV-14	No apto para niños menores de 14 años
TV-MA	Público maduro únicamente

Cuando seleccione **TV-Y7**, **TV-PG**, **TV-14** o **TV-MA**, presione **-/DISPLAY** (-/Visualización) para una descripción de la clasificación. Presione **▲** o **▼** para seleccionar la clasificación deseada, luego presione **◀** o **▶** para seleccionar **ON** (Activado) o **OFF** (Desactivado).

- 7 Presione **▲** o **▼** para seleccionar **MOVIE RATING** (Clasificaciones de películas), luego presione **▶**. El menú **RATING SET** (Configuración de la clasificación) se abre.
- 8 Presione **▲** o **▼** para seleccionar la clasificación deseada, luego presione **◀** o **▶** para seleccionar **ON** (Activado) o **OFF** (Desactivado).

Clasificación	Explicación
G	Audiencia general
PG	Se recomienda guía paterna
PG-13	No apto para niños menores de 13 años
R	Restringido: Niños menores de 17 años requieren la compañía de un padre o tutor adulto
NC-17	No se permite a nadie menor de 17 años
X	Público maduro únicamente

- 9 Presione el botón **MENU** dos veces para regresar a la pantalla **LOCKS** (Bloqueos), luego presione **▲** o **▼** para **V-CHIP**.
- 10 Presione **◀** o **▶** para seleccionar **ON** (Activado). La configuración está guardada en la memoria.
- 11 Presione **EXIT** (Salir) en el control remoto para regresar a la visualización normal.

## Notas

La función V-Chip se activa sólo en los programas y fuentes de entrada que tienen la señal de clasificación.  
La opción **V-CHIP SET (DTV)** (Configuración del V-CHIP - DTV) estará disponible cuando un nuevo sistema de clasificación de las emisoras digitales existe en los Estados Unidos.

### Para usar el TV después de proteger el TV:

- Cuando reciba un programa bloqueado por la función V-Chip, presione **MUTE** (Silenciar) e introduzca la contraseña, luego presione **ENTER** (Ingresar) para ver el programa. Cuando la contraseña se introduce correctamente, la protección se suprime temporalmente. Si se apaga el TV o se cambia de canal, se reactiva la restricción V-Chip.

### Para cambiar la contraseña:

- 1 Presione **MENU** ya sea en el control remoto o en el TV. La pantalla del menú aparecerá.
- 2 Presione **◀** o **▶** para seleccionar **LOCKS** (BLOQUEOS). Se abre el menú **LOCKS** (Bloqueos).

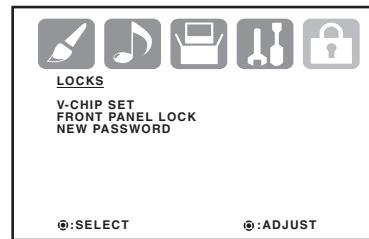

- 3 Presione **▲** o **▼** para entrar al modo de introducción de contraseña. Se abre la pantalla de contraseña de bloqueos **LOCKS** (Bloqueos).

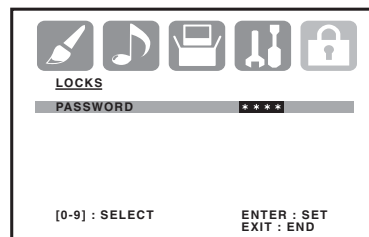

- 4 Introduzca su contraseña de 4 dígitos con las teclas de números del control remoto y presione **ENTER** (Ingresar). Se abre el menú de configuración de bloqueos **LOCKS** (Bloqueos).
- 5 Presione **▲** o **▼** para seleccionar **NEW PASSWORD** (Nueva contraseña), luego presione **◀** o **▶**.

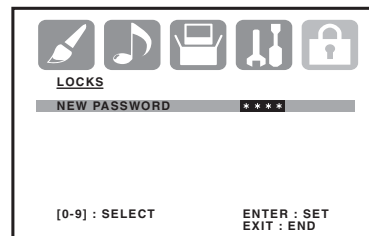

- 6 Introduzca una nueva contraseña de 4 dígitos con las teclas de números del control remoto, luego presione **ENTER** (Ingresar). Se abre la pantalla **CONFIRM PASSWORD** (Confirmar contraseña).
- 7 Introduzca la misma contraseña, luego presione **ENTER** (Ingresar). Se ha cambiado la contraseña.
- 8 Presione **EXIT** (Salir) en el control remoto para regresar a la visualización normal.

### Establecimiento del bloqueo del panel frontal

Usted puede bloquear los botones del panel frontal para evitar un cambio accidental de los ajustes. Cuando el bloqueo del panel frontal está activado, todos los botones de control situados en el panel frontal del TV (excepto **POWER**) no funcionarán.

## Para bloquear o desbloquear el panel frontal

- 1 Presione **MENU** ya sea en el control remoto o en el TV. La pantalla del menú aparecerá.
- 2 Presione ◀ o ▶ para seleccionar  (BLOQUEOS). Se abre el menú **LOCKS** (Bloqueos).

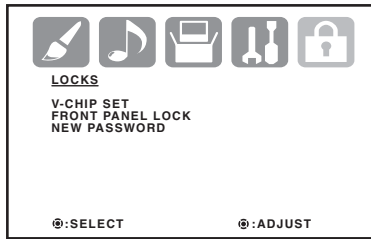

- 3 Presione ▲ o ▼ para entrar al modo de introducción de contraseña. Se abre la pantalla de contraseña de bloqueos **LOCKS** (Bloqueos).

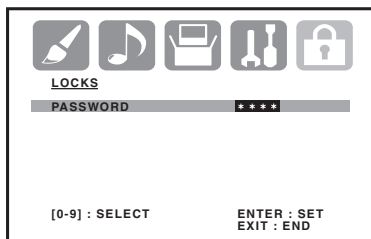

- 4 Introduzca su contraseña de 4 dígitos con las teclas de números del control remoto y presione **ENTER** (Ingresar). Se abre el menú de configuración de bloqueos **LOCKS** (Bloqueos).
- 5 Presione ▲ o ▼ para seleccionar **FRONT PANEL LOCK** (Bloqueo del panel frontal), luego presione ◀ o ▶ para seleccionar **ON** u **OFF** (Activado o Desactivado).

Cuando el bloqueo del panel frontal está activado, en la pantalla aparece el mensaje "NOT AVAILABLE" (No disponible) cuando se presiona un botón del panel frontal.

- 6 Presione **EXIT** (Salir) en el control remoto para regresar a la visualización normal.

## Etiquetas de canal

Las etiquetas de canal aparecen sobre la visualización del número de canal cada vez que usted enciende el TV, selecciona una canal o presiona **DISPLAY** (Visualización).

Puede elegir cuatro caracteres para identificar un canal.

### Para crear etiquetas de canal:

- 1 Seleccione el canal que desea identificar.
- 2 Presione **MENU** en el control remoto. La pantalla del menú aparecerá.

- 3 Presione ◀ o ▶ para seleccionar el icono Option  (Opción). Aparecerá la pantalla del menú **OPTION** (Opción).

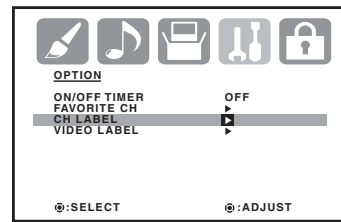

- 4 Presione ▲ o ▼ para seleccionar **CH LABEL** (Etiqueta de canal), luego presione ◀ o ▶, se abrirá el menú **CH LABEL** (Etiqueta de canal).

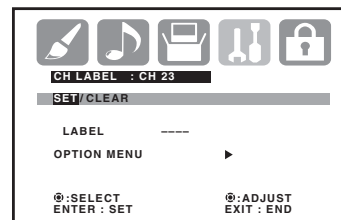

- 5 Presione ▲ o ▼ para seleccionar **SET/CLEAR** (Establecer/Borrar), luego presione ◀ o ▶ para cambiar el ajuste a **SET** (Establecer).
- 6 Presione **ENTER** para seleccionar **LABEL** (Etiqueta), luego presione ◀ o ▶ repetidamente hasta que aparezca el carácter que usted desea.
- 7 Presione **ENTER** (Ingresar) para seleccionar el carácter.
- 8 Repita el proceso hasta que haya seleccionado todos los caracteres deseados.
- 9 Presione **ENTER** (Ingresar) nuevamente cuando haya terminado de escribir la etiqueta.
- 10 Presione **EXIT** (Salir) en el control remoto para regresar a la visualización normal.
- 11 Repita los pasos 1 a 9 para etiquetar otros canales.

### Notas

Para regresar del menú **CH LABEL** (Etiqueta de canal) al menú **OPTION** (Opción), seleccione **OPTION MENU**, (Menú de opciones) ◀ o ▶.

### Para borrar etiquetas de canal:

- 1 Seleccione el canal del cual desea eliminar la etiqueta
- 2 Presione **MENU** en el control remoto. La pantalla del menú aparecerá.

- Presione ◀ o ▶ para seleccionar el icono Option  (Opcion). Aparecerá la pantalla del menú *OPTION* (Opcion).

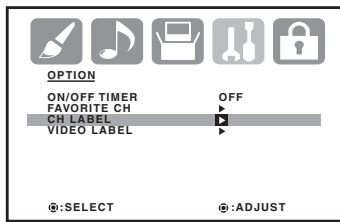

- Presione ▲ o ▼ para seleccionar **CH LABEL** (Etiqueta de canal), luego presione ◀ o ▶, se abrirá el menú *CH LABEL* (Etiqueta de canal).

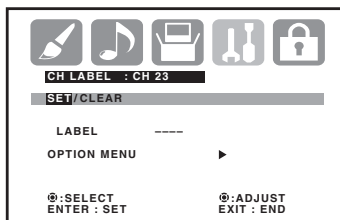

- Presione ▲ o ▼ para seleccionar **SET/CLEAR** (Establecer/Borrar), luego presione ◀ o ▶ para cambiar el ajuste a **CLEAR** (Borrar).
- Presione **ENTER** (Ingresar) para confirmar el cambio.
- Presione **EXIT** (Salir) en el control remoto para regresar a la visualización normal.
- Repita los pasos 1 a 6 para quitar las etiquetas de otros canales.

### Cómo etiquetar la fuente de entrada de video

La función de etiqueta de video le permite identificar cada fuente de entrada de su TV.

#### Cómo etiquetar la fuente de entrada de video:

- Presione **MENU** en el control remoto. La pantalla del menú aparecerá.
- Presione ◀ o ▶ para seleccionar el icono Option  (Opcion). Aparecerá la pantalla del menú *OPTION* (Opcion).

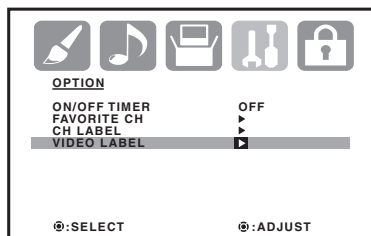

- Presione ▲ o ▼ para seleccionar **VIDEO LABEL** (Etiqueta de video), luego presione ◀ o ▶, se abrirá el menú *VIDEO LABEL* (Etiqueta de video).

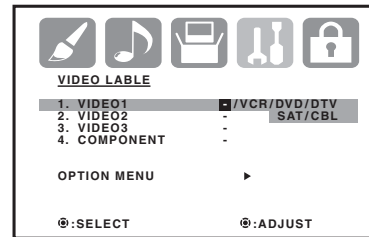

- Presione ▲ o ▼ para seleccionar la fuente de video deseada.

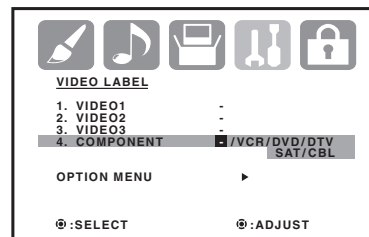

- Presione ◀ o ▶ para seleccionar la etiqueta deseada.

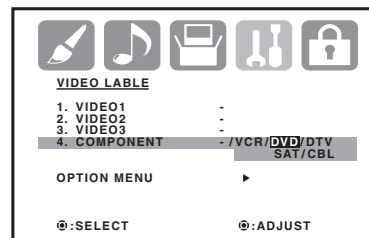

- Presione **EXIT** (Salir) en el control remoto para regresar a la visualización normal.

### Ajuste del reloj

Debe establecer correctamente el reloj para que el temporizador de encendido/apagado se active a la hora correcta. Para obtener más información, vea "Selección de la salida de sonido digital" en la página 81.

#### Para establecer el reloj:

- Presione **MENU** en el control remoto. La pantalla del menú aparecerá.
- Presione ◀ o ▶ para seleccionar el icono de configuración . Aparecerá la pantalla del menú *SETUP* (Configuración).

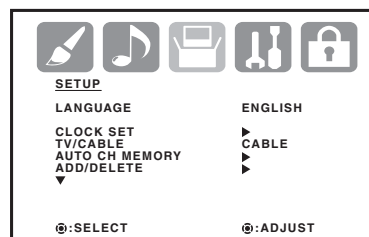



- Presione **▲** o **▼** para seleccionar **CLOCK SET** (Establecer reloj), luego presione **▶**. Se abre el menú **CLOCK SET** (Establecer reloj).

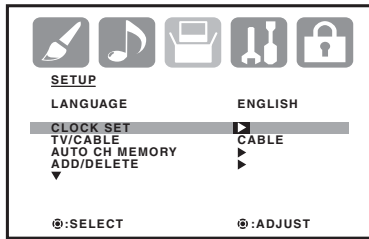

- Presione **◀** o **▶** para establecer el MES, luego presione **▼**.

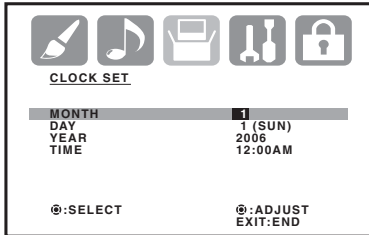

- Establezca el **DÍA**, **AÑO** y **TEMPORIZADOR** a medida que establece el MES en el paso 3.

### Nota

- Después de establecer el reloj, la fecha y hora comenzarán a funcionar automáticamente.
- Después de una interrupción o desconexión de la alimentación eléctrica, se perderán los ajustes del reloj y será necesario restablecerlos.

- Presione **EXIT** (Salir) en el control remoto para regresar a la visualización normal.

### Establecimiento de los temporizadores de encendido y apagado

Esta función permite encender y apagar su televisor automáticamente a una hora predeterminada. Si usted programa el temporizador de encendido/apagado en la opción **DAILY** (diariamente), su TV se encenderá y apagará todos los días a la misma hora y en el mismo canal.

#### Para establecer el temporizador de encendido:

- Presione **MENU** en el control remoto. La pantalla del menú aparecerá.
- Presione **◀** o **▶** para seleccionar el icono Option **Ⓜ** (Opcion). Aparecerá la pantalla del menú **OPTION** (Opcion).

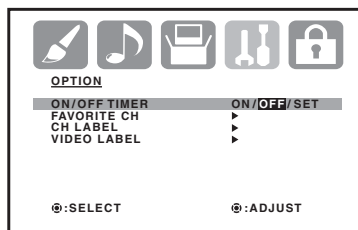

- Presione **▲** o **▼** para seleccionar **ON/OFF TIMER** (Temporizador de encendido/apagado).

- Presione **◀** o **▶** para seleccionar **SET** (Establecer), luego presione **ENTER** (Ingresar). Se abre el menú **ON/OFF TIMER** (Temporizador de encendido/apagado).

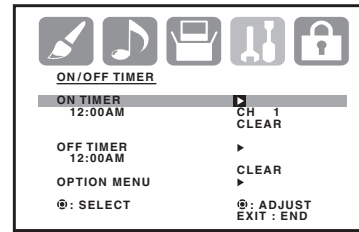

- Presione **▲** o **▼** para seleccionar **ON TIMER** (Temporizador de encendido), luego presione **▶** a fin de introducir el ajuste para el temporizador.

- Presione **▲** o **▼** para establecer la hora deseada, luego presione **▶**.

Fíjese si está estableciendo la hora en AM o PM.

- Establezca los minutos y el canal de inicio como estableció la hora en el paso 6.

- Presione **◀** o **▶** para seleccionar **DAILY** (Diariamente), luego presione **ENTER** (Ingresar).

- Presione **EXIT** (Salir) en el control remoto para regresar a la visualización normal.

### Notas

- El TV se apagará automáticamente aproximadamente 1 hora después de que se active el temporizador de encendido, si no se ha establecido el temporizador de apagado. Para continuar viendo TV, presione cualquier botón para cancelar la desactivación automática de una hora.
- Si la estación que está viendo suspende la transmisión, el televisor automáticamente se apaga después de 15 minutos.
- Para cancelar el temporizador de encendido, seleccione **CLEAR** (Borrar) en el paso 8. Presione **EXIT** (Salir) para regresar a la pantalla normal.
- Si se interrumpe o se desconecta la alimentación eléctrica, se perderán los ajustes del temporizador.
- Para regresar del menú **ON/OFF TIMER** (Temporizador de encendido/apagado) al menú **OPTION** (Opción), seleccione **OPTION MENU** (Menú de opciones), luego presione **◀** o **▶**.

#### Para establecer el temporizador de apagado:

- Presione **MENU** en el control remoto. La pantalla del menú aparecerá.
- Presione **◀** o **▶** para seleccionar el icono Option **Ⓜ** (Opcion). Aparecerá la pantalla del menú **OPTION** (Opcion).

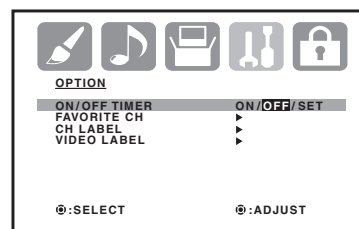

- 3 Presione ▲ o ▼ para seleccionar **ON/OFF TIMER** (Temporizador de encendido/apagado).
- 4 Presione ◀ o ▶ para seleccionar **SET** (Establecer), luego presione **ENTER** (Ingresar). Se abre el menú **ON/OFF TIMER** (Temporizador de encendido/apagado).

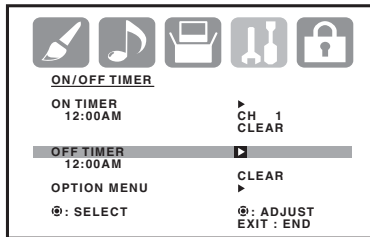

- 5 Presione ▲ o ▼ para seleccionar **OFF TIMER** (Temporizador de apagado), luego presione ▶ a fin de introducir el ajuste para el temporizador.
  - 6 Presione ▲ o ▼ para establecer la hora deseada, luego presione ▶.
- Fíjese si está estableciendo la hora en AM o PM.
- 7 Establezca los minutos y el canal de inicio como estableció la hora en el paso 6.
  - 8 Presione ◀ o ▶ para seleccionar **DAILY** (Diariamente), luego presione **ENTER** (Ingresar).

### Nota

Para cancelar el temporizador de apagado, presione ▶ para seleccionar **CLEAR** (Borrar) después de este paso, luego presione **ENTER** (Ingresar).

- 9 Presione **EXIT** (Salir) en el control remoto para regresar a la visualización normal.

### Notas

- Para confirmar los ajustes del temporizador de encendido/apagado, presione **DISPLAY** (Visualización) para mostrar el programa en la pantalla.
- Si la estación que está viendo suspende la transmisión, el televisor automáticamente se apaga después de 15 minutos.
- Después de una interrupción o desconexión de la alimentación eléctrica, se perderán los ajustes del temporizador.
- Para regresar del menú **ON/OFF TIMER** (Temporizador de encendido/apagado) al menú **OPTION** (Opción), seleccione **OPTION MENU** (Menú de opciones), luego presione ◀ o ▶.

### Para activar o desactivar el temporizador de encendido/apagado:

- 1 Presione **MENU** en el control remoto. La pantalla del menú aparecerá.
- 2 Presione ◀ o ▶ para seleccionar el icono Option (Opción). Aparecerá la pantalla del menú **OPTION** (Opción).

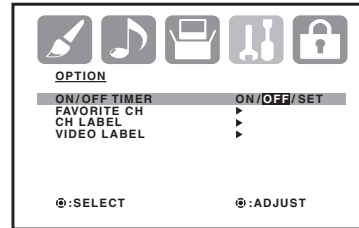

- 3 Presione ▲ o ▼ para seleccionar **ON/OFF TIMER** (Temporizador de encendido/apagado).
- 4 Presione ◀ o ▶ para seleccionar **ON** (Activado) u **OFF** (Desactivado) para activar o desactivar el temporizador, respectivamente.
- 5 Presione **EXIT** (Salir) en el control remoto para regresar a la visualización normal.

### Establecimiento del tamaño de la imagen

Usted puede ver los programas de formato 480i y 480p en una variedad de tamaños de imagen, entre ellos **NATURAL**, **CINEMA WIDE1**, **CINEMA WIDE2**, **CINEMA WIDE3** y **FULL**.

### Nota

La función **PICTURE SIZE** (Tamaño de imagen) no está disponible para algunos formatos de programas (tales como 1080i o 720p). Dichos formatos se visualizan en **FULL** (Completo).

Tamaño de imagen **NATURAL** – Generalmente, esta imagen es el aspecto 4:3 estándar, con barras laterales gris.

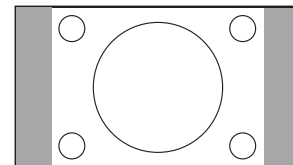

Tamaño de imagen **CINEMA WIDE1** (para programas de aspecto 4:3) – Para llenar la pantalla, se extienden los bordes derecho e izquierdo. Sin embargo, el centro de la imagen permanece cerca a su relación normal. Los bordes superior e inferior de la imagen pueden estar ocultos.

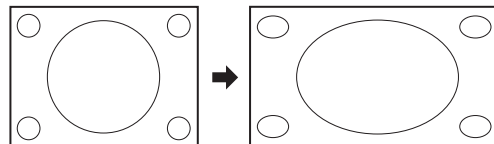

Tamaño de imagen **CINEMA WIDE2** (para programas de buzón) – Toda la imagen de agranda uniformemente. Se extiende por igual en ancho y altura (y retiene su proporción original).

Los bordes superior e inferior de la imagen pueden estar ocultos. Para ver las áreas ocultas, puede desplazar la imagen (vea "Establecimiento del desplazamiento de la imagen" en la pagin  75).

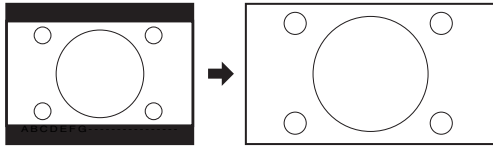

Tama o de imagen **CINEMA WIDE3** (para programas de buz n con subt tulos) – Para llenar el ancho de la pantalla, la imagen se extiende ligeramente en la parte superior e inferior.

Los bordes superior e inferior de la imagen pueden estar ocultos. Para ver las  reas ocultas (como subt tulos), puede desplazar la imagen (vea "Establecimiento del desplazamiento de la imagen" en la pagin  75).

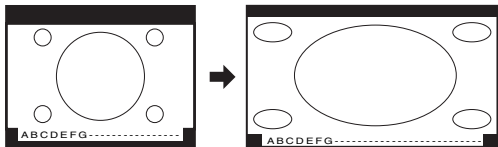

Tama o de imagen **FULL** Para programas de fuente 16:9) – Este ajuste muestra la imagen en su tama o m ximo.

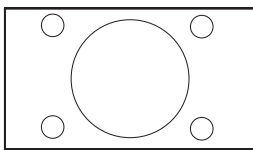

### Para establecer el tama o de la imagen:

- 1 Presione **MENU** en el control remoto. La pantalla del men  aparecer .
- 2 Presione ◀ o ▶ para seleccionar el icono de configuraci n . Aparecer  la pantalla del men  **SETUP** (Configuraci n).

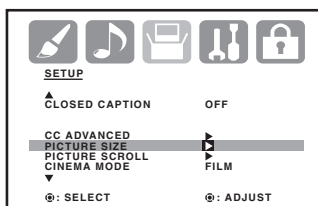

- 3 Presione ▲ o ▼ para seleccionar **PICTURE SIZE** (Tama o de imagen), luego presione ▶. Se abre el men  **PICTURE SIZE** (Tama o de imagen).

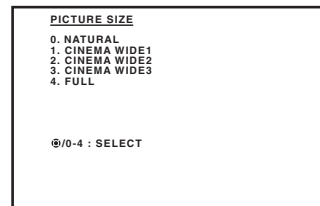

- 4 Presione ▲ o ▼, o los botones de n meros 1 a 4, para seleccionar el tama o de imagen deseado, luego presione **ENTER**.
- 5 Presione **EXIT** (Salir) en el control remoto para regresar a la visualizaci n normal.

### Establecimiento del desplazamiento de la imagen

Usted puede desplazar la imagen en los modos **CINEMA WIDE2** y **CINEMA WIDE3**.

### Para establecer el desplazamiento de la imagen:

- 1 Presione **MENU** en el control remoto en el modo **CINEMA WIDE2** o **CINEMA WIDE3**. La pantalla del men  aparecer .
- 2 Presione ◀ o ▶ para seleccionar el icono de configuraci n . Aparecer  la pantalla del men  **SETUP** (Configuraci n).

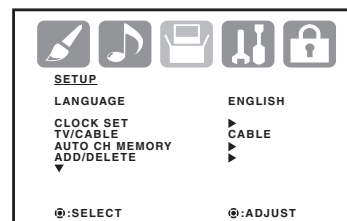

- 3 Presione ▲ o ▼ para seleccionar **PICTURE SCROLL** (Desplazamiento de imagen).

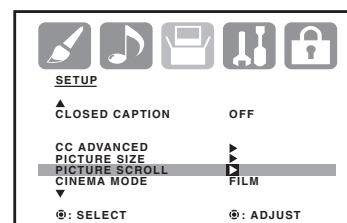

- 4 Presione ◀ o ▶ para abrir la pantalla **SCROLL ADJUSTMENT** (Ajuste de desplazamiento).

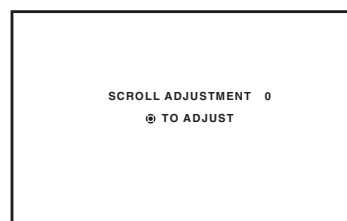

- 5 Para ajustar la posición vertical de la imagen, presione ▲ o ▼.

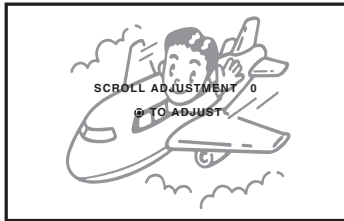

- 6 Para subir la imagen, presione ▲.

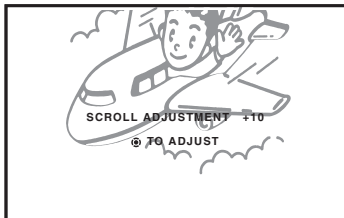

- 7 Para bajar la imagen, presione ▼.



- 8 Presione **EXIT** (Salir) en el control remoto para regresar a la visualización normal.

### Nota

Las cantidades de desplazamiento para una fuente de señal 480i/480p son:  
 CINEMA WIDE1 : No ajustable  
 CINEMA WIDE2 : -10 a +20  
 CINEMA WIDE3 : -10 a +10

### Selección del modo de cine

Cuando usted ve un DVD mediante el reproductor de DVD conectado con la entrada de componente, puede obtener un movimiento más suave estableciendo la opción CINEMA MODE (Modo de cine) en FILM (Película).

#### Para seleccionar el modo de cine:

- 1 Presione **MENU** en el control remoto. La pantalla del menú aparecerá.
- 2 Presione ◀ o ▶ para seleccionar el icono de configuración . Aparecerá la pantalla del menú **SETUP** (Configuración).

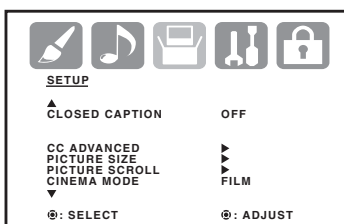

- 3 Presione ▲ o ▼ para seleccionar **CINEMA MODE** (Modo de cine), luego presione ◀ o ▶ para seleccionar **FILM** (Película).

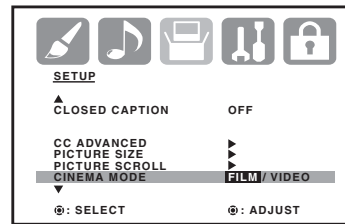

- 4 Para cambiar el modo de cine a VIDEO, presione ◀ o ▶ para seleccionar **VIDEO**.
- 5 Presione **EXIT** (Salir) en el control remoto para regresar a la visualización normal.

### Establecimiento de la preferencia de imagen

Puede seleccionar cuatro modos de imagen—SPORTS, STANDARD, MOVIE y MEMORY.

Modo	Descripción
Sports (Deportes):	Imagen brillante y dinámica (establecido en la fábrica)
Standard (Estándar)	Calidad de imagen estándar (establecido en la fábrica)
Movie (Película)	Ajuste de imagen similar al de las películas (establecido en la fábrica).
Memory (Memoria)	Sus preferencias personales, establecidas por usted usando los ajustes de control de imagen. Para obtener más información, vea "Ajuste de la imagen" en la página 77.

### Para establecer la preferencia de imagen:

- 1 Presione **MENU** en el control remoto. La pantalla del menú aparecerá.
- 2 Presione ◀ o ▶ para seleccionar el icono de la imagen . Aparecerá la pantalla del menú **PICTURE** (Imagen).

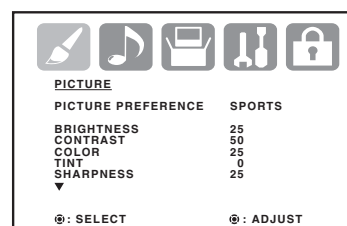

- 3 Presione ▲ o ▼ para seleccionar **PICTURE PREFERENCE** (Preferencia de imagen).

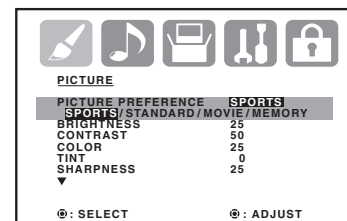

- Presione ◀ o ▶ para seleccionar el ajuste deseado.

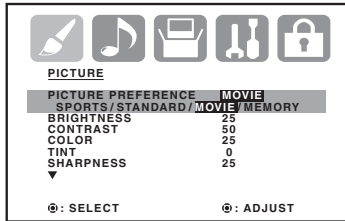

- Presione **EXIT** (Salir) en el control remoto para regresar a la visualización normal.

### Ajuste de la imagen

#### Para ajustar la imagen:

- Presione **MENU** en el control remoto. La pantalla del menú aparecerá.
- Presione ◀ o ▶ para seleccionar el icono de la imagen . Aparecerá la pantalla del menú **PICTURE** (Imagen).

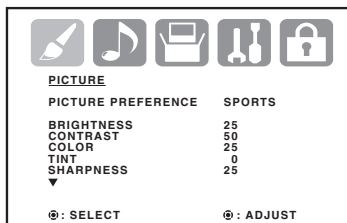

- Presione ▲ o ▼ para seleccionar el elemento que desea ajustar, luego presione ◀ o ▶ para hacer el ajuste.

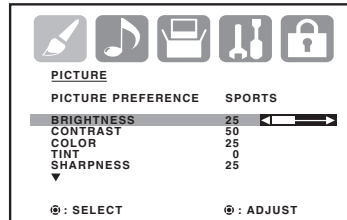

#### Para establecer la temperatura del color:

- Presione **MENU** en el control remoto. La pantalla del menú aparecerá.
- Presione ◀ o ▶ para seleccionar el icono de la imagen . Aparecerá la pantalla del menú **PICTURE** (Imagen).

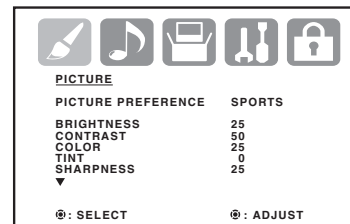

- Presione ▲ o ▼ para seleccionar **COLOR TEMPERATURE** (Temperatura del color), luego presione ◀ o ▶ para establecer el modo deseado.

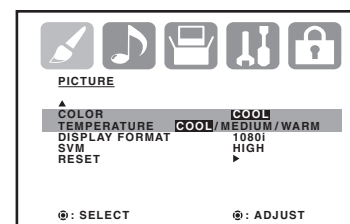

Modo	Descripción
Cool (Frio)	Imagen azulada
Medium (media)	Imagen neutra
Warm (caliente)	Imagen rojiza

- Presione **EXIT** (Salir) en el control remoto para regresar a la visualización normal.

### Ajuste del formato de la pantalla

Este ajuste convierte una señal de entrada de 480p a 540p o 1080i.

#### Notas

- La función de formato de pantalla sólo está disponible para entrada de 480p. 1080i se muestra siempre cuando la entrada es una señal diferente a 480p.
- Si observa temblor en una imagen de 480p, intente establecer el formato de pantalla en 540p.

#### Para establecer el formato de pantalla:

- Presione **MENU** en el control remoto. La pantalla del menú aparecerá.
- Presione ◀ o ▶ para seleccionar el icono de la imagen . Aparecerá la pantalla del menú **PICTURE** (Imagen).

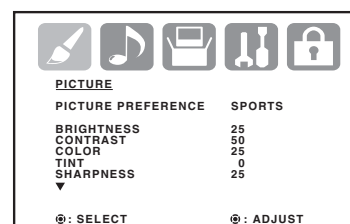

Elemento	◀	▶
Brillo	reducir el brillo	aumentar el brillo
Contraste (establecido en el nivel máximo en la fábrica)	disminuir el contraste	aumentar el contraste
Color	color más pálido	color más vivido
Tinte	más rojo	más verde
Nitidez	imagen más suave	imagen más clara

- Cuando la imagen esté correctamente ajustada, presione **EXIT** (Salir) en el control remoto para regresar a la visualización normal.

### Cómo establecer la temperatura del color

Usted puede cambiar la calidad de la imagen seleccionando entre tres opciones de temperaturas predeterminadas de color — **COOL**, **MEDIUM** y **WARM**:

- Presione ▲ o ▼ para seleccionar **DISPLAY FORMAT** (Formato de pantalla).

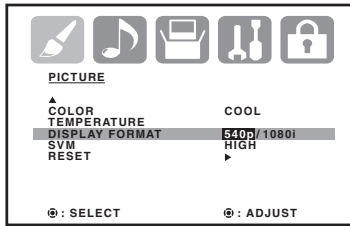

- Presione ◀ o ▶ para seleccionar **540p** o **1080i**.
- Presione **EXIT** en el control remoto para regresar a la visualización normal.

### Selección de la modulación de velocidad de escán (SVM)

La función SVC mejora el contraste y la nitidez de la imagen. Esta función tiene tres modos: HIGH (Alto), LOW (Bajo) y OFF (Desactivado).

#### Para seleccionar la SVM:

- Presione **MENU** en el control remoto. La pantalla del menú aparecerá.
- Presione ◀ o ▶ para seleccionar el icono de la imagen . Aparecerá la pantalla del menú **PICTURE** (Imagen).

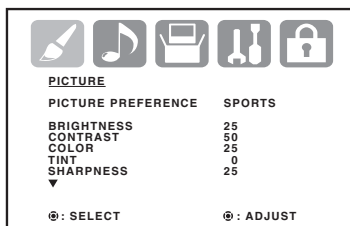

- Presione ▲ o ▼ para seleccionar **SVM**.

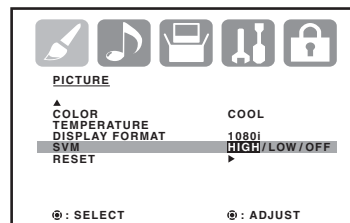

- Presione ◀ o ▶ para elegir el ajuste deseado, **HIGH**, **LOW** u **OFF**.
- Presione **EXIT** en el control remoto para regresar a la visualización normal.

### Restablecimiento de los ajustes de la imagen.

La función RESET (Restablecer) regresa los ajustes de calidad de la imagen a los siguientes ajustes de fábrica:

- PICTURE PREFERENCE (Referencia de imagen) .....sports (deportes)
- BRIGHTNESS (Brillo) .....centro (25)
- CONTRAST (Contraste) ...máx (50)
- COLOR .....centro (25)
- TINT (Tinte).....centro (0)
- SHARPNESS (Nitidez) .....centro (25)
- COLOR TEMPERATURE (Temperatura del color) .....COOL (Frío)
- DISPLAY FORMAT (Formato de pantalla) ..... 1080i

- SVM .....HIGH (Alto)

#### Para restablecer los ajustes de la imagen:

- Presione **MENU** en el control remoto. La pantalla del menú aparecerá.
- Presione ◀ o ▶ para seleccionar el icono de la imagen . Aparecerá la pantalla del menú **PICTURE** (Imagen).

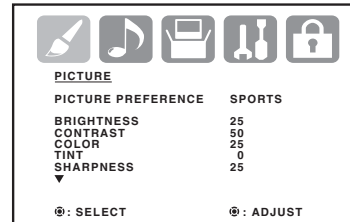

- Presione ▲ o ▼ para seleccionar **RESET** (Restablecer), luego presione ▶. Los ajustes están restablecidos.

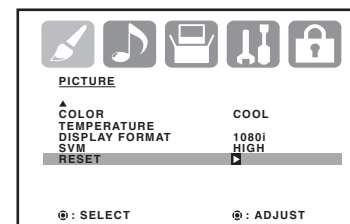

### Cómo establecer la función de subtítulos

Este televisor tiene la capacidad de decodificar y mostrar programas de televisión con subtítulos. Los subtítulos muestran texto en la pantalla para las personas con dificultad auditiva, o traduce y muestra el texto en otro idioma.

Hay dos modos de subtítulos disponibles:

- Subtítulos:** Este modo de subtítulos muestra texto en la pantalla en inglés o en otro idioma. Generalmente, los subtítulos en inglés se transmiten en C1 y los subtítulos en otros idiomas se transmiten en C2.



- **Texto:** El modo de Subtítulos de texto generalmente llena la mitad de la pantalla con información de programación u otro tipo de información.

## Notas

- Si el programa o video seleccionado no se transmite con subtítulos, no aparecerán subtítulos en la pantalla, pero el televisor permanecerá en el modo de Subtítulos.
- Si el texto no está disponible en su área de visualización, puede aparecer un rectángulo negro en la pantalla. Si esto sucede, establezca la función Closed Captions (Subtítulos) en OFF (Desactivado).
- Cuando selecciona Closed Captions (Subtítulos), los subtítulos tienen un retardo de aproximadamente 10 segundos.
- De vez en cuando pueden aparecer errores de ortografía o caracteres inusuales durante la transmisión con subtítulos. Esto es normal, especialmente en los programas en vivo ya que durante estos programas los subtítulos también se introducen en vivo. Estas transmisiones no permiten tiempo para edición.
- Cuando se muestran subtítulos, pueden verse visualizaciones en pantalla como volumen y silenciamiento, pero estos pueden interferir con los subtítulos.
- Algunos sistemas de TV por cable y sistemas de protección de copia pueden interferir con la señal de los subtítulos.
- Si usa una antena de interiores o si la recepción de televisión es deficiente, el decodificador de subtítulos quizás no aparezca o puede aparecer con caracteres extraños o palabras con errores de ortografía. En este caso, ajuste la antena para una mejor recepción o use una antena de exteriores.

### Para establecer los subtítulos:

- 1 Presione **MENU** en el control remoto. La pantalla del menú aparecerá.
- 2 Presione ◀ o ▶ para seleccionar el icono de configuración . Aparecerá la pantalla del menú **SETUP** (Configuración).

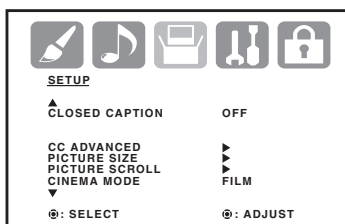

- 3 Presione ▲ o ▼ para seleccionar **CLOSED CAPTION** (Subtítulos).
- 4 Presione ◀ o ▶ para seleccionar el modo de subtítulos deseado.

Cuando se recibe una señal analógica, puede elegir entre C1, C2, T1, T2 y OFF.

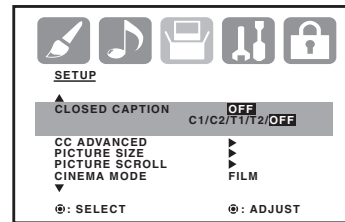

- O BIEN -

Cuando se recibe una señal digital, usted puede elegir entre CS1, CS2, CS3, CS4, CS5, CS6, C1, C2, C3, C4, T1, T2, T3, T4 u OFF (Desactivado).

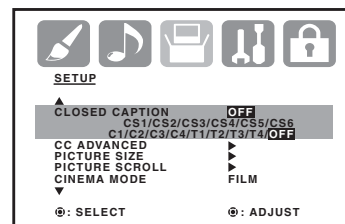

- 5 Presione **EXIT** (Salir) en el control remoto para regresar a la visualización normal.

### Personalización de los subtítulos

Los subtítulos se establecen en la fábrica, sin embargo, usted puede ajustar los subtítulos digitales individualmente de la siguiente forma:

#### Para personalizar los subtítulos digitales:

- 1 Presione **MENU** en el control remoto. La pantalla del menú aparecerá.
- 2 Presione ◀ o ▶ para seleccionar el icono de configuración . Aparecerá la pantalla del menú **SETUP** (Configuración).

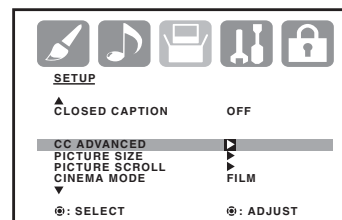

- 3 Presione ▲ o ▼ para seleccionar **CC ADVANCED** (Subtítulos avanzados), luego presione ▶. Se abre el menú **CC ADVANCED** (Subtítulos avanzados).

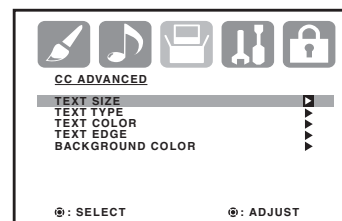

- Presione ▲ o ▼ para seleccionar la opción **CC ADVANCED** (Subtítulos avanzados) que desea personalizar, luego presione ◀ o ▶.

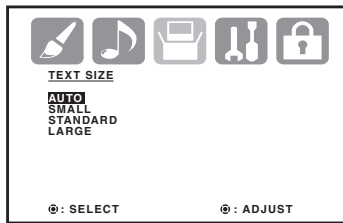

- Presione ▲ o ▼ para seleccionar el ajuste deseado.

Opción	Parámetros
Text size (Tamaño del texto)	Auto (Automático), Small (Pequeño), Standard (Estándar), Large (Grande)
Text type (Tipo de texto)	Auto (Automático), Default (Predeterminado), Mono w/serif (Mono con serif), Prop w/serif (Prop con serif), Mono w/o serif (Mono sin serif), Prop w/o serif (Prop sin serif), Casual, Cursive (Cursiva), Small caps (mayúsculas pequeñas)
Text color (Color del texto)	Auto (Automático), Black (Negro), White (Blanco), Red (Rojo), Green (Verde), Blue (Azul), Yellow (Amarillo), Magenta y Cyan (Turquesa)
Text edge (Borde del texto)	Auto (Automático), None (Ninguno), Raised (Elevado), Depressed (Deprimido), Uniform (Uniforme), Left drop shadow (Sombra izquierda), Right drop shadow (Sombra derecha).
Background color (Color del fondo)	Auto (Automático), Black (Negro), White (Blanco), Red (Rojo), Green (Verde), Blue (Azul), Yellow (Amarillo), Magenta y Cyan (Turquesa)

- Presione **EXIT** (Salir) en el control remoto para regresar a la visualización normal.

### Selección de estéreo, segundo programa de audio (SAP) y ajuste del sonido

La función de sonido de TV multicanales (MTS) proporciona sonido estéreo de alta fidelidad. MTS también puede transmitir un segundo programa de audio (SAP) que contiene un segundo idioma u otra información de audio. Cuando el TV recibe una transmisión en estéreo o SAP, la palabra STEREO o SAP aparece en la pantalla cada vez que usted enciende el televisor, cambia de canal o presiona DISPLAY.

### Para seleccionar estéreo o SAP:

- Presione **MENU** en el control remoto. La pantalla del menú aparecerá.
- Presione ◀ o ▶ para seleccionar el icono de audio . Aparecerá la pantalla del menú **AUDIO**.

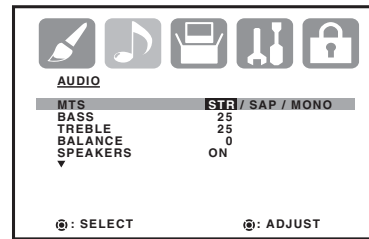

- Presione ▲ o ▼ para seleccionar **MTS**, luego presione ◀ o ▶ para seleccionar la opción deseada (STR, SAP o MONO).

### Notas

- Normalmente puede dejar el TV en el modo estéreo porque el TV automáticamente establece la salida del tipo de sonido transmitido (estéreo o monofónico).
- Si el sonido estéreo es ruidoso, seleccione MONO para reducir el ruido.

### Para ajustar el sonido:

- Presione **MENU** en el control remoto. La pantalla del menú aparecerá.
- Presione ◀ o ▶ para seleccionar el icono de audio . Aparecerá la pantalla del menú **AUDIO**.

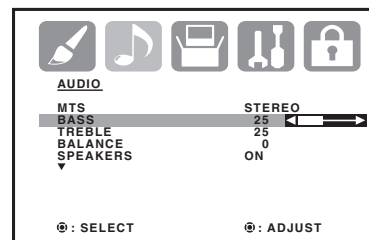

- Presione ▲ o ▼ para seleccionar el elemento de sonido que desea ajustar.
- Presione ◀ o ▶ para aumentar o disminuir el nivel del elemento seleccionado.
- Presione **EXIT** (Salir) en el control remoto para regresar a la visualización normal.

### Desactivación de los altavoces integrados

#### Para desactivar los altavoces integrados:

- Presione **MENU** en el control remoto. La pantalla del menú aparecerá.
- Presione ◀ o ▶ para seleccionar el icono de audio . Aparecerá la pantalla del menú **AUDIO**.

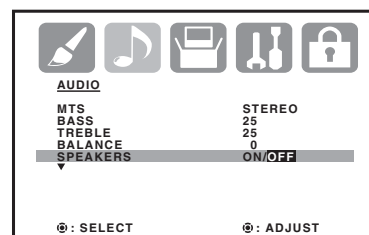

- Presione **▲** o **▼** para seleccionar **SPEAKERS** (Altavoces), Luego presione **◀** o **▶** para seleccionar **OFF** (Desactivado). (Para activar los altavoces, seleccione **ON** (Activado)).
- Presione **EXIT** (Salir) en el control remoto para regresar a la visualización normal.

### Selección de BBE

Al corregir el retardo de fase y la distorsión generada naturalmente por los sistemas de altavoz, la función de sonido BBE asegura que el sonido que llega a su oído es tan natural como el sonido original. La voz humana es más clara y la música es natural y bien definida.

Licenciado de BBE Sound, Inc. sobre el número USP5510752 y 5736897. BBE y el símbolo de BBE son marcas registradas de BBE Sound, Inc.

#### Para seleccionar BBE:

- Presione **MENU** en el control remoto. La pantalla del menú aparecerá.
- Presione **◀** o **▶** para seleccionar el icono de audio . Aparecerá la pantalla del menú **AUDIO**.

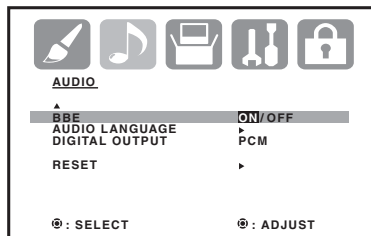

- Presione **▲** o **▼** para seleccionar **BBE**, luego presione **◀** o **▶** para seleccionar **ON** (Activado). (Para desactivar BBE, seleccione **OFF** (Desactivado)).
- Presione **EXIT** (Salir) en el control remoto para regresar a la visualización normal.

### Selección de la salida de sonido digital

Puede seleccionar el formato de la señal de salida de audio digital.

#### Para seleccionar la salida de sonido digital:

- Presione **MENU** en el control remoto. La pantalla del menú aparecerá.
- Presione **◀** o **▶** para seleccionar el icono de audio . Aparecerá la pantalla del menú **AUDIO**.

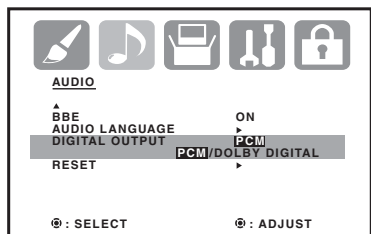

- Presione **▲** o **▼** para seleccionar **DIGITAL OUTPUT** (Salida digital), luego presione **◀** o **▶** para seleccionar **PCM** o **DOLBY DIGITAL**.
- Presione **EXIT** (Salir) en el control remoto para regresar a la visualización normal.

### Selección del idioma del audio

Cuando dos o más idiomas de audio están incluidos en una señal digital, puede seleccionar uno de los idiomas de audio.

#### Para seleccionar el idioma de audio:

- Presione **MENU** en el control remoto. La pantalla del menú aparecerá.
- Presione **◀** o **▶** para seleccionar el icono de audio . Aparecerá la pantalla del menú **AUDIO**.

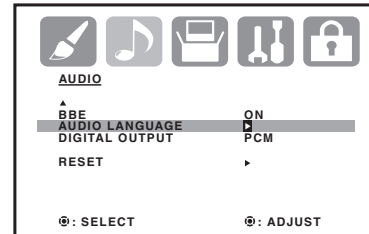

- Presione **▲** o **▼** para seleccionar **AUDIO LANGUAGE** (Idioma de audio), luego presione **◀** o **▶**. Se abre el menú **AUDIO LANGUAGE** (Idioma de audio).

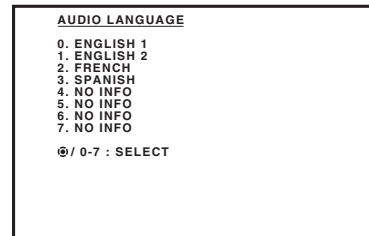

- Presione **▲** o **▼** para seleccionar el idioma deseado.
- Presione **EXIT** (Salir) en el control remoto para regresar a la visualización normal.

### Restablecimiento de los ajustes de audio

La función RESET (Restablecer) regresa los ajustes de audio a los siguientes ajustes de fábrica:

- BASS (GRAVES)..... centro (25)
- TREBLE (AGUDOS) ..... centro (25)
- BALANCE ..... centro (0)

#### Para restablecer los ajustes de audio:

- Presione **MENU** en el control remoto. La pantalla del menú aparecerá.
- Presione **◀** o **▶** para seleccionar el icono de audio . Aparecerá la pantalla del menú **AUDIO**.

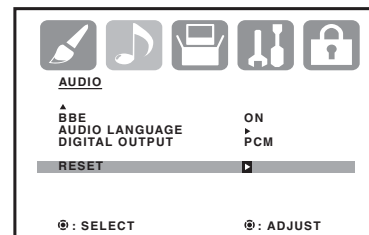

- Presione **▲** o **▼** para seleccionar **RESET** (Restablecer), luego presione **▶**. Los ajustes de audio se restablecen a los valores preestablecidos de fábrica.

## Verificación de la intensidad de la señal digital

Esto le permite ver el medidor de señal digital para los canales digitales.

### Para verificar la intensidad de la señal digital:

- 1 Presione **MENU** en el control remoto. La pantalla del menú aparecerá.
- 2 Presione **◀** o **▶** para seleccionar el icono de configuración . Aparecerá la pantalla del menú **SETUP** (Configuración).

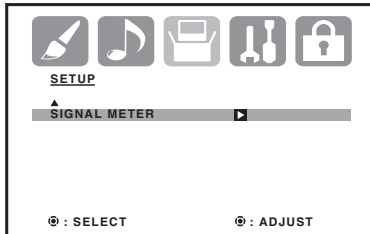

- 3 Presione **▲** o **▼** para seleccionar **SIGNAL METER** (Medidor de señal), luego presione **◀** o **▶**. Se abre el menú **SIGNAL METER** (Medidor de señal) y muestra la intensidad de la señal digital.

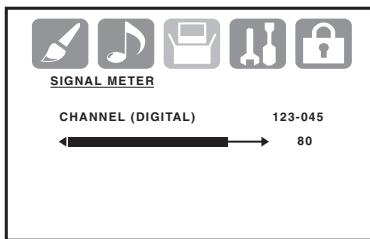

- 4 Presione **EXIT** (Salir) en el control remoto para regresar a la visualización normal.

### Notas

- La función de medidor de señal no está disponible para los canales analógicos.
- Después de 240 segundos, la pantalla **SIGNAL METER** (Medidor de señal) regresa a la operación de TV normal automáticamente.

## Solución de problemas

Use la siguiente lista de verificación para resolver problemas que surjan con su televisor. Consulte con su distribuidor local o establecimiento de servicio si el problema persiste. Asegúrese de que todas las conexiones estén hechas correctamente cuando use otras unidades.

Problema	Solución
El TV no funciona	<ul style="list-style-type: none"> <li>• Asegúrese de que el cable de alimentación esté enchufado.</li> <li>• Pruebe con otro tomacorriente de CA.</li> <li>• La alimentación está desactivada, revise el fusible o el interruptor automático.</li> <li>• Desenchufe su televisor por una hora, luego enchúfelo nuevamente.</li> </ul>

Imagen insatisfactoria o no hay sonido	<ul style="list-style-type: none"> <li>• Estación o sistema de cable con problemas, sintonice otra estación.</li> <li>• Verifique los ajustes del sonido (volumen y silenciamiento).</li> <li>• Verifique las posibles fuentes de interferencia.</li> </ul>
Imagen insatisfactoria o no hay imagen	<ul style="list-style-type: none"> <li>• Estación o sistema de cable con problemas, sintonice otra estación.</li> <li>• Asegúrese de que los canales están establecidos en la memoria.</li> <li>• Revise las conexiones de la antena o cable, y trate de ajustar la antena.</li> <li>• Verifique las posibles fuentes de interferencia.</li> <li>• Verifique los ajustes de control de la imagen.</li> </ul>
Recepción deficiente en algunos canales	<ul style="list-style-type: none"> <li>• Estación o sistema de cable con problemas, sintonice otra estación.</li> <li>• Asegúrese de que los canales están establecidos en la memoria.</li> <li>• La estación es débil, ajuste la antena para recibir una mejor recepción.</li> <li>• Verifique las posibles fuentes de interferencia.</li> </ul>
Color insatisfactorio o sin color	<ul style="list-style-type: none"> <li>• Estación o sistema de cable con problemas, sintonice otra estación.</li> <li>• Asegúrese de que los canales están establecidos en la memoria.</li> <li>• Verifique los ajustes de control de la imagen.</li> <li>• Revise las conexiones de la antena o cable, ajuste la antena.</li> <li>• Verifique las posibles fuentes de interferencia.</li> </ul>
Imagen inestable o dispersa	<ul style="list-style-type: none"> <li>• Estación o sistema de cable con problemas, sintonice otra estación.</li> <li>• Asegúrese de que los canales están establecidos en la memoria.</li> <li>• La compañía de cable está codificando la señal.</li> <li>• Ajuste la antena</li> </ul>
Problema de pantalla con transmisión digital	<ul style="list-style-type: none"> <li>• Verifique la intensidad de la señal digital</li> </ul>
No hay recepción de TV.	<ul style="list-style-type: none"> <li>• Compruebe todas las conexiones del sistema de cable.</li> <li>• Establezca la opción del menú TV/CABLE en el modo CABLE.</li> <li>• Problema de la estación o sistema de cable, intente con otra estación.</li> </ul>
Barras horizontales o diagonales en la pantalla	<ul style="list-style-type: none"> <li>• Revise las conexiones de la antena y ajuste o redirija la antena.</li> <li>• Verifique las posibles fuentes de interferencia.</li> </ul>
No hay recepción en los canales superiores al 13	<ul style="list-style-type: none"> <li>• Asegúrese de que la opción del menú TV/CABLE está establecida en el modo apropiado.</li> <li>• Si está usando una antena, revise las conexiones de la antena UHF.</li> </ul>
El control remoto no funciona	<ul style="list-style-type: none"> <li>• Las pilas están bajas o agotadas, o se insertaron incorrectamente.</li> <li>• El control remoto está fuera de rango, acérquelo al TV (debe estar a menos de 15 pies).</li> <li>• Asegúrese de que el control remoto apunte hacia el sensor.</li> <li>• Confirme que no hayan obstrucciones entre el control remoto y el televisor.</li> <li>• Asegúrese de que el cable de alimentación esté enchufado.</li> </ul>

El televisor se apaga	<ul style="list-style-type: none"> <li>No hay transmisión en la estación sintonizada.</li> <li>El temporizador de apagado automático está establecido.</li> <li>Interrupción de la alimentación eléctrica.</li> </ul>
Los subtítulos no están activados.	<ul style="list-style-type: none"> <li>La estación de televisión tiene problemas o el programa sintonizado no ofrece subtítulos. Pruebe otro canal.</li> <li>Revise la conexión del cable o la antena VHF/UHF. Cambie la posición o gire la antena.</li> <li>Establezca el decodificador de subtítulos en el menú.</li> </ul>
La visualización no se muestra en su idioma	<ul style="list-style-type: none"> <li>Seleccione el idioma correcto en las opciones del menú.</li> </ul>

## Especificaciones

### Especificaciones generales

Fuente de alimentación: CA 120 V 60 Hz  
 Consumo de potencia: Operación: 195 W  
 Standby: 1 W

Peso: 117.7 lbs (53.5 kg)  
 Dimensiones: 31-5/16 x 21-5/8 x 22-3/18 pulgadas  
 (796 x 549.2 x 563 mm)

#### Entradas:

VIDEO: 1 V (p-p)/75 ohms  
 AUDIO: -8 dBm/50 k ohmios  
 S-VIDEO: Y: 1 V (p-p), 75 ohmios  
 C: 0.286 V (p-p), 75

#### ohmios

COMPONENTE: Y: 1 V (p-p), 75 ohmios  
 P<sub>R</sub>: 0.7 V (p-p), 75 ohmios  
 P<sub>B</sub>: 0.7 V (p-p), 75 ohmios

#### Salida:

VIDEO: 1 V (p-p)/75 ohmios  
 AUDIO: 150 mV (rms)  
 DIGITAL  
 AUDIO: 0.5 V (p-p), 75 ohmios

Entrada de antena: Entrada de VHF/UHF/  
 CABLE  
 75 ohmios coaxial

Tubo de imagen: 30 pulgadas (760 mm diagonal)

Tipo de sintonizador: Frecuencia Quartz PLL Sintetizada

#### Canales de recepción:

VHF 2-13  
 UHF 14-69  
 CABLE 14-36 (A)-(W)  
 37-59 (AA)-(WW)  
 60-85 (AAA)-(ZZZ)  
 86-94 (86)-(94)  
 95-99 (A-5)-(A-1)  
 100-125 (100)-(125)  
 01 (5 A)

Altavoz: 1.8 x 3.9 pulg. (45.7 x 99 mm), 8 ohmios x 2

Potencia de la salida de sonido: 5.0 W + 5.0 W

El diseño y las especificaciones están sujetos a cambio sin previo aviso.



## Garantía Limitada

Insignia Products le garantiza a usted, el comprador original de este Producto, que éste estará libre de defectos de material o mano de obra por un período de trescientos sesenta y cinco (365) días contados a partir de la fecha de compra como se indica a continuación:

- 1 MANO DE OBRA:** Durante el Periodo de Garantía, si se encuentra que este producto está defectuoso, Insignia reparará o reemplazará el Producto, a su discreción sin costo alguno, o pagará los cargos de reparación a un centro autorizado de servicio de Insignia. Después del Periodo de Garantía, usted deberá cubrir todos los gastos de mano de obra.
- 2 REPUESTOS:** Además, Insignia proveerá, sin costo alguno, repuestos ya sean nuevos o como nuevos como reemplazo de los componentes que se encuentren defectuosos durante el Periodo de Garantía. Después del Periodo de Garantía, usted deberá cubrir todos los gastos de repuestos.

Para obtener servicio de garantía, usted deberá llevar el Producto junto con su recibo original u otra prueba de compra, ya sea en su empaque original o un empaque que proporcione el mismo grado de protección, al centro de venta más cercano de la tienda o del sitio Web donde usted compró el Producto.

Esta garantía no abarca daños cosméticos, o daños por fuerzas de la naturaleza, rayos, accidentes, uso indebido, abuso, negligencia, uso comercial o modificación de alguna parte del Producto, incluyendo la antena. Esta garantía no abarca daño debido a operación o mantenimiento inadecuado, conexión a una fuente de voltaje inadecuada, o el intento de reparación por parte de cualquier persona excepto un representante autorizado por Insignia para llevar a cabo dicha reparación del Producto. Esta garantía no abarca productos vendidos TAL CUAL (en el estado en que se encuentran) o CON TODAS FALLAS o consumibles (tales como fusibles o baterías). Esta garantía es válida únicamente en los Estados Unidos y Canadá.

Esta garantía es inválida si el número de serie aplicado en la fábrica ha sido alterado o removido del producto.

REPARACIÓN O REEMPLAZO PROVEÍDOS MEDIANTE ESTA GARANTÍA SON LA ÚNICA SOLUCIÓN OFRECIDA AL CLIENTE. INSIGNIA NO SERÁ RESPONSABLE POR CUALQUIER DAÑOS INCIDENTALES O DIRECTOS POR LA VIOLACIÓN DE CUALQUIER GARANTÍA EXPRESA O IMPLÍCITA PARA CON ESTE PRODUCTO. CON EXCEPCIÓN DEL ALCANCE PERMITIDO POR LA LEY, CUALQUIER GARANTÍA IMPLÍCITA, REPRESENTACIÓN O CONDICIÓN DE COMERCIALIZACIÓN O ADECUACIÓN PARA UN FIN DETERMINADO DE ESTE PRODUCTO ESTÁ LIMITADA POR LA DURACIÓN DE LA GARANTÍA.

Dado que algunos estados o provincias no permiten la exclusión o imposición de limitaciones sobre daños y perjuicios incidentales o directos en cuanto al tiempo que una garantía implícita durará, es posible que la limitación o exclusión anteriormente indicada no se aplique en su caso. Esta garantía le da derechos legales específicos, y usted puede poseer otros derechos que varían de estado a estado, o provincia a provincia.

Para servicio al cliente favor llamar al 1-877-467-4289

[www.insignia-products.com](http://www.insignia-products.com)

Insignia Products, Richfield, Minnesota, U.S.A.

## Avisos legales

### Declaración de cumplimiento con FCC

Este equipo genera, usa y puede emitir energía de radiofrecuencia. Si no se instala y usa de acuerdo con las instrucciones, este aparato puede causar interferencias perjudiciales a las comunicaciones de radio. Sin embargo, no se garantiza que no ocurrirá interferencia en una instalación particular. Los cambios o modificaciones que se realicen a este equipo podrían causar interferencia perjudicial a menos que las modificaciones estén expresamente autorizadas en el manual de instrucciones. El usuario podría perder la autoridad de operar este equipo si se realiza un cambio o modificación no autorizada. Si el equipo causa interferencias perjudiciales en la recepción de la señal de radio o televisión, lo cual puede comprobarse encendiéndolo y apagándolo alternativamente, se recomienda al usuario corregir la interferencia mediante uno de los siguientes procedimientos:

- Cambiar la orientación o la ubicación de la antena receptora.
- Aumentar la distancia entre el equipo y el receptor.
- Conectar el equipo a un tomacorriente de un circuito distinto de aquel al que esta conectado el receptor.
- Solicitar consejo al distribuidor o a un técnico experto en radio/TV para obtener ayuda.

Este dispositivo satisface la parte 15 del reglamento FCC. Su operación esta sujeta a las dos condiciones siguientes:

- Este dispositivo no puede causar interferencia dañina, y
- Este dispositivo debe aceptar cualquier interferencia recibida, incluyendo interferencias que puedan causar una operación no deseada.

### Derechos de reproducción

© 2006 Insignia. Insignia y el logotipo de Insignia son marcas de comercio de Best Buy Enterprise Services, Inc. Otras marcas y nombres de productos son marcas de comercio o marcas registradas de sus dueños respectivos. Las especificaciones y características están sujetas a cambio sin aviso previo u obligación.







**Distributed by Insignia™ Products**  
**Distribué par Insignia™ Products**  
**Distribuido por Insignia™ Products**

7601 Penn Avenue South,  
Richfield, MN USA 55423-3645  
[www.Insignia-Products.com](http://www.Insignia-Products.com)

© 2006 Insignia™ Products

All rights reserved. All other products and brand names are trademarks of their respective owners.

© 2006 produits Insignia™

Tous droits réservés. Tous les autres produits ou noms de marques sont des marques de commerce qui appartiennent à leurs propriétaires respectifs.

© 2006 productos Insignia™

Todos los derechos reservados. Todos los demás productos y marcas son marcas comerciales de sus respectivos dueños.